

ANALIZA E PROCESIVE TË ARSIMIT PARASHKOLLOR NË BASHKITË SHQIPTARE

Udhëzues për profesionistët

Përmbajtja

Shkurtime	3
1. Hyrje	5
1.1. Qëllimi i udhëzuesit	5
1.2. Analiza institucionale dhe e proceseve	5
1.3. Modelimi i proceseve dhe shënimi	6
2. Përmbledhje e proceseve në arsimin parashkollor: Proceset e menaxhimit, kryesore dhe mbështetëse	8
2.1. Planifikimi dhe parashikimi	9
2.2. Buxhetimi	18
2.3. Bordi i kopshtit	24
3. Proceset kryesore	27
3.1. Kurrikula dhe mësimdhënia	27
3.2. Përfshirja sociale	38
3.3. Mbrojtja e fëmijëve	50
3.4. Fëmijët me aftësi të kufizuara	62
4. Proceset mbështetëse	88
4.1. Burimet njerëzore	88
4.2. Menaxhimi i objekteve	103
4.3. Materialet	120
4.4. Ushqimi	129
4.5. Transporti	140
5. Përfundime	150

Shkurtime

SDC	Agjencia Zvicerane për Zhvillim dhe Bashkëpunim
BtF	Projekti "Bashki të Forta"
OSH	Ofrues Shërbimesh
MASR	Ministria e Arsimit, Sportit dhe Rinisë
NJVQV	Njësi e Vetëqeverisjes Vendore
MFE	Ministria e Financave dhe Ekonomisë
MSHMS	Ministria e Shëndetësisë dhe Mbrojtjes Sociale
NJAV	Njësi Administrative Vendore
DPAP	Drejtoria e Përgjithshme e Arsimit Parauniversitar
DRAP	Drejtoria Rajonale e Arsimit Parauniversitar
ZVAP	Zyra Vendore e Arsimit Parauniversitar
ASCAP	Agjencia e Sigurimit të Cilësisë në Arsimin Parauniversitar
IA	Institucion Arsimor ¹
VKM	Vendim i Këshillit të Ministrave
VKB	Vendim i Këshillit Bashkiak
APP	Agjencia e Prokurimeve Publike
PBA	Programi i Buxhetit Afatmesëm
ASHDMF	Agjencia Shtetërore për të Drejtat dhe Mbrojtjen e Fëmijës
FSDKSH	Fondi i Sigurimit të Detyrueshëm të Kujdesit Shëndetësor
GTNS	Grupi Teknik Ndërsektorial
NJMF	Njësia e Mbrojtjes së Fëmijës
PMF	Punonjës i Mbrojtjes së Fëmijës
NJVNR	Njësia e Vlerësimit të Nevojave dhe Referimit
PIM	Plani Individual i Mbrojtjes
PEI	Plani Edukativ Individual
AKU	Autoriteti Kombëtar i Ushqimit
AK	Aftësia e Kufizuar
SSHS	Strukturat e Shërbimeve Sociale
SHMS	Shërbimet e Mbrojtjes Sociale

¹ Për qëllimin e këtij raporti, IA-ja i referohet vetëm kopshtit publik.

1. Hyrje

1.1. QËLLIMI I UDHËZUESIT

Udhëzuesi i paraqitur këtu është pjesë e analizës së proceseve të arsimit parashkollor në bashkitë shqiptare që u krye nga kompania Smartprocesses dhe Universiteti i Cyrihut për Shkencat e Aplikuara (Zvicër) për Helvetas Swiss Intercooperation.

Gjatë analizës, ekipi i projektit mblodhi në mënyrë sistematike informacione për kuadrin ligjor për secilin proces, si dhe standardet kombëtare të shërbimit. Gjithashtu, në bashkinë e Shkodrës dhe Korçës u analizuan proceset aktuale dhe u krahasuan me kuadrin ligjor dhe standardet.

Si rezultat, udhëzuesi jep një përshkrim të hollësishëm të të gjitha proceseve përkatëse që kanë të bëjnë me arsimin parashkollor. Proceset e paraqitura janë në përputhje me kuadrin ligjor dhe shërbejnë si shembuj të praktikës së mirë për bashkitë e tjera. Proceset e standardizuara janë një aspekt shumë i rëndësishëm i një administrate publike efektive dhe efikase. Ato garantojnë që vendimet dhe veprimtaritë e administratave publike ndjekin kërkesat ligjore, si dhe sigurojnë që veprimtaritë të kryhen në të njëjtën mënyrë dhe cilësi. Për më tepër, hartat e procesit janë pjesë e menaxhimit të njohurive të organizatës.

Bashkitë që synojnë të standardizojnë proceset e tyre do të gjejnë shembuj të mirë në këtë udhëzues. Sidoqoftë, është e qartë se çdo bashki duhet t'i përshtatë proceset e saj në kontekstin vendor dhe jo vetëm të kopjojë proceset e paraqitura këtu. Sidoqoftë, proceset e paraqitura këtu mund të shërbejnë si pikë referimi dhe duhet të lihen mënjanë nëse proceset e tjera përputhen më mirë me kontekstin vendor dhe, si rezultat, janë më efektive dhe më efikase.

Analiza e proceseve dhe përmirësimi i proceseve duhet të bëhen rregullisht. Udhëzuesi ofron një pikënisje të mirë dhe sistematike për këtë përpjekje.

1.2. ANALIZA INSTITUCIONALE DHE E PROCESVE

Në këtë udhëzues kryhen dhe dokumentohen dy lloje analizash: analiza institucionale dhe analiza e proceseve. Analiza institucionale dekreton kuadrin ligjor dhe standardet (kombëtare) të cilësive së shërbimit. Analiza e proceseve përfshin analizën sistematike të proceseve dhe ndarjen e tyre në pjesët e tyre individuale në mënyrë që të arrihet një kuptim i të gjithë procesit dhe të identifikohen pikat e dobëta dhe potenciali për përmirësim.

Qëllimet e analizës së proceseve nuk janë vetëm të zvogëlojnë kostot dhe kohën e udhëheqjes, por edhe të përmirësojnë cilësinë e produkteve dhe shërbimeve. Arritja e këtyre qëllimeve kërkon procese të standardizuara dhe të strukturuar mirë me përgjegjësi të qarta, një rritje të fleksibilitetit organizativ dhe një ndjesi më të madhe të rezultateve dhe përgjegjësisë nga ana e të gjithë atyre që janë të përfshirë. Proceset duhet të jenë efikase, transparente, të menaxhueshme, të qarta dhe pa gabime.

Për arsimin parashkollor, analiza e proceseve identifikoi tri lloje të proceseve organizative: proceset e menaxhimit, proceset kryesore dhe ato mbështetëse.

- Proceset e menaxhimit nuk janë pjesë e ekzekutimit të menjëhershëm të detyrave, por vendosin objektiva strategjike dhe kushte kuadër që ndikojnë në llojet e tjera të procesit. Këto përfshijnë planifikimin, menaxhimin dhe kontrollin e cilësisë.

- Proceset kryesore janë ato procese që i shërbejnë drejtpërdrejt përmbushjes së objektivave strategjike ose qëllimit të institucionit. Këto procese ofrojnë një pjesë të konsiderueshme të performancës së një institucioni dhe konsumojnë një pjesë të konsiderueshme të burimeve. Në lidhje me kopshtet publike, fëmijët regjistrohen dhe mbërrijnë në objekt (këtu fillon procesi) dhe largohen pasi të kenë marrë arsimin parashkollor (procesi përfundon).











- Proceset mbështetëse janë procese që ofrojnë mbështetje për proceset kryesore. Proceset mbështetëse duhet të gjenden brenda ose jashtë institucionit. Në shembullin e kopshtit, një proces mbështetës mund të jetë rekrutimi i mësuesve ose stafit mbështetës apo transporti i fëmijëve për në kopsht.

1.3. MODELIMI DHE SHËNIMI I PROCESIVE

Modeli dhe Shënimi i Proceseve të Biznesit (MShPB) është shënimi më praktik aktual që përdoret për modelimin e proceseve për kompanitë dhe administratën publike në botë dhe po përdoret si një standard ndërkombëtar. Ndryshe nga instrumentet më të thjeshta të modelimit si flowcharts (diagramet), BPMN-ja është në gjendje të modelojë procese komplekse në një mënyrë intuitive.

Grafikët e mëposhtëm përdorin shënimin BPMN por në një stil shumë të thjeshtë: as nuk përdoren të gjitha simbolet e shënimin BPMN dhe as grafikët nuk e ndjekin shënimin në formën e tij më rigorozë. Qëllimi kryesor është që të kemi një pamje të mirë të proceseve dhe të mos jetë zyrtarisht i saktë në lidhje me të gjitha kërkesat e BPMN-së.

Tabela e mëposhtme shpjegon simbolet e përdorura në këtë udhëzues.

Simboli	Emri	Shpjegimi
	Detyra	Detyra është një veprimtari ose një njësi e punës që duhet të përfundojë në mënyrë që të kalohet në detyrën tjetër.
	Grupimet dhe Ndarjet	Grupimet përfaqësojnë organizata të ndryshme që marrin pjesë në proces. Ndarjet përfaqësojnë departamente të ndryshme ose njësi organizative brenda së njëjtës organizatë.
	Porta e Veçantë	Nëse duhet të ketë një vendim ndërmjet dy veprimtarive (shpesh bazuar në një rregull të veçantë vendimi), atëherë porta e veçantë e ndan procesin në dy ose më shumë rrjedha të dallueshme të procesit.
	Porta Paralele	Nëse dy veprimtari kryhen në të njëjtën kohë, porta paralele së pari ndan rrjedhën e sekuencës dhe të gjitha degët dalëse aktivizohen njëkohësisht. Më pas ajo i bashkon veprimtaritë paralele dhe krijon përsëri një rrjedhë të vetme pune.
	Mesazhi i marrë (hyrës)	Mesazhet janë çdo informacion i drejtuar nga dhe për një marrës specifik (individ, departament, organizatë, etj.). Mund të jenë të dhëna, skedarë, email-e, (mesazhe elektronike) telefonata, letra, etj.
	Mesazhi i dërguar (dalës)	Detyrat mund të përdoren edhe për të modeluar mesazhet hyrëse dhe dalëse.
	Alarmi	Alarmi nënkupton një lloj sinjalizuesi që tregon se për sa kohë mund të zhvillohet një veprimtari ose kur duhet të fillojë një veprimtari.
	Objekti i të dhënave	Objekti i të Dhënave paraqet informacione që rrjedhin gjatë procesit, siç janë dokumentet e biznesit, e-mail –et (mesazhet elektronike) ose letrat.
	Rrjedha e sekuencave	Rrjedha e sekuencave lidh së bashku elementet e modelit të procesit. Ajo tregon rendin e rrjedhës së punës.
	Fluksi i mesazheve	Fluksi i Mesazheve simbolizon rrjedhën e informacionit përtej kufijve organizativë. Fluksi i mesazheve përdoret kur departamente ose organizata shkëmbejnë informacione ndërmjet tyre.
	Magazina e të dhënave	Magazina e të Dhënave është një bazë të dhënash ku procesi mund të lexojë ose shkruajë të dhëna.

2. Përmbledhje e proceseve në arsimin parashkollor: proceset e menaxhimit, proceset kryesore dhe proceset mbështetëse

Proceset e menaxhimit

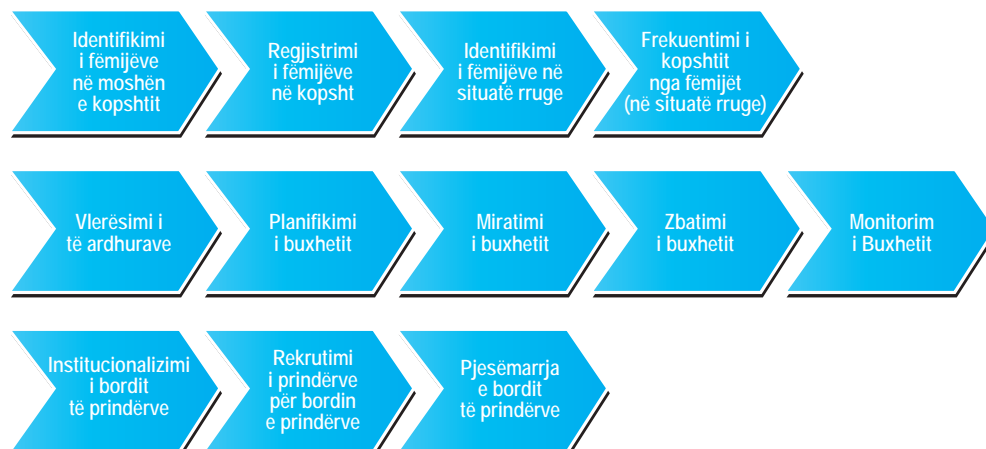

Proceset kryesore

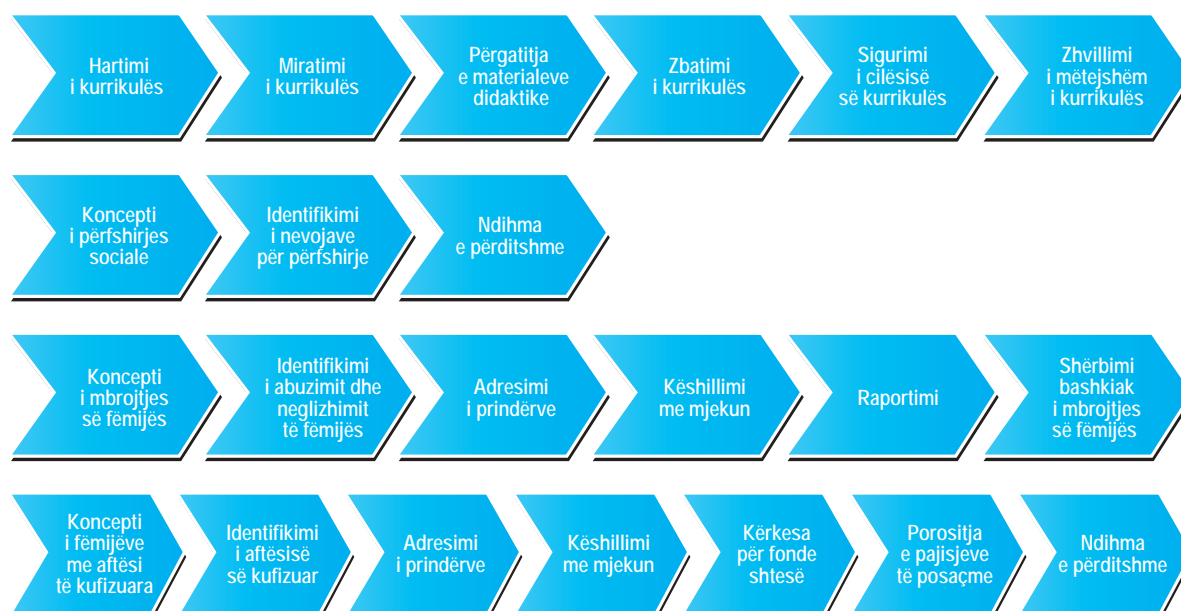

Proceset mbështetëse

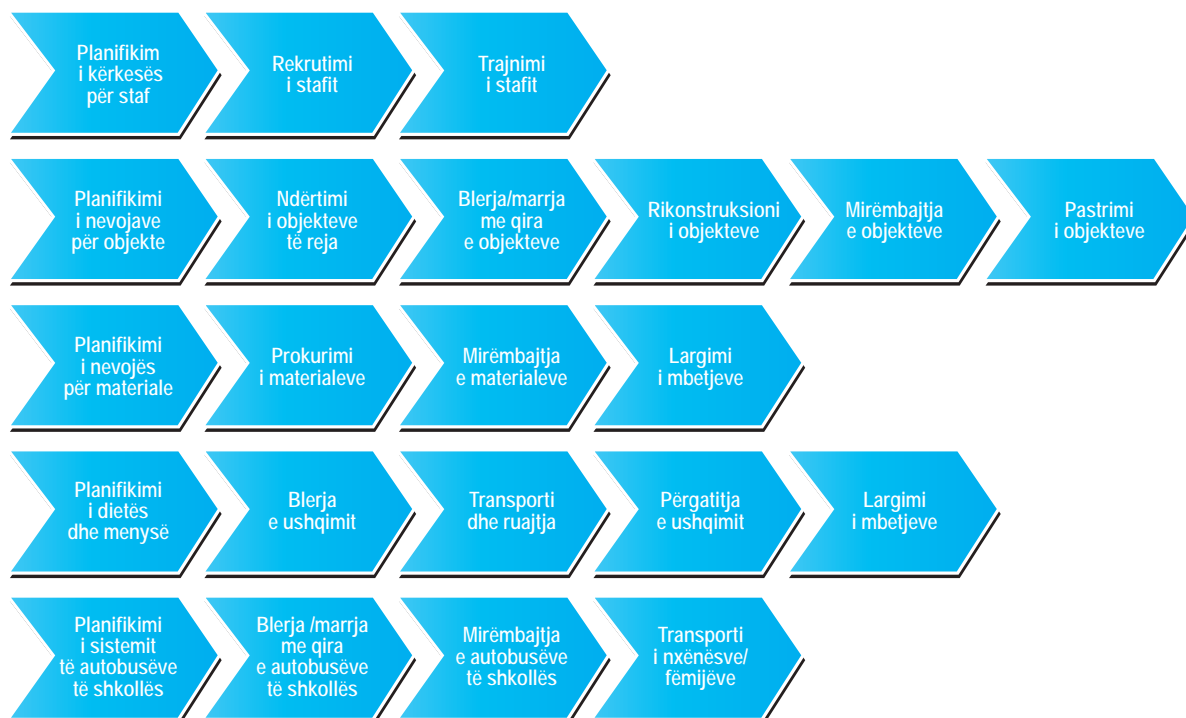

2.1. PLANIFIKIMI DHE PARASHIKIMI



Përmbledhje e strukturës institucionale

Veprihtaritë	Referenca	Ligjërisht detyrues ose jo detyrues	Niveli shtetëror i specifikimeve ligjore
Regjistrimi i fëmijëve në moshën e kopshtit	1. Ligji Nr. 69/2012 “Për sistemin arsimor parauniversitar në Republikën e Shqipërisë”, i ndryshuar me Ligjin Nr.48/2018. 2. Ligji Nr. 139/2015 “Për Vetëqeverisjen Vendore”; 3. Urdhri Nr. 31, datë 28.01.2020 “Për miratimin e rregullores për funksionimin e institucioneve arsimore parauniversitare në Republikën e Shqipërisë”; 4. Udhëzimi i Përbashkët (Ministria e Arsimit, Rinisë dhe Sportit dhe Ministria e Financave dhe Ekonomisë) Nr. 27, datë 08.16.2018 “Për vitin akademik 2018-2019 të sistemit arsimor universitar”.	Detyrues	Kombëtar
Regjistrimi i fëmijëve në kopsht	1. Ligji Nr. 69/2012 “Për sistemin arsimor parauniversitar në Republikën e Shqipërisë”, i ndryshuar me Ligjin Nr.48 / 2018. 2. Urdhri Nr. 31, datë 28.01.2020 “Për miratimin e rregullores për funksionimin e institucioneve arsimore parauniversitare në Republikën e Shqipërisë”; 3. Udhëzimi Nr. 21, datë 08.08.2014, “Për rritjen e frekuentimit të arsimit parashkollor nga fëmijët romë”. 4. Marrëveshja 3 ministrorë (MASR, MShMS, MPB) e bashkëpunimit “Për identifikimin dhe mbrojtjen e fëmijëve në situatë rruge” nr. 4496, datë 12.06.2015.	Detyrues	Kombëtar

Identifikimi i fëmijëve në situatë rruge	1. Ligji Nr. 121/2016 "Për shërbimet e kujdesit shoqëror në Republikën e Shqipërisë"; 2. Ligji Nr. 69/2012 "Për sistemin arsimor parauniversitar në Republikën e Shqipërisë", i ndryshuar me Ligjin Nr.48 / 2018; 3. Ligji Nr. 18/2017, "Për të drejtat dhe mbrojtjen e fëmijës"; 4. VKB Nr.80, datë 21.12.2017 "Për miratimin e planit të zhvillimit vendor të komuniteteve rome dhe egjiptiane në Bashkinë Shkodër" (2017-2020).	Detyrues	Kombëtar Bashkia
Frekuentimi i kopshtit nga fëmijët (në situatë rruge)	1.Ligji Nr. 121/2016 "Për shërbimet e kujdesit shoqëror në Republikën e Shqipërisë"; 2. Ligji Nr. 69/2012 "Për sistemin arsimor parauniversitar në Republikën e Shqipërisë", i ndryshuar me Ligjin Nr.48 / 2018; 3. Ligji Nr. 18/2017, "Për të drejtat dhe mbrojtjen e fëmijës"; 4. VKB Nr.80, datë 21.12.2017 "Për miratimin e planit të zhvillimit vendor të komuniteteve rome dhe egjiptiane në Bashkinë Shkodër" (2017-2020).	Detyrues	Kombëtar Bashkia

Përshkrimi i zinxhirit të procesit

Planifikimi i të gjithë sistemit parashkollor së fundmi mbështetet në numrin e parashikuar të fëmijëve në moshën e kopshtit 3-6 vjeç, normën e pritshme të regjistrimit, si dhe shkallën e pritshme të frekuentimit. Kjo përbën planifikimin e kërkesës së arsimit parashkollor, duke marrë parasysh që arsimit parashkollor nuk është i detyrueshëm në Shqipëri.

Procesi i parashikimit ka gjithashtu edhe dimensionin e ofertës, që përfshin vlerësimin e numrit të mësuesve të nevojshëm, drejtorëve, mësuesve mbështetës për fëmijët me aftësi të kufizuara, stafit mbështetës, si dhe objekteve (mjedisëve), stafit shtesë etj.

Duhet të merren parasysh edhe vartësitë e kopshtit sepse disa kopshte ose klasa përgatitore janë të varura nga shkollat, që do të thotë se janë jashtë përgjegjësisë së bashkisë.

Nënproceset



Institucionet përgjegjëse	Drejtoria e kopshtit Zyra Arsimore Vendore Prindërit
Kuadri ligjor	1. Ligji Nr. 69/2012 "Për sistemin arsimor parauniversitar në Republikën e Shqipërisë", i ndryshuar me Ligjin Nr. 48/ 2018. 2. Ligji Nr. 139/2015 "Për Vetëqeverisjen Vendore"; 3. Urdhri Nr. 31, datë 28.01.2020 "Për miratimin e rregullores për funksionimin e institucioneve arsimore parauniversitare në Republikën e Shqipërisë"; 4. Udhëzimi i Përbashkët (Ministria e Arsimit, Rinisë dhe Sportit dhe Ministria e Financave dhe Ekonomisë) Nr. 27, datë 08.16.2018 "Për vitin akademik 2018-2019 të sistemit arsimor universitar".
Standardet	1. VKM Nr. 159, datë 1.3.2017 "Për miratimin e standardeve të kopshteve"; 2. Inspektimi dhe vlerësimi i brendshëm i kopshtit (udhëzuesi për inspektimin e plotë të kopshtit).



Institucionet përgjegjëse	Drejtoria e kopshtit Ekipet në terren
Kuadri ligjor	1. Ligji Nr. 121/2016 “Për shërbimet e kujdesit shoqëror në Republikën e Shqipërisë”; 2. Ligji Nr. 69/2012 “Për sistemin arsimor parauniversitar në Republikën e Shqipërisë”, i ndryshuar me Ligjin Nr.48 / 2018; 3. Ligji Nr. 18/2017, “Për të drejtat dhe mbrojtjen e fëmijës”; 4. VKB Nr.80, datë 21.12.2017 “Për miratimin e planit të zhvillimit vendor të komuniteteve rome dhe egjiptiane në Bashkinë Shkodër” (2017-2020).
Standardet	1. VKM Nr. 87, datë 3.2.2016 “Për miratimin e dokumentit politik të përfshirjes sociale 2016-2020”; 2. VKM Nr. 1072, datë 23.12.2015 “Për miratimin e planit kombëtar të veprimit për integrimin e romëve dhe egjiptianëve, 2016-2020”.

Rrjedha e punës- Identifikimi dhe regjistrimi i fëmijëve në kopsht

Hapi nr.	Emri	Metoda	Sekuena kohore	Personi/Institucioni përgjegjës	Ndërveprimi me zyra/ institucione të tjera
1	Aplikimi për regjistrim në kopsht	Shkresë	1 ekip/vit	Prindërit	Institucionet e Kopshteve
2	Verifikimi dhe kontrolli i dokumenteve të aplikimit ²	Shkresë		Institucionet e Kopshteve	
3	Dorëzimi i aplikimit për vendim	Shkresë		Institucionet e Kopshteve	Drejtoria e Çerdheve dhe Kopshteve ³
4	Verifikimi nëse fëmijët i përkasin zonës kopshteve	Shkresë		Drejtoria e Çerdheve dhe Kopshteve	
5	Vendimi për regjistrimin e fëmijëve	Shkresë		Drejtoria e Shërbimeve Sociale, Strehimit dhe Shëndetit Publik	Institucionet e Kopshteve
6	Lista e fëmijëve të regjistruar dërgohet në institucionet e kopshteve			Drejtoria e Shërbimeve Sociale, Strehimit dhe Shëndetit Publik	Institucionet e Kopshteve

² Me digjitalizimin e disa shërbimeve nuk është me nevoja që prindi të dorëzojë certifikatë lindjeje apo vërtetim vendbanimi, por vetëm plotëson një formular dhe dorëzon certifikatën e vaksinimeve. Kjo përcaktohet në rregulloren e re të IA.

³ Bashkitë kanë forma të ndryshme organizimi për Arsimin parashkollor. Disa bashki kanë Drejtoria e Çerdheve dhe Kopshteve, disa një person të vetëm, disa një person që mbulon disa sektorë.

Identifikimi dhe regjistrimi i fëmijëve në kopsht

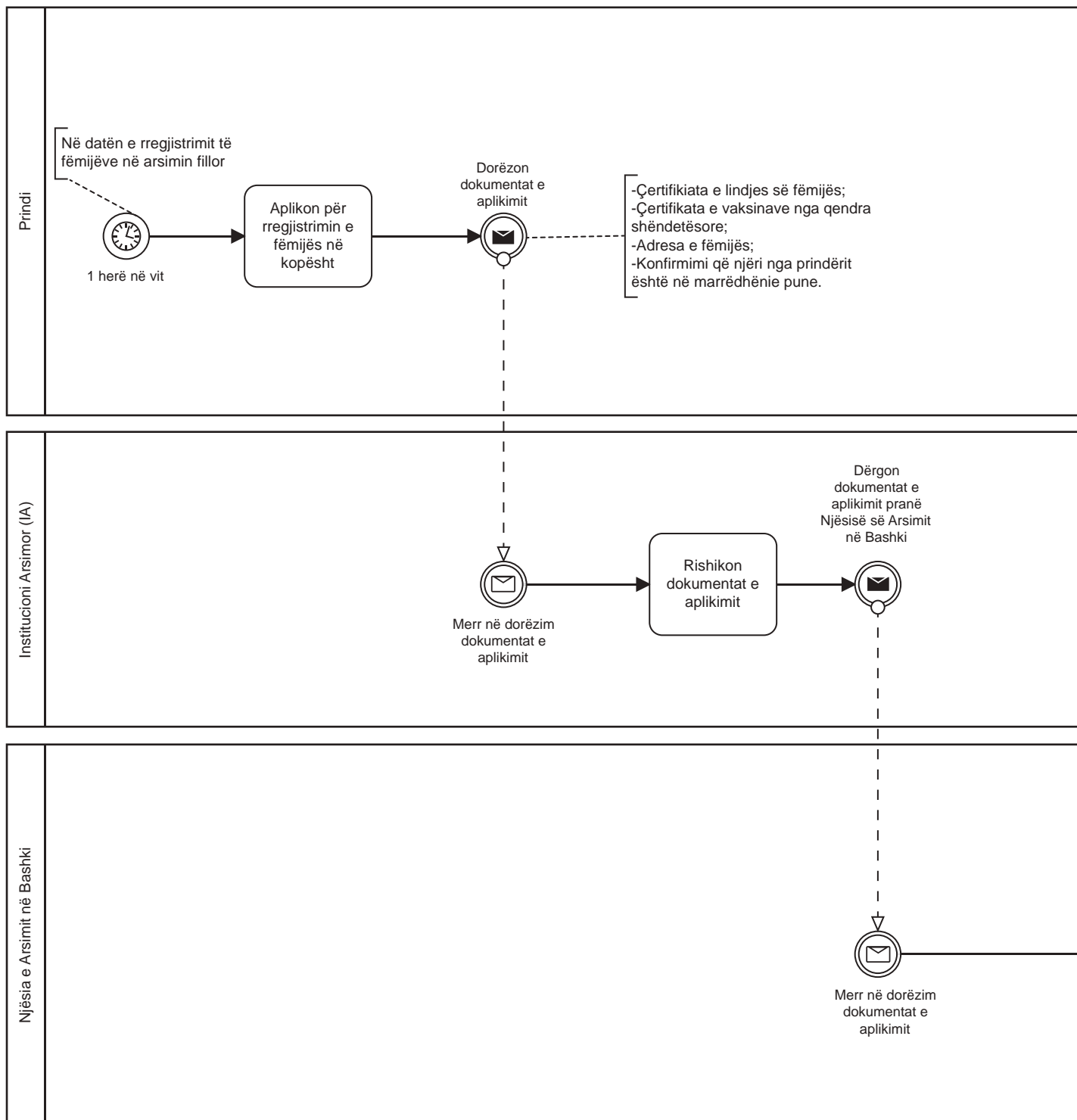

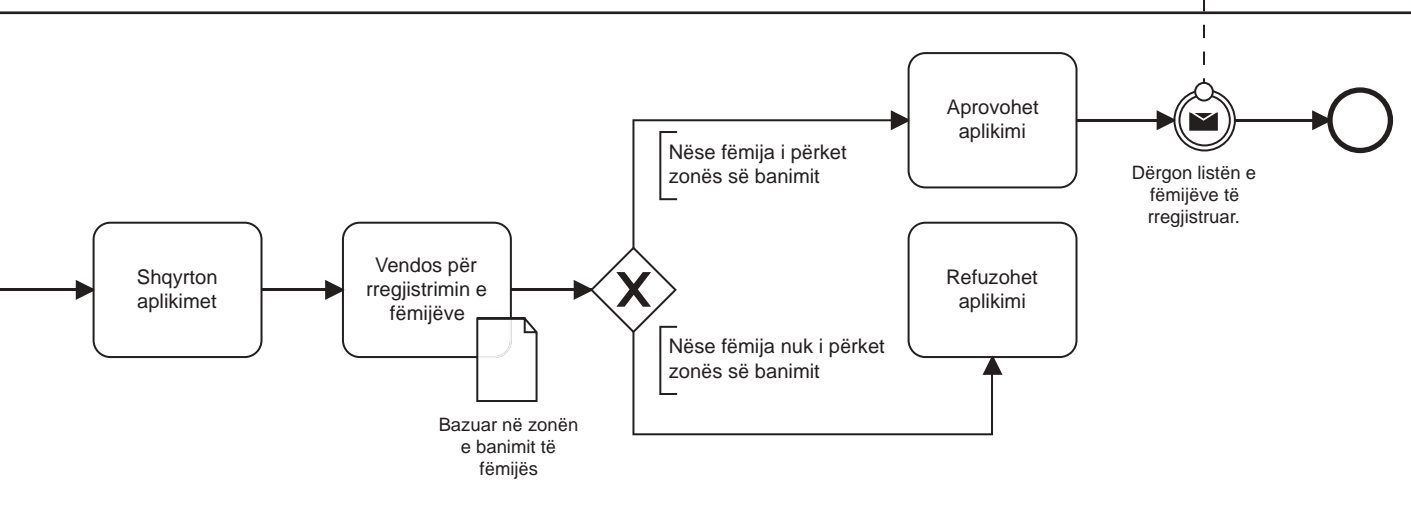
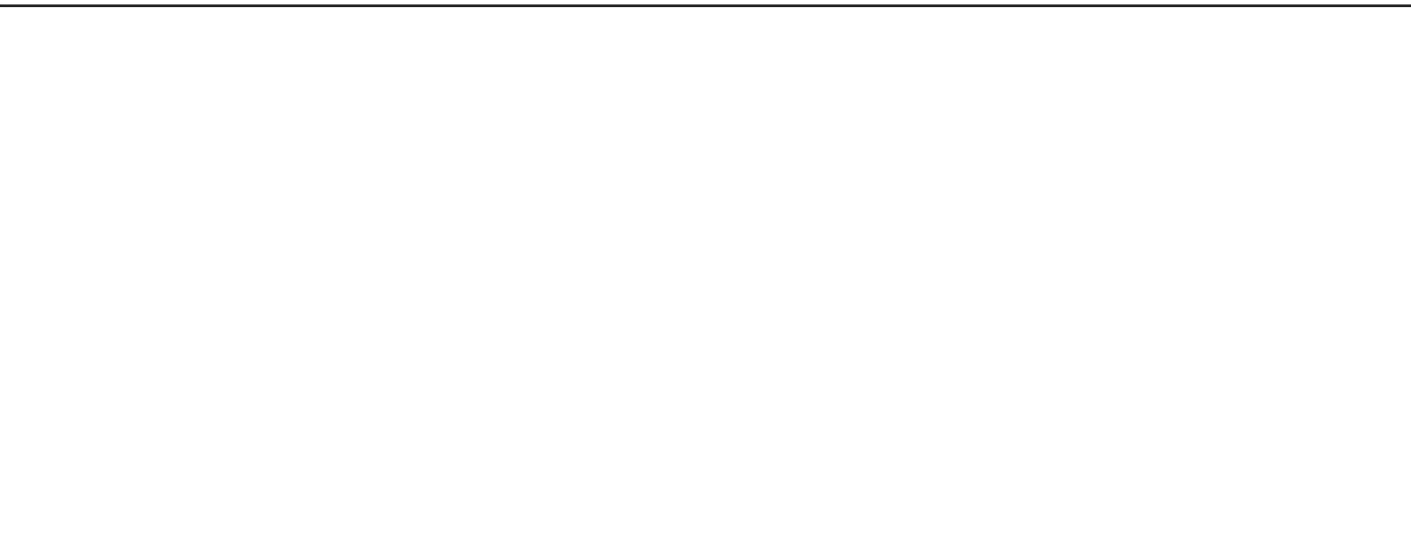



Institucionet përgjegjëse	Drejtoria e kopshtit Zyra arsimore vendore Kopshti
Kuadri ligjor	1. Ligji Nr. 69/2012 “Për sistemin arsimor parauniversitar në Republikën e Shqipërisë”, i ndryshuar me Ligjin Nr.48 / 2018; 2. Ligji Nr. 121/2016 “Për shërbimet e kujdesit shoqëror në Republikën e Shqipërisë”; 3. Ligji Nr. 18/2017, “Për të drejtat dhe mbrojtjen e fëmijës”; 4. Urdhri Nr. 31, datë 28.01.2020 “Për miratimin e rregullores për funksionimin e institucioneve arsimore parauniversitare në Republikën e Shqipërisë”; 5. Udhëzimi Nr. 21, datë 08.08.2014, “Për rritjen e frekuentimit të arsimit parashkollor nga fëmijët romë”.
Standardet	1. VKM Nr. 87, datë 3.2.2016 “Për miratimin e dokumentit të politikave të përfshirjes sociale 2016-2020”; 2. VKM Nr. 1072, datë 23.12.2015 “Për miratimin e planit kombëtar të veprimit për integrimin e romëve dhe egjiptianëve, 2016-2020”.



Institucionet përgjegjëse	Drejtoria e kopshtit Ekipe në terren
Kuadri ligjor	1. Ligji Nr. 121/2016 “Për shërbimet e kujdesit shoqëror në Republikën e Shqipërisë”; 2. Ligji Nr. 69/2012 “Për sistemin arsimor parauniversitar në Republikën e Shqipërisë”, i ndryshuar me Ligjin Nr.48 / 2018; 3. Ligji Nr. 18/2017, “Për të drejtat dhe mbrojtjen e fëmijës”; 4. VKB Nr.80, datë 21.12.2017 “Për miratimin e planit të zhvillimit vendor të komuniteteve rome dhe egjiptiane në Bashkinë Shkodër” (2017-2020).
Standardet	1. VKM Nr. 87, datë 3.2.2016 “Për miratimin e dokumentit politik të përfshirjes sociale 2016-2020”; 2. VKM Nr. 1072, datë 23.12.2015 “Për miratimin e planit kombëtar të veprimit për integrimin e romëve dhe egjiptianëve, 2016-2020”.

Rrjedha e punës- Identifikimi dhe frekuentimi i kopshtit nga fëmijët në situatë rruge

Hapi nr.	Emri	Metoda	Sekuena kohore	Personi/Institucioni përgjegjës	Ndërveprimi me zyra/ institucione të tjera
1	Identifikimi i fëmijëve të moshave 3-6 vjeç	Vizitë në terren	Çdo ditë	Ekipet në terren-Drejtoria e Shërbimeve Sociale, Strehimit dhe Shëndetit Publik	OJF-të
2	Regjistrimi i fëmijëve në qendrat e komunitetit	Shkresë	Çdo ditë	Ekipet në terren-Drejtoria e Shërbimeve Sociale, Strehimit dhe Shëndetit Publik	Qendrat multifunkionale të Komunitetit
3	Lista me emrat e fëmijëve dërgohet për regjistrim	Shkresë		Drejtoria e Shërbimeve Sociale, Strehimit dhe Shëndetit Publik	Zyra Arsimore
4	Fëmijët regjistrohen në kopshte	Shkresë		Drejtoria e Shërbimeve Sociale, Strehimit dhe Shëndetit Publik	Institucionet e Kopshteve
5	Transporti i fëmijëve në kopshte	Transport	Çdo ditë	Ekipet në terren-Drejtoria e Shërbimeve Sociale, Strehimit dhe Shëndetit Publik	Institucionet e Kopshteve
6	Raportohet frekuentimi i fëmijëve në kopshte	Shkresë	Çdo ditë	Institucionet e Kopshteve	Qendrat multifunkionale të Komunitetit
7	Raportohet frekuentimi i fëmijëve në kopshte	Shkresë	Çdo ditë	Qendrat multifunkionale të Komunitetit	Drejtoria e Shërbimeve Sociale, Strehimit dhe Shëndetit Publik

Identifikimi, Regjistrimi dhe Monitorimi i fëmijëve në situatë rruge

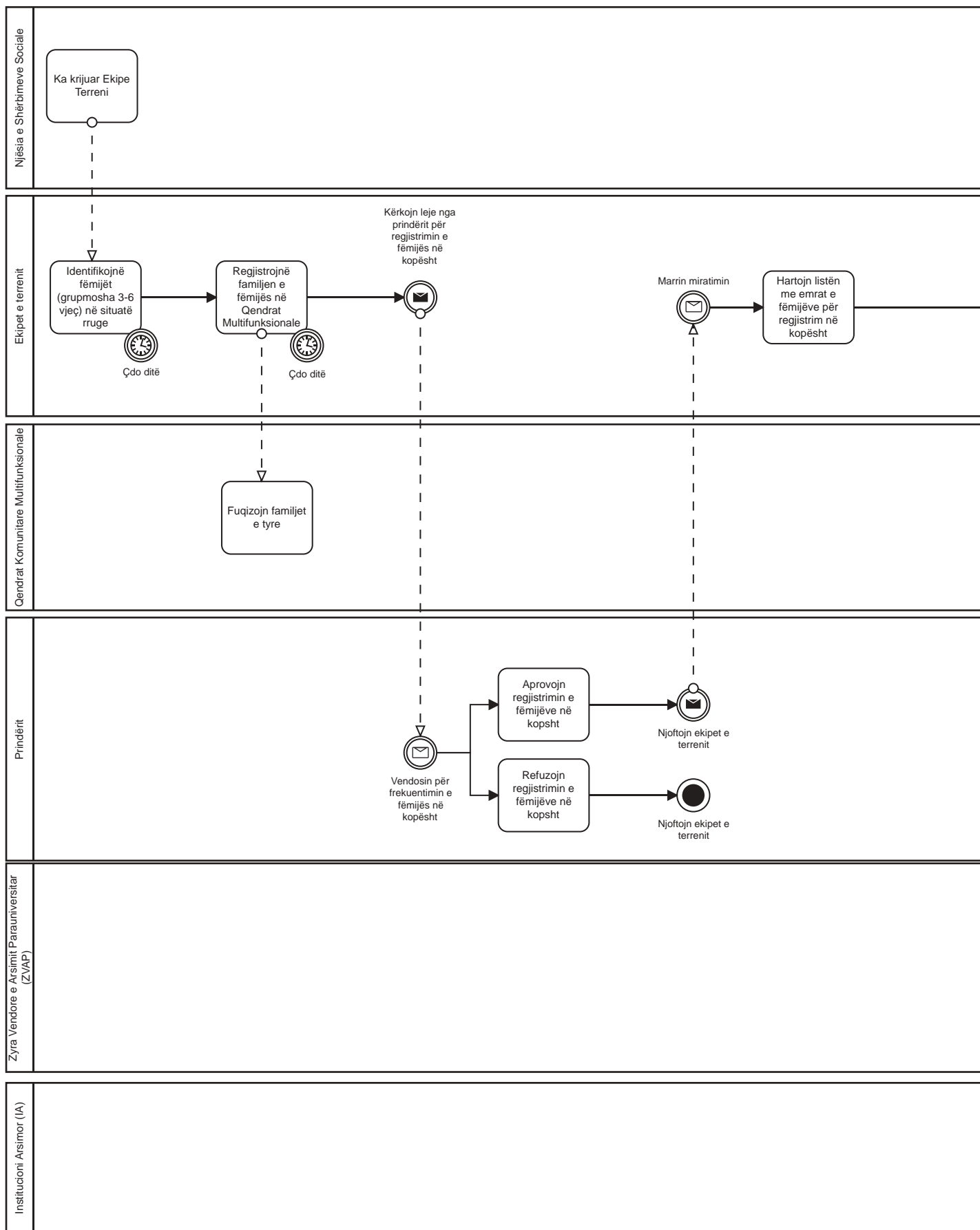

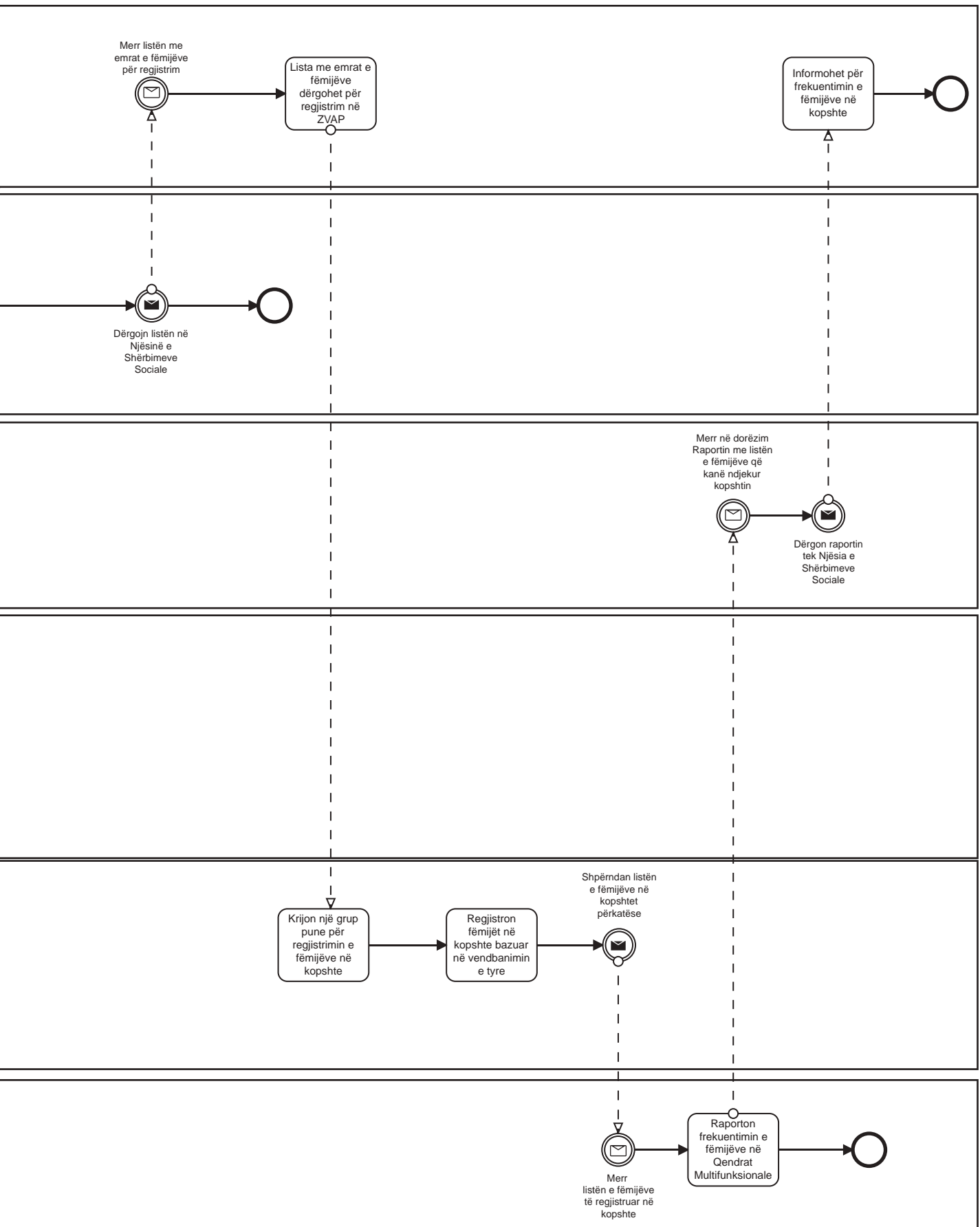

2.2. BUXHETIMI



Përmbledhje e strukturës institucionale

Veprimtaritë	Referenca	Ligjërish detyrues ose jo detyrues	Niveli shtetëror i specifikimeve ligjore
Vlerësimi i të ardhurave	<p>1. Ligji Nr.139, datë 17.12.2015 "Për Vetëqeverisjen Vendore" nenet 9, 34, 35.</p> <p>2. Ligji Nr. 9936, datë 26.06.2008, "Për Menaxhimin e Sistemit Buxhetor në Republikën e Shqipërisë" i ndryshuar, nenet 6, 15, 32</p> <p>3. Ligji Nr.68, date 27.04.2017 "Për Financat e Vetëqeverisjes Vendore" nenet 12, 14.</p> <p>4. Ligji Nr. 9632, datë 30.10.2006 "Për sistemin e taksave vendore" i ndryshuar.</p>	Detyrues	Kombëtar
Planifikimi i buxhetit	<p>1. Ligji Nr. 69, datë 21.06.2012 "Për sistemin arsimor parauniversitar në Republikën e Shqipërisë" i ndryshuar me Ligjin Nr. 48/2018; neni 26.</p> <p>2. Ligji Nr.139, datë 17.12.2015 "Për Vetëqeverisjen Vendore" nenet 9, 34, 35.</p> <p>3. Ligji Nr.9936, datë 26.06.2008, "Për Menaxhimin e Sistemit Buxhetor në Republikën e Shqipërisë" i ndryshuar.</p> <p>4. Ligji Nr.68, datë 27.04.2017 "Për Financat e Vetëqeverisjes Vendore" nenet 12, 14 pika 4.</p>	Detyrues	Kombëtar
Miratimi i buxhetit	<p>1. Ligji Nr.139, datë 17.12.2015 "Për Vetëqeverisjen Vendore" nenet 9, 34, 35.</p> <p>2. Ligji Nr.9936, datë 26.06.2008, "Për Menaxhimin e Sistemit Buxhetor në Republikën e Shqipërisë" i ndryshuar, nenet 32, 33.</p> <p>3. Ligji Nr.68, datë 27.04.2017 "Për Financat e Vetëqeverisjes Vendore" nenet 33,34,35,36,37,38,39,40 dhe 41.</p>	Detyrues	Kombëtar
Zbatimi i buxhetit	<p>1. Ligji Nr.139, datë 17.12.2015 "Për Vetëqeverisjen Vendore", nenet 9, 40.</p> <p>2. Ligji Nr.9936, datë 26.06.2008, "Për Menaxhimin e Sistemit Buxhetor në Republikën e Shqipërisë" i ndryshuar, neni 47.</p> <p>3. Ligji Nr.68, datë 27.04.2017 "Për Financat e Vetëqeverisjes Vendore" nenet 42,43,44,45,46,50, 51,53 dhe 54.</p>	Detyrues	Kombëtar
Monitorimi i buxhetit	<p>1. Ligji Nr.139, datë 17.12.2015 "Për Vetëqeverisjen Vendore".</p> <p>2. Ligji Nr.9936, datë 26.06.2008, "Për Menaxhimin e Sistemit Buxhetor në Republikën e Shqipërisë" i ndryshuar, neni 65.</p> <p>3. Ligji Nr.68, datë 27.04.2017 "Për Financat e Vetëqeverisjes Vendore" neni 48.</p>	Detyrues	Kombëtar

Përshkrimi i zinxhirit të procesit

Ministri i Arsimit është përgjegjës për zbatimin e programit politik qeveritar në fushën e arsimit parauniversitar. Kjo përfshin, gjithashtu edhe propozimin e buxhetit për arsimin parauniversitar në përputhje me rregulloren për funksionimin e IA; në akte të tjera ligjore dhe nënligjore në fuqi. Financimi i sistemit arsimor parauniversitar (duke përfshirë edhe atë parashkollor) mbështetet kryesisht në fondet e buxhetit të qeverisë qendrore nëpërmjet transfertave të pakushtëzuara sektoriale për bashkitë, të cilat llogariten në bazë të numrit të nxënësve në bashki.

NJVQV-të kanë të drejtën dhe përgjegjësinë të mbledhin të ardhura dhe të bëjnë shpenzime për përmbushjen e funksioneve të tyre; të vendosin tarifa vendore për shërbimet dhe të caktojnë nivelin e tyre në përputhje me legjislacionin në fuqi, si edhe të hartojnë, miratojnë dhe zbatojnë buxhetin e tyre. Zakonisht, tarifa kërkohet vetëm në ato kopshte dhe çerdhe ku ofrohet ushqim: mëngjes, drekë dhe pasdreke. Tarifa mbulon koston e këtyre vakteve të ushqimit. Pagesa bëhet në bazë të numrit të ditëve që fëmijët frekuentojnë kopshtin. Tarifat e shërbimit përcaktohen me vendim të këshillit bashkiak së bashku me miratimin e buxhetit vjetor dhe paketës fiskale. Departamentet/ institucionet përkatëse që ofrojnë shërbimin janë përgjegjëse për mbledhjen e tarifës.

Për të arritur objektivat në fushën e arsimit parashkollor instrumentet e buxhetimit që mund të përdoren janë 1. Programet e Buxhetit Afatmesëm (PBA), 2. Projektbuxhetet Vjetore Vendore të cilat konsultohen me komunitetin dhe grupet e interesit në njësinë e vetëqeverisjes vendore, 3. Paketat fiskale të miratuara së bashku me buxhetin vjetor. Procesi i buxhetimit mbështetet në mënyrë thelbësore në dy grupe brenda NJVQV-ve, siç është GMS-ja (Grupi i Menaxhimit Strategjik) ku diskutohen vendimet e politikave dhe EMP-ja (Ekipi i Menaxhimit të Programit) i cili diskuton elementet teknike të buxhetimit të programeve. Ekipi i Menaxhimit të Programit duhet domosdoshmërisht të përfshijë drejtorë të arsimit parashkollor dhe punonjës të arsimit parashkollor (staf mësimdhënës dhe ndihmës) për shkak të njohurive të tyre të thella teknike që ndihmojnë procesin e vendimmarrjes. Përdorimi i modelit të Buxhetimit i bazuar në Performancë dhe Programe (BPP), treguesit që matin produktet dhe rezultatet e proceseve duhet të përcaktohen në mënyrë që të rritet efikasiteti, efektshmëria, përgjegjshmëria, llogaridhënia dhe transparenca e procesit të buxhetimit.

Pas marrjes së mendimeve përfundimtare nga Ministria e Financave dhe Ekonomisë dhe duke i bashkërenduar me projektbuxhetin vjetor, kryetari i njësisë së vetëqeverisjes vendore përgatit draftin e programit buxhetor afatmesëm dhe ia paraqet atë për rishikim dhe miratim këshillit të njësisë së vetëqeverisjes vendore, së bashku me projektbuxhetin vjetor.

Zyrtari autorizues i njësisë së vetëqeverisjes vendore detajon fondet e buxhetit për të gjitha njësitë shpenzuese dhe i përcjell ato zyrtarisht në njësitë e shpenzimeve. Njësitë e vetëqeverisjes vendore janë të detyruara të marrin të gjitha masat e nevojshme për zbatimin, kontrollin e brendshëm financiar, monitorimin, kontabilitetin dhe raportimin e buxhetit të njësisë, në mënyrë që fondet publike të përdoren në mënyrë ekonomike, efikase dhe efektive. Struktura përgjegjëse për thesarin autorizon vetëm ato shpenzime vendore, të cilat përfshihen në buxhetin e njësisë së vetëqeverisjes vendore të miratuar nga këshilli përkatës.

Për të gjitha funksionet e saj ligjore, njësia e vetëqeverisjes vendore monitoron të gjitha programet e saj të shpenzimeve, si edhe arsimin parashkollor, duke krijuar një sistem

të menaxhimit të performancës së shërbimit që i ofron komunitetit vendor bazuar në standardet vendore dhe/ ose standardet minimale kombëtare. Për këtë qëllim, njësia e vetëqeverisjes vendore zhvillon një sistem të treguesve të performancës që duhet të jetë lehtësisht i kuptueshëm, lehtësisht i matshëm, i identifikueshëm dhe specifik dhe i lidhur ngushtë me qëllimin e politikës së programit dhe me objektivat që ai synon të arrijë. Njësitë e vetëqeverisjes vendore përgatitin jo më pak se tri raporte 4-mujore të monitorimit të buxhetit, sikurse përcaktohet në udhëzimet e Ministrit të Financave për monitorimin e zbatimit të buxhetit. Raporti i parë dhe i dytë katër-mujor i paraqiten Këshillit të Njesisë së Vetëqeverisjes Vendore dhe Departamentit përgjegjës për financat vendore në Ministrinë e Financave dhe Ekonomisë.

Rrjedha e punës- Buxhetimi

Hapi nr.	Emri	Metoda	Sekuena kohore	Personi/ Institucioni pergjegjës	Ndërveprimi me zyra/ institucione të tjera
1	Identifikimi i nevojave për arsimin parashkollor dhe përgatitja e buxhetit për mbulimin e shpenzimeve.	Shkresë E-mail	1 herë në vit (Gjatë përgatitjes së buxhetit për tri vitet e ardhshme)	Drejtorja e Çerdheve dhe Kopshteve	Drejtorja e Buxhetit
2	Vendimi për projektet dhe buxhetin e propozuar	Shkresë E-mail	1 herë në vit	Drejtorja e Buxhetit	Këshilli Bashkiak
3	Procesi i prokurimit për zbatimin e projektit	Platforma kombëtare në internet app.gov.al	Në varësi të kohëzgjatjes së procesit të prokurimit	Njësia e Prokurimit e Drejtorisë së Çerdheve dhe Kopshteve	
4	Caktimi i kontratës	Shkresë	Sikurse është planifikuar në projekt	Drejtorja e Çerdheve dhe Kopshteve	Operatori ekonomik

Planifikimi i Buxhetit

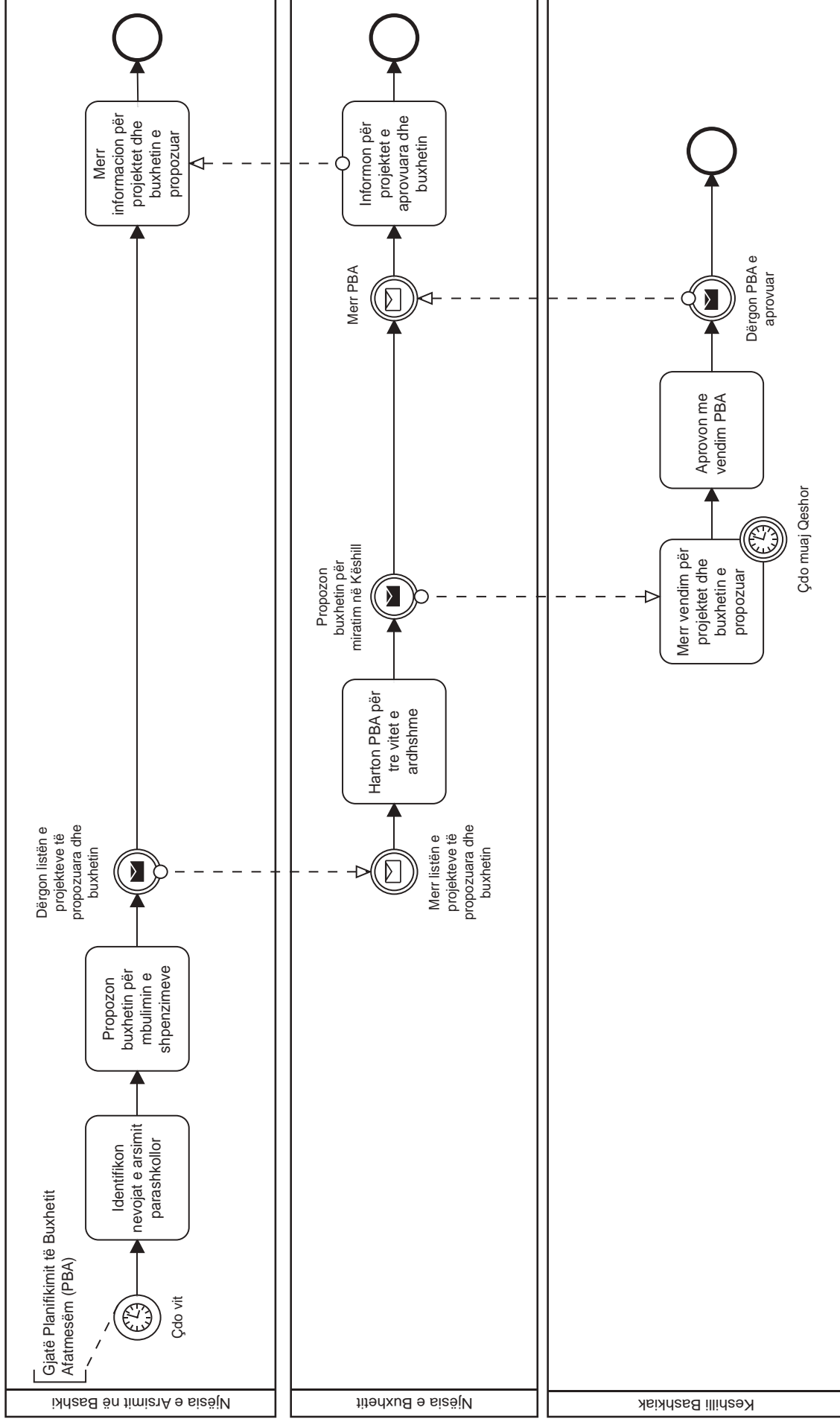

Zbatimi i buxhetit

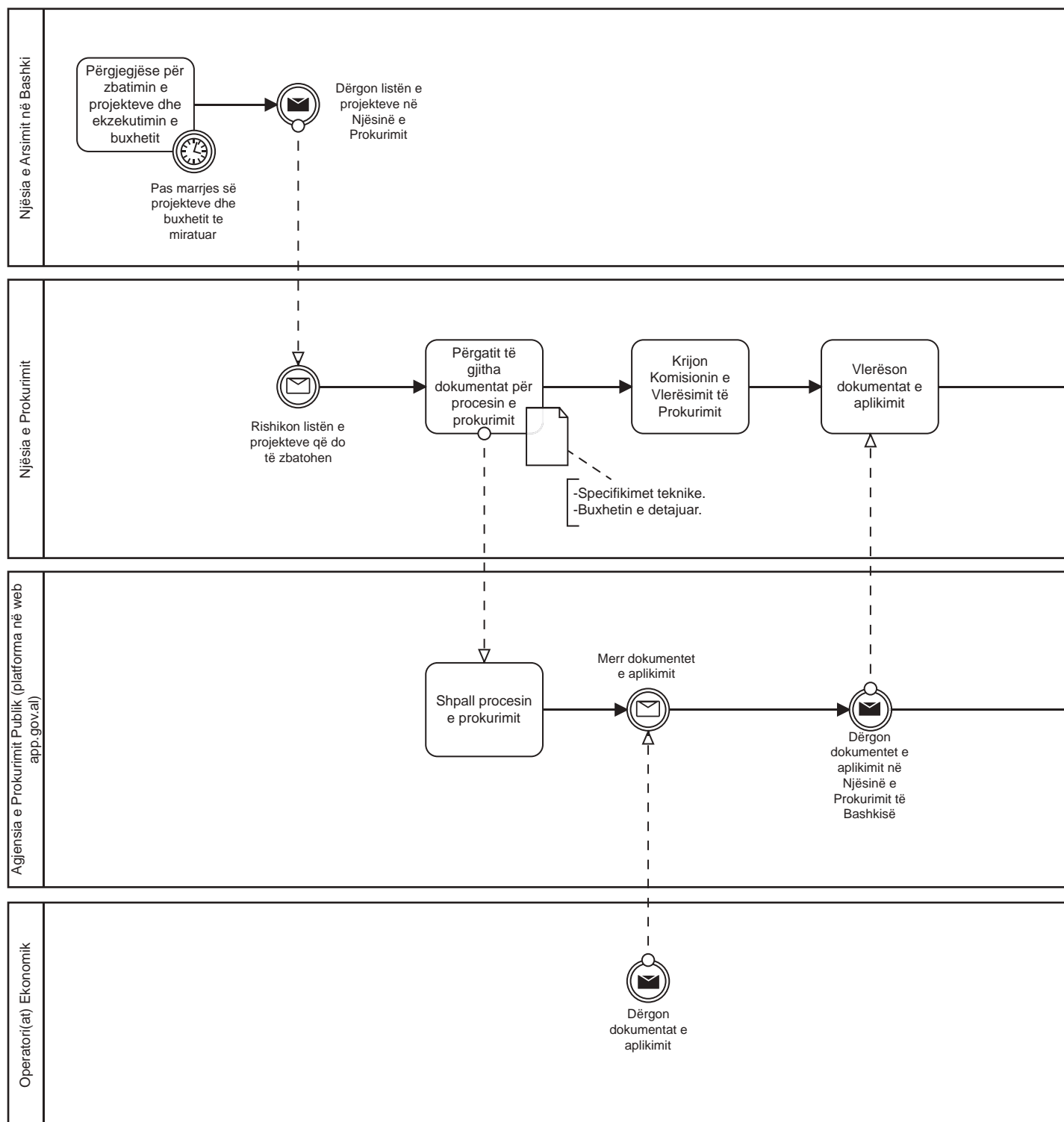

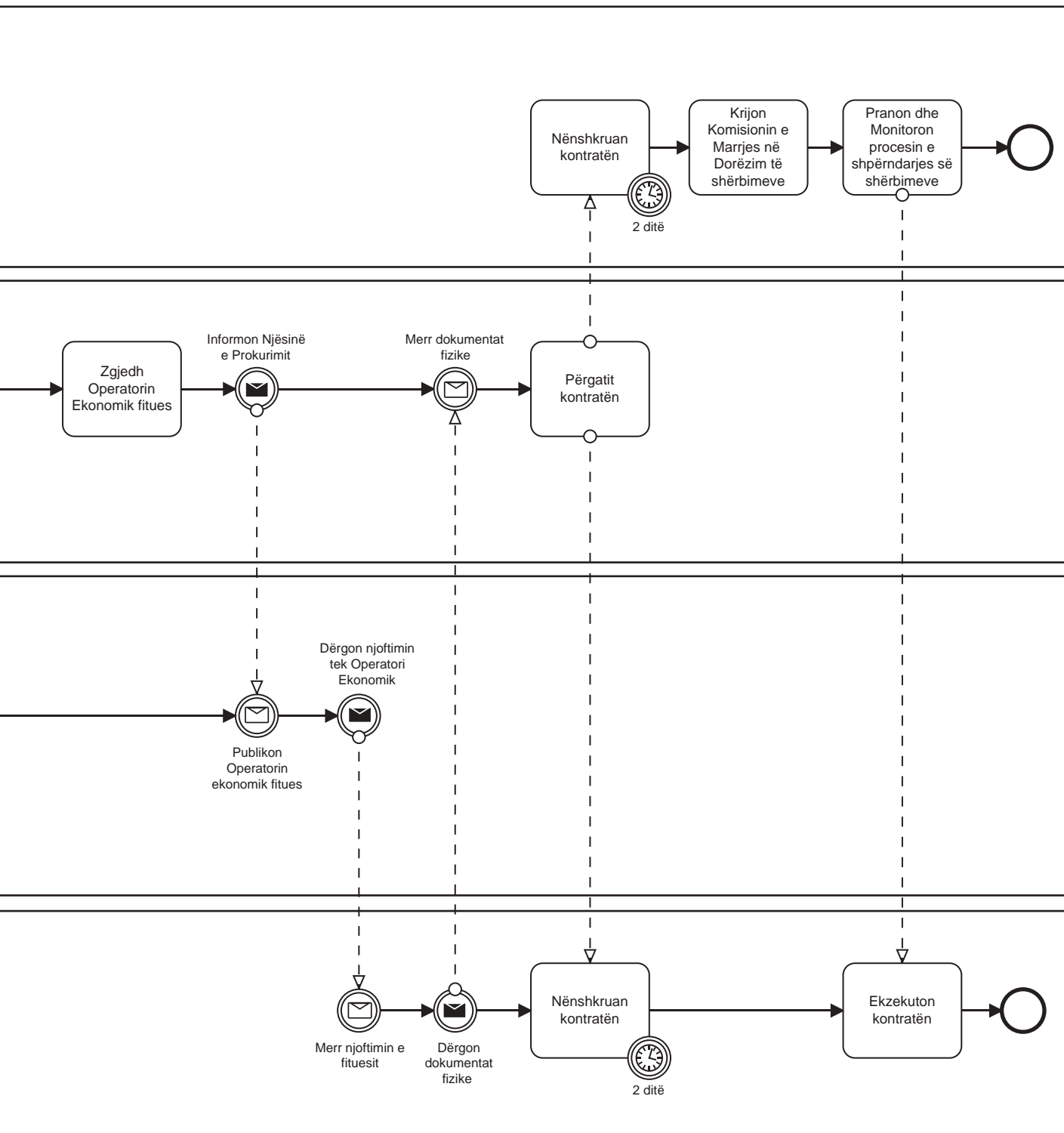

2.3. BORDI I KOPSHTIT



Përmbledhje e strukturës institucionale

Veprimtaritë	Referenca	Ligjërishit detyrues ose jo detyrues	Niveli shtetëror i specifikimeve ligjore
Institucionalizimi i bordit të prindërve	1. Ligji Nr. 69/2012 "Për sistemin arsimor parauniversitar në Republikën e Shqipërisë", i ndryshuar me Ligjin nr. N8 / 2018. 2. Urdhri Nr. 31, datë 28.01.2020 "Për miratimin e rregullores për funksionimin e institucioneve arsimore parauniversitare në Republikën e Shqipërisë"; 3. Udhëzim nr.25, datë.25.07.2018 "Për ngritjen dhe funksionimin e bordit të institucionit arsimor"	Detyrues	Kombëtar
Rekrutimi i prindërve për bordin e prindërve	1. Ligji Nr. 69/2012 "Për sistemin arsimor parauniversitar në Republikën e Shqipërisë", i ndryshuar me Ligjin Nr.48 / 2018. 2. Urdhri Nr. 31, datë 28.01.2020 "Për miratimin e rregullores për funksionimin e institucioneve arsimore parauniversitare në Republikën e Shqipërisë";	Detyrues	Kombëtar
Pjesëmarrja e bordit të prindërve	1. Urdhri Nr. 31, datë 28.01.2020 "Për miratimin e rregullores për funksionimin e institucioneve arsimore parauniversitare në Republikën e Shqipërisë";	Detyrues	Kombëtar

Përshkrimi i zinxhirit të procesit

Në lidhje me procesin e *Institucionalizimit të Bordit të Prindërve*, dy institucionet qendrore janë MASR-i nga njëra anë dhe *Institucioni Arsimor* nga ana tjetër. Institucionet e përfshira më tej janë Këshilli Kombëtar i Prindërve, Këshillat Rajonale të Prindërve, Këshilli i Prindërve të IA-së dhe Këshilli i Prindërve të Klasës. Teksa Këshilli Kombëtar i Prindërve dhe Këshillat Rajonale të Prindërve veprojnë në nivel kombëtar dhe rajonal të shtetit, Këshilli i Prindërve të IA-së dhe Këshilli i Prindërve të Klasës u referohen institucioneve brenda Institucioneve Arsimore.

MASR-i dhe më konkretisht ministri i saj përgjegjës siguron udhëzime detyruese për *Këshillin Kombëtar të Prindërve* në lidhje me organizimin dhe funksionimin e tij. Këshilli Kombëtar i Prindërve, nga ana tjetër, përbëhet nga përfaqësues të këshillave rajonale të prindërve dhe funksionon si një organ këshillues dhe i pavarur në mënyrë që të përfaqësojë interesat e prindërve në nivelin kombëtar.

Në nivelin e Institucionit Arsimor, Këshilli i Prindërve përbëhet nga 6-9 prindër (në varësi të rregulloreve të brendshme të IA-së) që nuk kanë as precedentë penalë, as nuk janë në forume të partive politike ose nuk janë në konflikt interesi me drejtorin e institucionit. Në mbledhjen e parë të këshillit, kryetari i tij zgjidhet me shumicë të thjeshtë votash të anëtarëve të këshillit, midis kandidatëve për këtë detyrë.

Drejtori i IA-së bashkëpunon me Këshillin e Prindërve duke përcjellë kopjet e udhëzimeve ministrore tekkryetari i këshillit. Po ashtu, drejtori i siguron Këshillit të Prindërve informacione mbi rregulloret që kanë të bëjnë me veprimtarinë e institucionit, si dhe raportet e ISHA-s për institucionin arsimor. Gjithashtu, detyra e përgjithshme e drejtorit konsiston edhe në sigurimin e një mjedisi këshillit për të zhvilluar takimet. Përfaqësuesit e Këshillit të Prindërve të IA-së zgjidhen nga Këshilli i Prindërve të Klasës, i cili, nga ana tjetër, përbëhet nga 3-5 prindër për klasë që përfaqësojnë secilën klasë të një IA-je dhe që janë zgjedhur brenda 10 ditësh, nga data e fillimit të vitit shkollor në një mbledhje të përgjithshme të të gjithë prindërve të nxënësve nga çdo klasë.

Çka mbetet e paqartë janë veprimtaritë dhe përgjegjësitë e këshillit të prindërve. Më konkretisht, çfarë saktësisht dhe si mund të marrin pjesë dhe të vendosin përfaqësuesit e Këshillit të Prindërve në kontekstin e veprimtarive të mëposhtme: nisma për mbylljen e një institucioni arsimor publik mund të merret nga përfaqësuesit e komunitetit të institucionit arsimor publik (bordi i institucionit dhe këshilli i prindërve) (VKM 662, datë 8.10.2014), bordi i institucionit arsimor (Udhëzim nr.25, datë.25.07.2018), Etika dhe Sjellja në Institucionin Arsimor (Urdhri 31/2020), duke hartimi i Raportit Vjetor të IA-së (Urdhri 31/2020); Komisioni i Shëndetit, Sigurisë, Mirëmbajtjes dhe Mjedisit (Urdhri 31/2020).

Nënproceset



Institucionet përgjegjëse	MASR-i Këshilli Kombëtar i Prindërve Këshillat Rajonale të Prindërve
Kuadri ligjor	1. Ligji Nr. 69/2012 “Për sistemin arsimor parauniversitar në Republikën e Shqipërisë”, i ndryshuar me Ligjin Nr.48 / 2018. Neni 2: “Këshilli i prindërve” është organ i përbërë nga përfaqësues të prindërve të nxënësve të institucionit arsimor. Neni 29/1 Këshilli Kombëtar i Prindërve: Këshilli Kombëtar i Prindërve është organ këshillimor dhe i pavarur, i cili përfaqëson interesat e prindërve në nivel kombëtar. Këshilli Kombëtar i Prindërve përbëhet nga përfaqësues të këshillave rajonale të prindërve. Organizimi dhe funksionimi i Këshillit Kombëtar të Prindërve përcaktohet me udhëzim të ministrit përgjegjës për arsimin.



Institucionet përgjegjëse	Institucioni Arsimit Këshilli i Prindërve të Kopshtit
Kuadri ligjor	<p>1. Urdhri Nr. 31, datë 28.01.2020 "Për miratimin e rregullores për funksionimin e institucioneve arsimore parauniversitare në Republikën e Shqipërisë"; Neni 89: Të drejtat dhe detyrat dhe përbërja e këshillit të prindërve të IA - Këshilli i Prindërve të institucionit përbëhet nga 6-9 prindër të zgjedhur nga këshillat e klasave. Numri i prindërve në këshillin e prindërve përcaktohet në rregulloren e brendshme të institucionit arsimor. Në mbledhjen e parë të këshillit, kryetari i tij zgjidhet me shumicë të thjeshtë votash të anëtarëve të këshillit, midis kandidatëve për këtë detyrë. Kryetari dhe anëtarët e këshillit të prindërve nuk duhet të kenë konflikt interesi me drejtorin e institucionit, nuk duhet të kenë precedentë penalë dhe të mos jenë në forume të partive politike. Neni 92. Këshilli i prindërve të klasës. Për çdo klasë, brenda 10 ditëve, nga data e fillimit të vitit shkollor, zhvillohet mbledhja e përgjithshme e prindërve të nxënësve të klasës, ku me shumicë votash zgjidhet këshilli i prindërve të klasës (3-5 persona). Kryetari i këshillit të prindërve të klasës zgjidhet nga ky këshill</p> <p>2. Ligji Nr. 69/2012 "Për sistemin arsimor parauniversitar në Republikën e Shqipërisë", i ndryshuar me Ligjin Nr.48 / 2018. Neni 2: "Këshilli i prindërve" është organ i përbërë nga përfaqësues të prindërve të nxënësve të institucionit arsimor. Neni 29/1 Këshilli Kombëtar i Prindërve: Këshilli Kombëtar i Prindërve është organ këshillimor dhe i pavarur, i cili përfaqëson interesat e prindërve në nivel kombëtar. Këshilli Kombëtar i Prindërve përbëhet nga përfaqësues të këshillave rajonale të prindërve. Organizimi dhe funksionimi i Këshillit Kombëtar të Prindërve përcaktohet me udhëzim të ministrit përgjegjës për arsimin.</p>



Institucionet përgjegjëse	Institucioni Arsimit Këshilli i Prindërve Këshilli i prindërve të klasës
Kuadri ligjor	<p>1. Urdhri Nr. 31, datë 28.01.2020 "Për miratimin e rregullores për funksionimin e institucioneve arsimore parauniversitare në Republikën e Shqipërisë"; Neni 103. Këshilli i prindërve mbledhet dy herë në vit. Mbledhje të tjera zhvillohen ose me nismën e kryetarit të këshillit ose të shumicës së thjeshtë të anëtarëve të tij. Neni 103. Drejtori i institucionit ka për detyrë: a) t'i dorëzojë kryetarit të këshillit kopje të udhëzimeve të rregulloreve të ministrit, që i përkasin veprimtarisë së institucionit, si dhe të raporteve të ISHA-s për institucionin arsimor. Materialet e mbledhjes përgatiten dhe shpërndahen nga Sekretari i Këshillit. Neni 104: Këshilli i prindërve të klasës mbledhet një herë në dy muaj, sipas një tematike të planifikuar prej tij, ose me propozimin e mësuesit kujdestar. Këshilli mund të mbledhet, me nismën e tij, edhe më shpesh. Këshilli i Prindërve emëron përfaqësues për veprimtaritë e mëposhtme: Nisma për mbylljen e një institucioni arsimor publik mund të merret nga përfaqësuesit e komunitetit të institucionit arsimor publik (bordi i institucionit dhe këshilli i prindërve) (VKM Nr. 662, datë 8.10.2014), bordi i institucionit arsimor (Udhëzimi Nr. 27, datë 2.8.2013), Etika dhe Sjellja në Institutin Arsimit (Urdhri Nr. 343/2013), hartimi i Raporti Vjetor të IA-së (Urdhri Nr. 31/2020); Komisioni i Shëndetit, Sigurisë, Mirëmbajtjes dhe Mjedisit (Urdhri Nr. 31/2020)</p>

3. Proceset Kryesore

3.1. KURRIKULA DHE MËSIMDHËNIA



Përmbledhje e strukturës institucionale

Veprimtaritë	Referenca	Ligjërishit detyrues ose jo detyrues	Niveli shtetëror i specifikimeve ligjore
Hartimi dhe miratimi i kurrikulës	1. Ligji Nr. 69/2012 "Për sistemin arsimor parauniversitar në Republikën e Shqipërisë", i ndryshuar me Ligjin Nr.48 / 2018.	Detyrues	Kombëtar
Përgatitja e materialeve didaktike	1. Ligji Nr. 69/2012 "Për sistemin arsimor parauniversitar në Republikën e Shqipërisë", i ndryshuar me Ligjin Nr.48 / 2018. 2. Urdhri Nr. 31, datë 28.01.2020 "Për miratimin e rregullores për funksionimin e institucioneve arsimore parauniversitare në RSh";	Detyrues	Kombëtar
Zbatimi i kurrikulës	1. Ligji Nr. 69/2012 "Për sistemin arsimor parauniversitar në Republikën e Shqipërisë", i ndryshuar me Ligjin Nr.48 / 2018. 2. Urdhri Nr. 31, datë 28.01.2020 "Për miratimin e rregullores për funksionimin e institucioneve arsimore parauniversitare në Republikën e Shqipërisë"; 3. Udhëzimi Nr. 30/2018, datë 12.9.2018 "Për numrin e nxënësve për klasë dhe normat e punës mësimore në institucionet e arsimit parauniversitar."	Detyrues	Kombëtar
Sigurimi i cilësisë së kurrikulës	1. Ligji Nr. 69/2012 "Për sistemin arsimor parauniversitar në Republikën e Shqipërisë", i ndryshuar me Ligjin Nr.48 / 2018 2. VKM Nr. 98, datë 27.2.2019, "Për krijimin, mënyrën e organizimit dhe funksionimit të agjencisë së sigurimit të cilësisë së arsimit parauniversitar (ASCAP)". 3. VKM Nr. 99, datë 27.2.2019, "Për krijimin, mënyrën e organizimit dhe funksionimit të Drejtorisë së Përgjithshme të Arsimit Parauniversitar (DPAP)".	Detyrues	Kombëtar
Zhvillimi i mëtejshëm i kurrikulës	1. VKM Nr.67, datë 10.2.2010, "Për krijimin e Institutit të Zhvillimit të Arsimit" 2. Urdhri Nr. 31, datë 28.01.2020 "Për miratimin e rregullores për funksionimin e institucioneve arsimore parauniversitare në Republikën e Shqipërisë"; 3. VKM Nr. 98, datë 27.2.2019, "Për krijimin, mënyrën e organizimit dhe funksionimit të agjencisë së sigurimit të cilësisë së arsimit parauniversitar (ASCAP)". 4. VKM Nr. 99, datë 27.2.2019, "Për krijimin, mënyrën e organizimit dhe funksionimit të Drejtorisë së Përgjithshme të Arsimit Parauniversitar (DPAP)".	Detyrues	Kombëtar

Përshkrimi i zinxhirit të procesit

Ministria e Arsimit, Sportit dhe Rinisë (MASR) miraton, pas konsultimit me Këshillin Kombëtar të Arsimit Parauniversitar, Kurrikulën për arsimin parashkollor: a. korniza e kurrikulës; b. kurrikula për secilin nivel të arsimit; c. kurrikula bërthamë; d. programet lëndore, përveç atyre të hartuara nga institucioni arsimor, i cili lejon që sistemi arsimor të orientohet dhe të funksionojë përmes planeve arsimore dhe administrative. Kurrikula siguron arsim cilësor dhe të barabartë për çdo anëtar të shoqërisë, pavarësisht përkatësisë etnike, seksit, statusit shoqëror.

Institucioni arsimor ka për detyrë krijimin e mjedisit miqësor për nxënësit dhe të mundësive që secili nxënës të shfaqë, të zhvillojë individualitetin dhe të realizojë potencialin e tij në përputhje me këtë ligj. Mësuesi zhvillon mësimdhënie që synon zotërimin e kompetencave bazë duke u mbështetur në standardet e të nxënësve dhe përzgjedhjen midis metodave dhe praktikave më të mira bashkëkohore vendase dhe të huaja. Mësuesi ka për detyrë të zbatojë dhe zhvillojë kurrikulën. Programet e miratuara nga Ministri zbatohen në kopsht gjatë vitit shkollor. Gjatë verës, mësuesi i kopshtit, harton, në bashkëpunim me prindërit e fëmijëve, planin vjetor të veprimtarive të grupit, i cili miratohet nga drejtori i kopshtit.

Sa i përket përmirësimit të cilësisë, Ministria e Financave alokon nga buxheti i saj një fond të veçantë për cilësinë. Institucioni Arsimor publik mund të konkurrojë për projekte që synojnë përmirësimin e cilësisë së shërbimit arsimor. Sigurimi i cilësisë është pjesë e misionit të **Agjencisë Shtetërore për Sigurimin e Cilësisë në Arsimin Parauniversitar (ASCAP)**, i cili është të përmirësojë cilësinë e arsimit në arsimin parauniversitar dhe të mesëm dhe të inspektojë zbatimin e kërkesave ligjore në arsimin parauniversitar dhe arsimin e lartë. ASCAP-i është e organizuar në nivelin qendror, ushtron veprimtarinë e saj në të gjithë territorin e Republikës së Shqipërisë dhe është përgjegjëse për inspektimin në të gjithë vendin. Gjithashtu, DRAP-i (Drejtoria Rajonale e Arsimit Parauniversitar) dhe ZVAP-i (Zyra Vendore e Arsimit Parauniversitar) janë krijuar në nivelin kombëtar dhe vendor për inspektimin dhe monitorimin e arsimit parauniversitar. DRAP-et dhe ZVAP-et kanë krijuar struktura për inspektimin dhe monitorimin e arsimit parauniversitar në nivel kombëtar dhe vendor.

Një nga përgjegjësitë kryesore të ASCAP-it është të zhvillojë metodologji për sigurimin e cilësisë dhe vlerësimin e institucioneve arsimore parauniversitare, si dhe kurrikulën e tyre. ASCAP-i kryen punë kërkimore dhe ofron ekspertizë dhe këshilla për institucionet arsimore në të gjitha nivelet në fushat e përmbajtjes kurrikulare, didaktikës dhe përdorimit të teknologjive moderne të mësimdhënies, si edhe menaxhimit të shkollës dhe arsimit në tërësi.

DRAP-i dhe ZVAP-i janë përgjegjëse për vlerësimin realist të cilësisë së shërbimeve të ofruara.

Detyra kryesore e NJVQV-së është të përmirësojë vazhdimisht cilësinë e shërbimit arsimor për të gjithë fëmijët e institucioneve parashkollore publike, në përputhje me legjisllacionin ekzistues. Në të njëjtën kohë, Institucionet Arsimore janë të detyruara të kryejnë vlerësime të brendshme siç përcaktohet në dispozitat normative të sistemit të arsimit parauniversitar.

Nënproceset



Institucionet përgjegjëse	MASR-i
Kuadri ligjor	1.Ligji Nr. 69/2012 “Për sistemin arsimor parauniversitar në Republikën e Shqipërisë”, i ndryshuar me Ligjin Nr.48 / 2018. Neni 21. Arsimi parashkollor synon zhvillimin shoqëror, intelektual dhe fizik të çdo fëmije, ushtrimin e rregullave themelore të sjelljes e të higjienës, kultivimin e vlerave, si dhe përgatitjen për arsimin fillor. Arsimi parashkollor ndiqet nga fëmijët e moshës nga tre deri në gjashtë vjeç. Fëmijëve të moshës pesë vjeç u mundësohet ndjekja e klasës përgatitore edhe pranë shkollave të arsimit bazë, me synim integrimin në arsimin e detyrueshëm.
Standardet	1. Kuadri i kurrikulës së arsimit parashkollor. Kurrikula është një sistem i integruar i elementeve me qëllime arsimore që udhëzojnë dhe mundësojnë zbatimin në sistemin e politikave arsimore dhe administrative, në përputhje me realitetet sociale, historike, ekonomike dhe kulturore të një vendi. Kurrikula, përcakton se çfarë duhet të dinë fëmijët dhe çfarë duhet të jenë në gjendje të bëjnë në moshën 3-6 vjeç, cilat vlera dhe qëndrime duhet të kultivohen; si duhet të aftësohen për bashkëjetesë dhe tolerancë me njëri-tjetrin, por jo vetëm; si mund të kontribuojnë në mënyrë aktive në mirëqenien sociale dhe personale. “Kurrikula” është sistem i përbërë nga disa elemente, si: korniza, kurrikulare, kurrikula bërthamë, programet mësimore, vlerësimi, që, të lidhura mes tyre, lejojnë të orientohet dhe të funksionojë sistemi arsimor, nëpërmjet planeve arsimore dhe administrative. Kurrikula siguron arsimim cilësor dhe të barabartë për çdo pjesëtar të shoqërisë, pavarësisht nga përkatësia etnike, seksi, pozita shoqërore. 2. Inspektimi dhe vlerësimi i brendshëm i kopshtit (udhëzuesi për inspektimin e plotë të kopshtit). Kurrikula e zbatuar është tërësia e veprimtarive të organizuara nga kopshti, të cilat synojnë të përmbushin objektivat e këtij cikli arsimor, siç përshkruhet në Ligjin për Sistemin Arsimor Parauniversitar dhe në dokumentet zyrtare të kurrikulës për këtë cikël.



Institucionet përgjegjëse	MASR-i
Kuadri ligjor	1. Ligji Nr. 69/2012 “Për sistemin arsimor parauniversitar në Republikën e Shqipërisë”, i ndryshuar me Ligjin Nr.48 / 2018. Ministri, pasi këshillohet me Këshillin Kombëtar të Arsimit Parauniversitar, miraton: a. kornizën e kurrikulës; b. kurrikulën për secilin nivel të arsimit; c. kurrikulën bërthamë; d. programet lëndore, përveç atyre të hartuara nga institucioni arsimor.
Standardet	---



Institucionet përgjegjëse	MASR-i Institucioni Arsimor
Kuadri ligjor	Kuadri ligjor nuk është hartuar ende. Në Udhëzuesin e Inspektoratit Kombëtar të Arsimit Parauniversitar thuhet se me vendim të Bordit, përzgjidhen materialet didaktike për kopshtin e fëmijëve.
Standardet	Stafi i kopshtit e mbështet punën e tij në dokumente zyrtare të arsimit parashkollor për planifikimin, zhvillimin dhe vlerësimin e kurrikulave, duke respektuar të gjitha kërkesat dhe kriteret. Zhvillimi i kurrikulës mbështetet në pesë elemente: përcaktimi i qëllimeve, përcaktimi i përmbajtjes, përzgjedhja e metodave, përcaktimi i mënyrës së organizimit dhe zhvillimit të përmbajtjes, vlerësimi i kurrikulës së zbatuar. Stafi pedagogjik përzgjedh materialet, mjetet dhe pajisjet e duhura për kryerjen e veprimtarive. Stafi pedagogjik siguron mjetet didaktike, duke përfshirë: TV, DVD, video, kompjuterë, lojëra të lëvizshme të nevojshme për realizimin e kurrikulës.



Institucionet përgjegjëse	Institucioni Arsimor- Mësuesit
Kuadri ligjor	<p>1. Ligji Nr. 69/2012 “Për sistemin arsimor parauniversitar në Republikën e Shqipërisë”, i ndryshuar me Ligjin Nr.48 / 2018. Neni 32. Institucioni arsimor. Institucioni arsimor ka për detyrë krijimin e mjedisit miqësor për nxënësit dhe të mundësive që secili nxënës të shfaqë, të zhvillojë individualitetin dhe të realizojë potencialin e tij në përputhje me këtë ligj. Neni 56. Mësuesi zhvillon mësimdhënien me synim zotërimin e kompetencave themelore, në bazë të standardeve të të nxënësve dhe duke përzgjedhur ndërmjet metodave dhe praktikave bashkëkohore më të mira, vendase e të huaja. Mësuesi ka detyrë të zbatojë dhe të zhvillojë kurrikulën.</p> <p>2. Urdhri Nr. 31, datë 28.01.2020 “Për miratimin e rregullores për funksionimin e institucioneve arsimore parauniversitare në Republikën e Shqipërisë”; Neni 5. Kurrikula e arsimit parashkollor. Neni 7. Kurrikula në institucionet arsimore. Mësuesit kryejnë procesin mësimor, drejtorët, specialistët e njësive arsimore vendore dhe inspektorët i ndihmojnë mësuesit që të përmirësojnë këtë proces, bazuar në këto dokumente kryesore: a) Ligji Nr. 69/2012 “Për sistemin arsimor parauniversitar në Republikën e Shqipërisë”; b) korniza kurrikulare; c) standardet e të nxënësve; ç) programet lëndore; d) standardet e mësuesit; dh) Udhëzimet e MASR-it; e) Udhëzimet e ASCAP-it.</p> <p>3. Udhëzimi Nr. 30, datë 12.9.2018 “Për numrin e nxënësve për klasë dhe normat e punës mësimore në institucionet e arsimit parauniversitar.” Udhëzimi përcakton numrin e nxënësve për klasë dhe normat e punës mësimore në institucionet e arsimit parauniversitar.</p>

Standardet	<p>1. Standardet e Zhvillimit dhe të të Nxënit të fëmijëve të moshës 3-6 vjeç</p> <p>2. Standardet e Zhvillimit dhe të të Nxënit të fëmijëve të moshës 3-6 vjeç trajtojnë në këto fusha të zhvillimit:</p> <ol style="list-style-type: none"> 1. Shëndeti, mirëqenia fizike dhe zhvillimi motorik 2. Zhvillimi social dhe emocional 3. Zhvillimi gjuhësor, leximi dhe shkrimi 4. Zhvillimi njohës dhe njohuritë e përgjithshme 5. Qasjet e të nxënit. <p>2. Udhëzimi Nr. 30, datë 12.9.2018 “Për numrin e nxënësve për klasë dhe normat e punës mësimore në institucionet e arsimit parauniversitar”.</p> <p>Udhëzimi përcakton numrin e nxënësve për klasë dhe normat e punës mësimore në institucionet e arsimit parauniversitar.</p> <p>3. Standardet profesionale për formimin e përgjithshëm të mësuesit të arsimit parashkollor.</p> <p>2.3.4 Standardi 4. Zbatimi i dokumentacionit të ri kurrikular të arsimit parashkollor: Në përputhje me nevojat, interesat dhe mundësitë e fëmijëve, mësuesi vë në zbatim kurrikulën gjithëpërfshirëse e të integruar, të mbështetur në zhvillimin e përgjithshëm të fëmijës. 2.3.5 Standardi 5. Përditësimi i metodologjive të mësimdhënies dhe zbatimi i teknologjisë.</p> <p>Mësuesi përdor metoda, praktika dhe burime të larmishme për të nxitur zhvillimin individual, të nxënit dhe bashkëpunimin reciprok. 2.3.6. Standardi 6. Rritja, zhvillimi dhe mënyrat si nxënë fëmijët parashkollorë.</p> <p>Në këtë proces të gjatë mësuesi krijon bashkëpunim me prindërit për t’iu përgjigjur më mirë nevojave dhe interesave individuale të fëmijëve të moshës 3-6 vjeç.</p> <p>2.3.10. Standardi 10. Vlerësimi në arsimin parashkollor:</p> <p>Mësuesi i arsimit parashkollor realizon vëzhgime sistematike të fëmijëve të grupit.</p> <p>4. Inspektimi dhe vlerësimi i brendshëm i kopshtit (udhëzuesi për inspektimin e plotë të kopshtit).</p> <p>Mësuesi programon planifikim vjetor në ndjekje të objektivave, duke identifikuar konceptet themelore, aftësitë specifike dhe shprehitë e rekomanduara në kurrikulën shtetërore për kopshtet e grupmoshës përkatëse, si dhe duke respektuar rekomandimet e udhëzimeve zyrtare të MASR-it. Mësuesi, në planifikimin dhe zbatimin e veprimtarisë të mësimdhënies-mësimnxënies, mbështetet në arritjen e qëllimeve të të gjithë fëmijëve, duke u mundësuar atyre të punojnë në nivele dhe veprimtari të ndryshme, dhe duke mos pritur që ata të bëjnë të njëjtat gjëra në të njëjtën kohë.</p>
------------	---



Institucionet përgjegjëse	MASR-i ASCAP-i DAR/ZA-ja (DRAP/ZVAP) NJVQV-ja IA-ja
Kuai ligjor	1. Ligji Nr. 69/2012 “Për sistemin arsimor parauniversitar në Republikën e Shqipërisë”, i ndryshuar me Ligjin Nr.48 / 2018. Neni 28, pika 1. Njësia e vetëqeverisjes vendore ka për detyrë përmirësimin e vazhdueshëm të cilësisë së shërbimit arsimor për të gjithë nxënësit në institucionet arsimore parauniversitare publike, në përputhje me legjisllacionin në fuqi.

Kuadri ligjor	<p>Neni 38. MASR-i alokon nga buxheti i saj një fond të veçantë, fondin e cilësisë, për të cilin konkurrojnë institucionet arsimore publike me projekte për të përmirësuar cilësinë e shërbimit arsimor.</p> <p>2. Vendim i Këshillit të Ministrave Nr. 98, datë 27.2.2019, "Për krijimin, mënyrën e organizimit dhe funksionimit të agjencisë së sigurimit të cilësisë së arsimit parauniversitar (ASCAP)".</p> <p>3. Vendim i Këshillit të Ministrave Nr. 99, datë 27.2.2019, "Për krijimin, mënyrën e organizimit dhe funksionimit të Drejtorisë së Përgjithshme të Arsimit Parauniversitar (DPAP)".</p>
Standardet	<p>1. Programet e arsimit parashkollor për fëmijët e grupmoshës 5-6 vjeç. Standardet profesionale për formimin e përgjithshëm të mësuesit të arsimit parashkollor. Standardet u shërbejnë:</p> <ul style="list-style-type: none"> - politikëbërësve që mund t'i përdorin standardet si udhëzues për hartimin e politikave mbështetëse për zhvillimin dhe arsimimin e hershëm të fëmijëve; - fakulteteve të edukimit që mund t'i përdorin këto standarde si kornizë për hartimin e kurrikulave bashkëkohore për përgatitjen e mësuesve parashkollorë; - specialistëve të kurrikulave për zhvillimin e një kurrikule cilësore parashkollorë; - drejtuesve të institucioneve parashkollorë për të krijuar një mjedis që mundëson zbatimin e këtyre standardeve; - mësuesve parashkollorë për të mbështetur zhvillimin dhe nxënien e fëmijëve përmes mësimeve tematike, veprimtarive praktike dhe lojërave në përputhje me treguesit e standardeve të fushës së zhvillimit; - prindërve të fëmijëve parashkollorë të mësojnë se çfarë ndodh me rritjen e fëmijës dhe cili është zhvillimi i tij / saj sipas fushave të përcaktuara. <p>Standardet e mësuesve:</p> <p>1. Udhëzimi Nr. 30, datë 12.9.2018 "Për numrin e nxënësve për klasë dhe normat e punës mësimore në institucionet e arsimit parauniversitar.</p> <p>2. Udhëzimi Nr. 1, datë 20.01.2017 "Për funksionimin e sistemit të zhvillimit të vazhdueshëm profesional të punonjësve arsimorë".</p>
Financat	MASR-i alokon nga buxheti i saj një fond të veçantë, fondin e cilësisë, për të cilin konkurrojnë institucionet arsimore publike me projekte për të përmirësuar cilësinë e shërbimit arsimor.

Rrjedha e punës- sigurimi i cilësisë së brendshme (Institucioni Arsimor)

Hapi nr.	Emri	Metoda	Sekuena kohore	Zyra përgjegjëse	Ndërveprimi me zyra/institucione të tjera
1	Vlerësimi i Brendshëm i IA-së	Vetëvlerësim Shkresë	Çdo vit	Drejtori i IA-së	Stafi i IA-së
2	Hartimi i raportit vjetor të vlerësimit të brendshëm	Shkresë	Çdo vit	Drejtori i IA-së	Grupi i punës i caktuar nga Drejtori i IA-së
3	Finalizimi i raportit vjetor të vlerësimit të brendshëm	Shkresë	Çdo vit	Drejtori i IA-së	ZVAP-i
4	Raporti vjetor i vlerësimit të brendshëm është objekt inspektimi	Vizita në terren	Sipas kalendarit të përcaktuar të inspektimeve	ZVAP-i ASCAP-i	IA-ja

Rrjedha e punës- sigurimi i cilësisë së jashtme (Niveli Kombëtar)

Hapi nr.	Emri	Metoda	Sekuena kohore	Zyra përgjegjëse	Ndërveprimi me zyra/ institucione të tjera
1	Planifikimi i kalendarit të inspektimeve	Shkresë	Sipas kalendarit të përcaktuar të inspektimeve	ASCAP-i	DPAP-DRAP-ZVAP-i
2	Inspektimi i jashtëm i IA-së	Monitorim	Sipas kalendarit të përcaktuar të inspektimeve	ASCAP-i DPAP-DRAP-ZVAP-i	IA-ja
3	Ekipi i inspektimit harton Raportin vjetor të Vlerësimit të Jashtëm të IA-së.	Shkresë	Në fund të inspektimit	ASCAP-i DPAP-DRAP-ZVAP-i	IA-ja

Rrjedha e punës- Sigurimi i cilësisë së konceptit të mësimdhënies (nga Njësitë e Vetëqeverisjes Vendore)

Hapi nr.	Emri	Metoda	Sekuena kohore	Zyra përgjegjëse	Ndërveprimi me zyra/ institucione të tjera
1	Vlerësimi i nevojave nga IA-ja dhe kërkesa për mbështetje nga bashkia	Shkresë	-Çdo vit para fillimit të vitit shkollor. -Gjatë vitit (në raste emergjencash).	IA-ja	Bashkia
2	Verifikimi i kërkesës	Vizita në terren	Një javë	Njësia Arsimore	IA-ja
3	Vlerësimi i buxhetit (nëse është e nevojshme)	Shkresë	Një javë	Njësia Arsimore	Njësia e Financave dhe Buxhetit
4	Procesi i prokurimit për shërbimet/materialet	Platforma kombëtare në internet app.gov.al	Në varësi të kohëzgjatjes së procesit të prokurimit	Njësia e Prokurimeve në Bashki	
5	Caktimi i kontratës për ofrimin e shërbimit	Shkresë	Një ditë	Kryetari i Bashkisë	Operatori ekonomik
6	Dorëzimi i shërbimeve/ produkteve	Shkresë	Në varësi të kohëzgjatjes së kontratës (kuadri kohor)	Komisioni i Marrjes në Dorëzim i shërbimeve/ produkteve në IA	

Sigurimi i cilësisë së brendshme (Institucioni Arsimit)

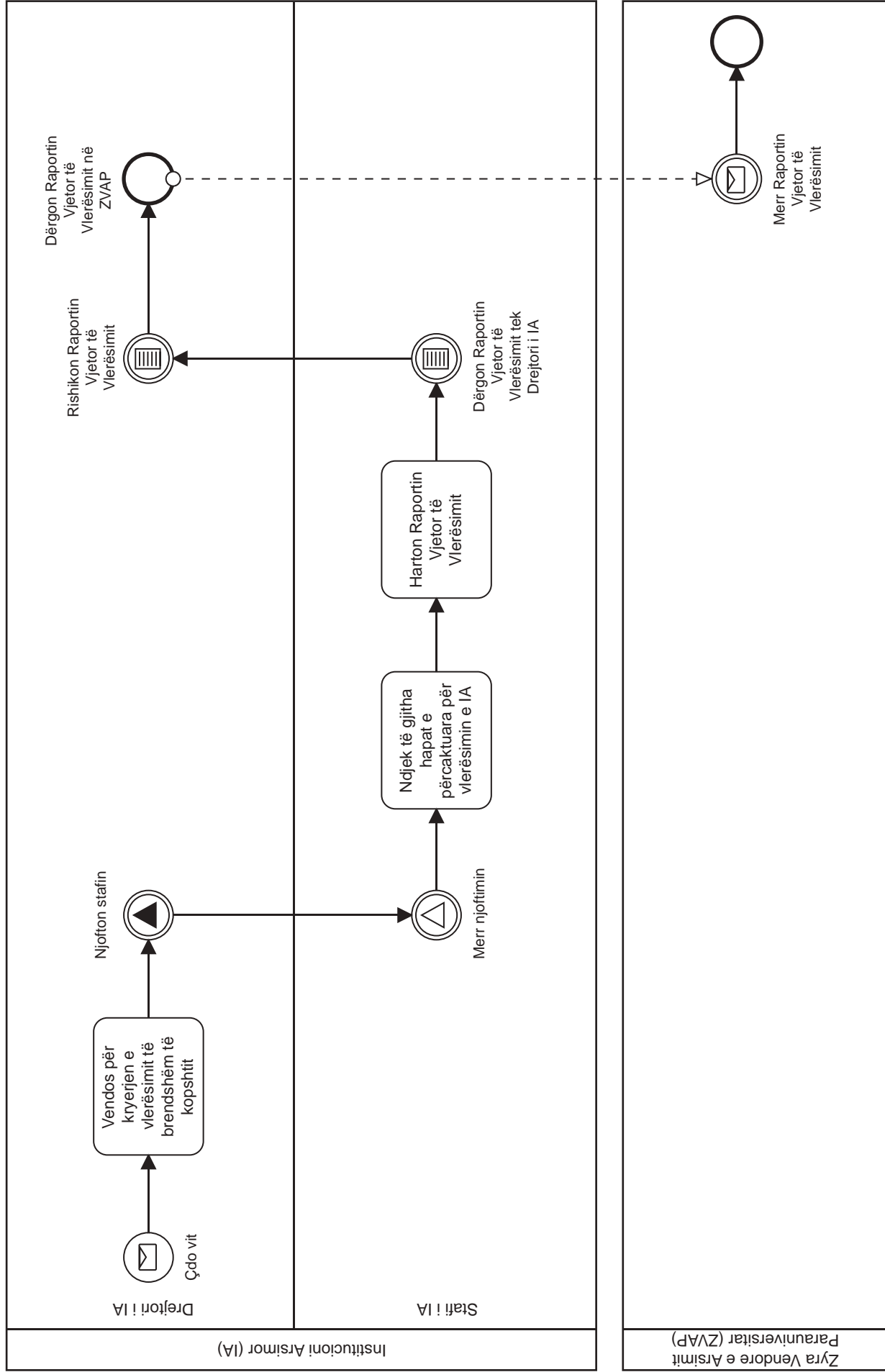

Vlerësimi i Jashtëm (Niveli Kombëtar)

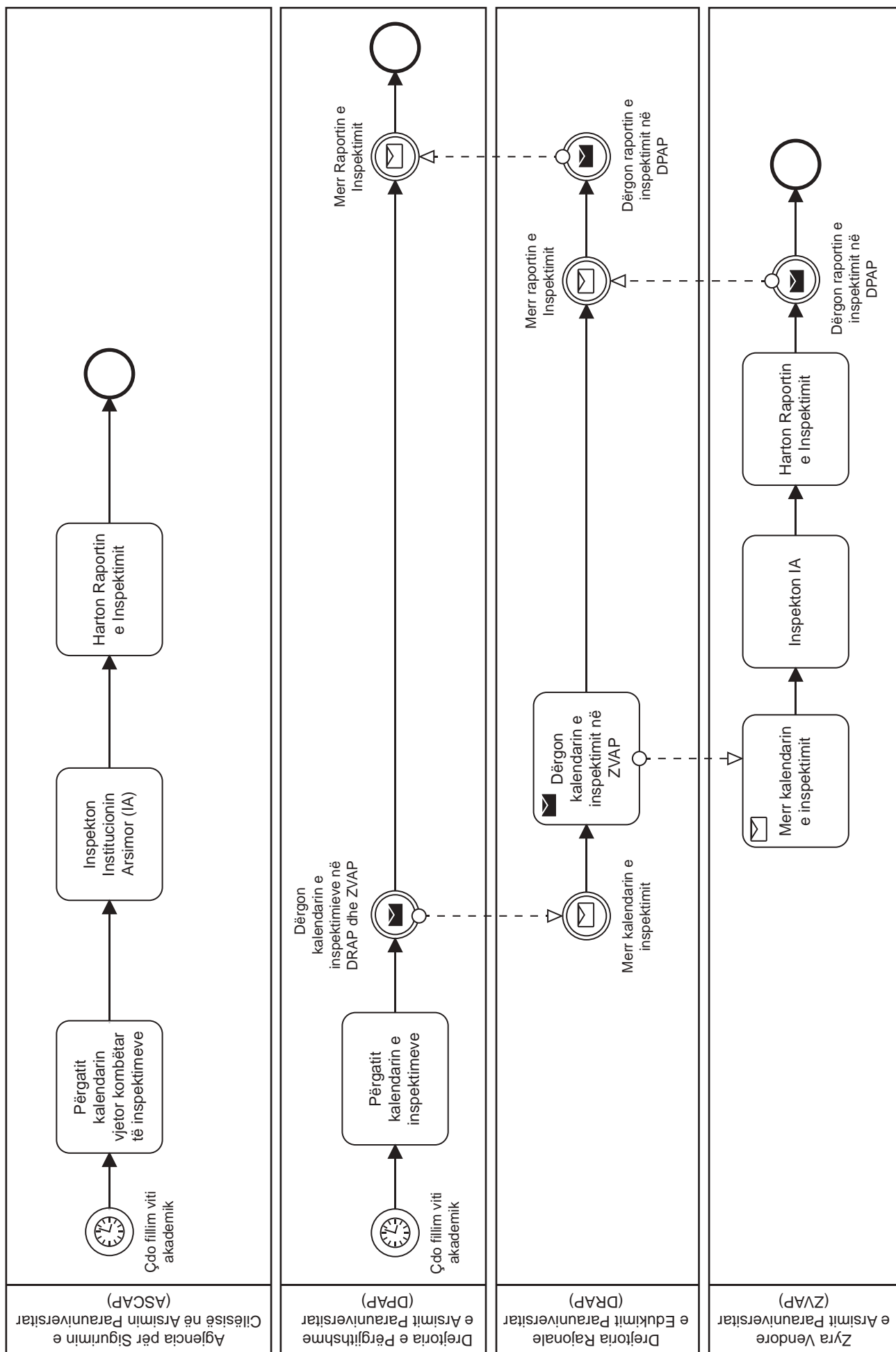

Inspektimi i Jashtëm (nga NJVQV-të)

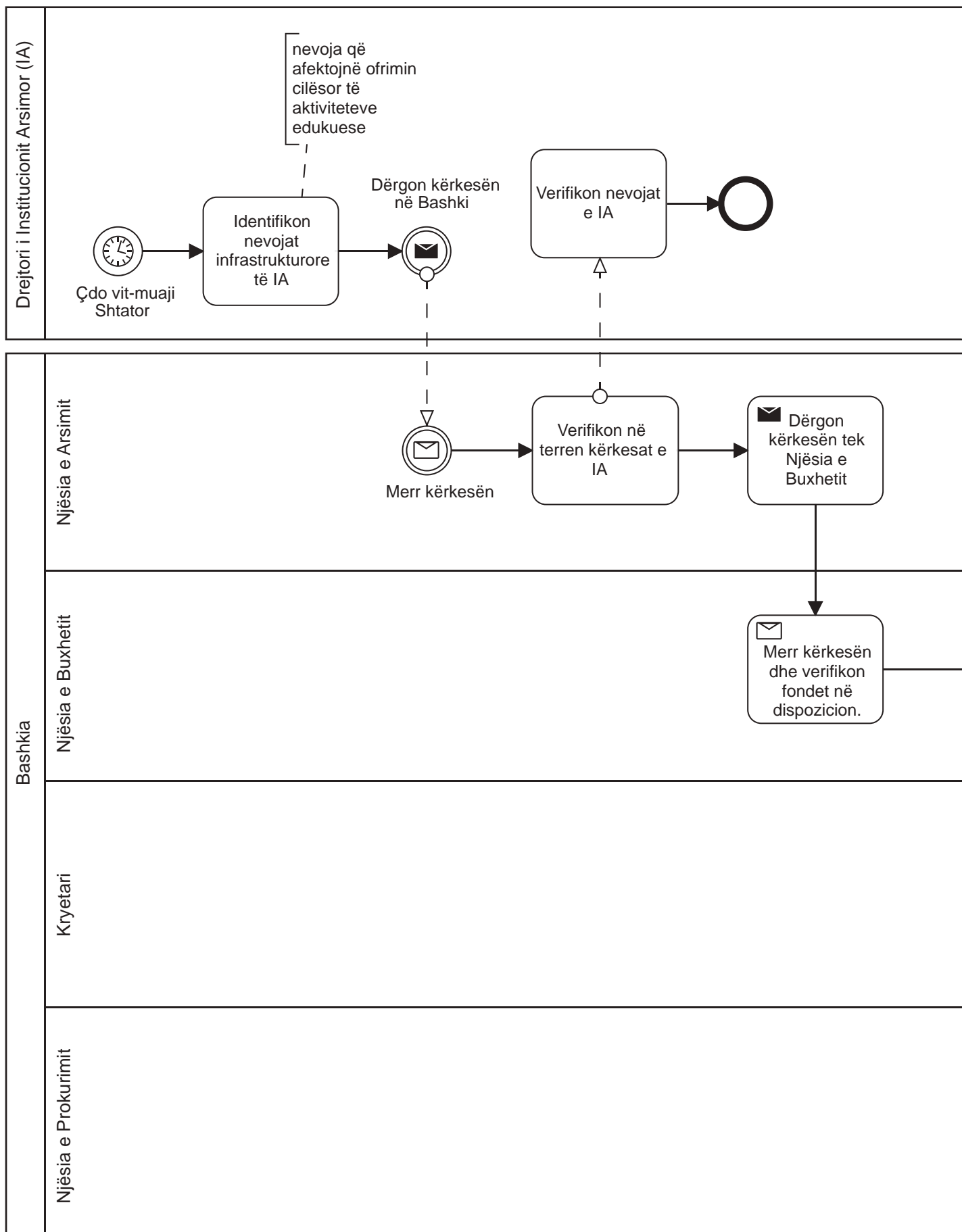

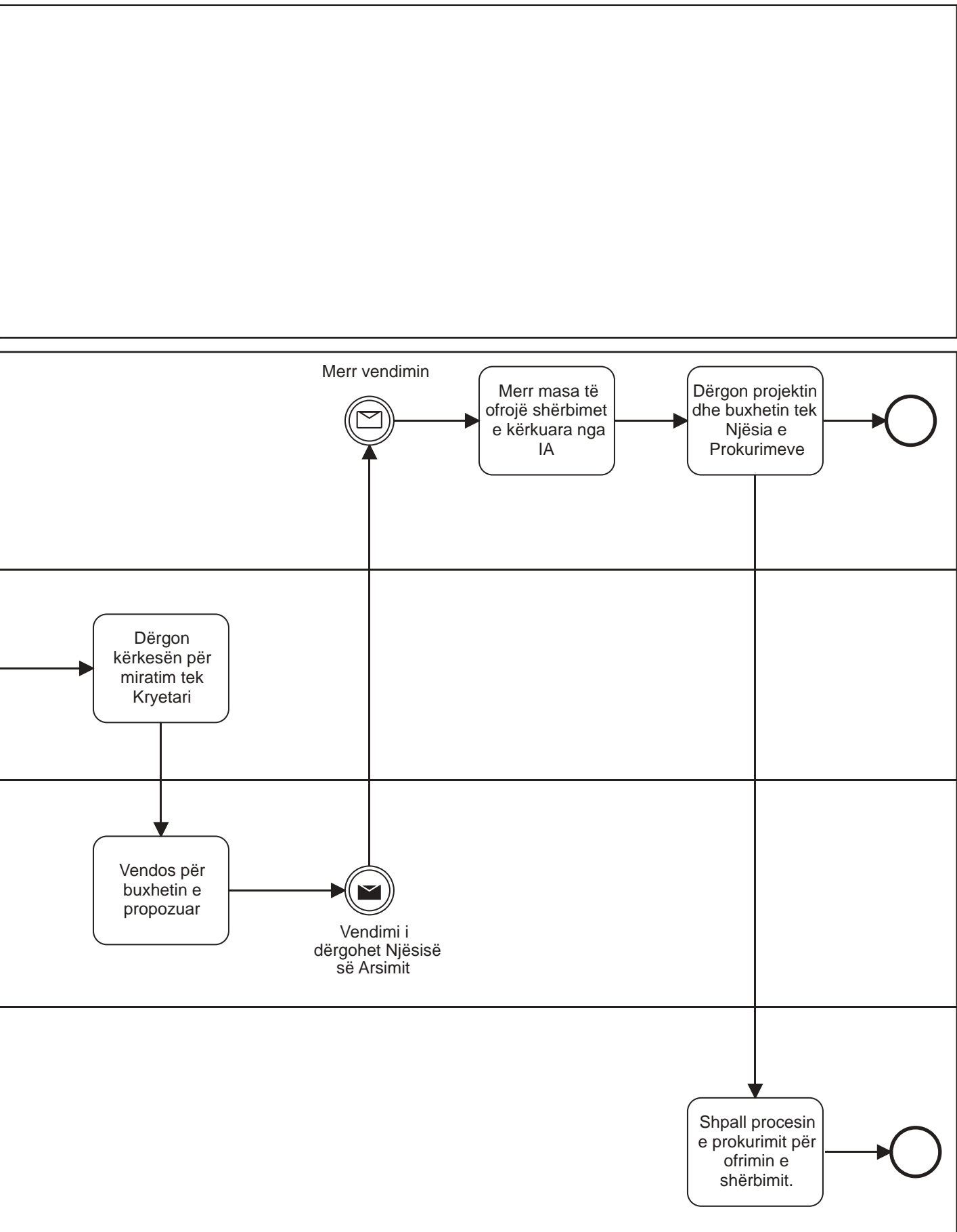



Institucionet përgjegjëse	IZHA Mësuesit
Kuadri ligjor	Vendimi Këshillit të Ministrave nr.98, datë 27.2.2019 Për krijimin, mënyrën e organizimit e të funksionimit të Agjencisë së Sigurimit të Cilësisë së Arsimit Parauniversitar (ASCAP) 2.Urdhri Nr. 31, datë 28.01.2020 "Për miratimin e rregullores për funksionimin e institucioneve arsimore parauniversitare në Republikën e Shqipërisë"; Neni 6. Programet e miratuara nga Ministri zbatohen në kopsht gjatë vitit shkollor. Gjatë verës, planifikohen veprimtari në kopsht nga mësuesit të cilat miratohen nga drejtori i kopshtit.
Standardet	Standardet profesionale për formimin e përgjithshëm të mësuesit të arsimit parashkollor. 2.3.5 Standardi 5. Përditësimi i metodologjive të mësimdhënies dhe zbatimi i teknologjisë: Mësuesi përdor metoda, praktika dhe burime të larmishme për të nxitur zhvillimin individual, të nxënit dhe bashkëpunimin reciprok. Mësuesi zhvillon mësimdhënie multimediale, duke përdorur teknologji të reja që nxitin efektivitetin e të nxënit tek fëmijët.

3.2. PËRFSHIRJA SOCIALE

Zinxhiri i procesit



Përmbledhje e strukturës institucionale

Veprimtari	Referenca	Ligjërish detyrues ose jo detyrues	Niveli shtetëror i specifikimeve ligjore
Koncepti i përfshirjes sociale	1. Ligji Nr. 69/2012 "Për sistemin arsimor parauniversitar në Republikën e Shqipërisë", i ndryshuar me Ligjin Nr.48 / 2018. 2. Ligji Nr. 18/2017, "Për të drejtat dhe mbrojtjen e fëmijës". 3. VKM Nr. 87, datë 3.2.2016 "Për miratimin e dokumentit të politikave për përfshirjen sociale 2016-2020". 4. VKM Nr. 1072, datë 23.12.2015 "Për miratimin e planit kombëtar të veprimit për integrimin e romëve dhe egjiptianëve, 2016-2020".	Detyrues	Kombëtar
Identifikimi i nevojave për përfshirje	1. Ligji Nr. 18/2017, "Për të drejtat dhe mbrojtjen e fëmijës". 2. Urdhri Nr. 31, datë 28.01.2020 "Për miratimin e rregullores për funksionimin e institucioneve arsimore parauniversitare në Republikën e Shqipërisë";	Detyrues	Kombëtar
Ndihma e përditshme	1. Urdhri Nr. 31, datë 28.01.2020 "Për miratimin e rregullores për funksionimin e institucioneve arsimore parauniversitare në Republikën e Shqipërisë";	Detyrues	Kombëtar

Përshkrimi i zinxhirit të procesit

Republika e Shqipërisë garanton të drejtën për arsimim të shtetasve shqiptarë, të huajve dhe personave pa shtetësi, pa asnjë diskriminim.

Ministria merr masa konkrete për ofrimin e shërbimeve sociale brenda mjediseve shkollore dhe ndërmerr veprime konkrete për të garantuar të drejtën e arsimit të të gjithë fëmijëve. Ajo identifikon fëmijën në rrezik të braktisjes së shkollës ose atë i cili tashmë është larguar nga shkolla dhe bashkërendon veprimet me autoritetet e njësisë së vetëqeverisjes vendore në mënyrë që fëmijët që kanë braktisur shkollën të rikthehen në shkollë.

Shërbimi Psiko-Social identifikon dhe vlerëson në bashkëpunim me prindërit, nxënësit me probleme të sjelljes ose vështirësi të të nxënit dhe harton dhe zbaton për këta nxënës plane parandaluese ose rehabilituese individuale. Kur është e nevojshme, Shërbimi Psiko-Social ofron mbështetje përmes psikologëve ose punonjësve socialë për të trajtuar çështjet e rasteve të ndryshme.

Në fund, prindërit njoftojnë për ndryshimet në shëndetin dhe sjelljen e fëmijës së tyre. Prindërit marrin pjesë në mbledhje për çështje që i përkasin fëmijës së tyre dhe marrin masat e duhura që fëmija të ndjekë arsimin e detyrueshëm ose nivele të tjera arsimore.

Nënproceset



Institucionet përgjegjëse	MSHMS-ja NJVQV-ja ASHMDF-ja Këshilli Kombëtar për Mbrojtjen e të Drejtave të Fëmijëve
Kuadri ligjor	<p>1. Ligji Nr. 69/2012 “Për sistemin arsimor parauniversitar në Republikën e Shqipërisë”, i ndryshuar me Ligjin Nr.48 / 2018. Ligji mbështet arsimimin e të gjithë fëmijëve pa asnjë dallim.</p> <p>Neni 3: Sistemi arsimor parauniversitar ka për qëllim formimin e çdo individi për t’u përballur me sfidat e të ardhmes, për të qenë të përgjegjshëm ndaj familjes, shoqërisë dhe kombit.</p> <p>Neni 5: Në Republikën e Shqipërisë garantohet e drejta për arsimimin e shtetasve shqiptarë, të huaj dhe personave pa shtetësi, pa u diskriminuar nga gjinia, raca, ngjyra, etnia, gjuha, orientimi seksual, bindjet politike ose fetare, gjendja, ekonomike apo sociale, mosha, vendbanimi, aftësia e kufizuar ose për arsye të tjera që përcaktohen në legjisllacionin shqiptar.</p> <p>Neni 10: Arsimiti për Pakicat Kombëtare</p> <p>2. Ligji Nr. 18/2017, “Për të drejtat dhe mbrojtjen e fëmijës”.</p> <p>Ky ligj përcakton të drejtat dhe mbrojtjen që gëzon çdo fëmijë, dhe mekanizmat e autoriteteve përgjegjëse për të garantuar në mënyrë të efektshme ushtrimin, respektimin dhe promovimin e këtyre të drejtave dhe mbrojtjen e veçantë të fëmijës.</p> <p>“Pjesëmarrje e fëmijës” është një proces i vazhdueshëm i përfshirjes aktive të fëmijës dhe i respektimit të së drejtës së tij për t’u shprehur e për t’u dëgjuar në të gjitha nivelet e vendimmarrjes për çështje që lidhen me të.</p> <p>Neni 18: Fëmija ka të drejtën e aksesit dhe të frekuentimit të arsimimit falas e cilësor, në bazë të mundësive të barabarta dhe pa diskriminim, në përputhje me moshën dhe aftësinë e tij për të kuptuar.</p>

Kuadri ligjor	<p>3. VKM Nr. 87, datë 3.2.2016 “Për miratimin e dokumentit të politikave për përfshirjen sociale 2016-2020”.</p> <p>Sasia dhe cilësia e arsimit parashkollor kanë një ndikim të thellë në rezultatet ekonomike dhe sociale në fazat e mëvonshme të jetës. Si pasojë, pabarazitë në ofrimin e arsimit parashkollor pasqyrohen në pabarazitë sociale me pjekurinë e brezave të fëmijëve. Ofrimi i arsimit parashkollor me cilësi të lartë mund të kontribuojë në sigurimin e përfshirjes sociale të fëmijëve në nevojë në fazat e mëvonshme të jetës së tyre.</p> <p>4. VKM Nr. 1072, datë 23.12.2015 “Për miratimin e planit kombëtar të veprimit për integrimin e romëve dhe egjiptianëve, 2016-2020”.</p> <p>Parimet që rregullojnë planin kombëtar të veprimit për integrimin e romëve dhe egjiptianëve janë: Promovimi i përfshirjes sociale të romëve dhe egjiptianëve në shoqëri dhe moskrijimi i sistemeve paralele për t’u përdorur nga këto komunitete. Fëmijët romë dhe egjiptianë kanë shkallë të ulët të regjistrimit në shkollë, shkrim leximi dhe përfundimi të shkollës në krahasim me mesataren kombëtare. Përqindja e ulët e fëmijëve romë dhe egjiptianë që ndjekin arsimin parashkollor i gjen ata të papërgatitur për mjedisin shkollor, duke i lënë ata pas dhe duke sjellë përfundimisht braktisjen e shkollës prej tyre.</p>
Standardet	---



Institucionet përgjegjëse	Njësia e Vetëqeverisjes Vendore
Kuadri ligjor	<ol style="list-style-type: none"> 1. Ligji Nr.139/2015 “Për Vetëqeverisjen Vendore”. 2. Ligji Nr. 69/2012 “Për sistemin arsimor parauniversitar në Republikën e Shqipërisë”, i ndryshuar me Ligjin Nr.48 / 2018. 3. Ligji Nr. 121/2016 “Për shërbimet e kujdesit shoqëror në Republikën e Shqipërisë”. 4. Ligji Nr. 18/2017, “Për të drejtat dhe mbrojtjen e fëmijës”. 5. Urdhri Nr. 31, datë 28.01.2020 “Për miratimin e rregullores për funksionimin e institucioneve arsimore parauniversitare në Republikën e Shqipërisë”; 6. VKM Nr. 87, datë 3.2.2016 “Për miratimin e dokumentit politik për përfshirjen sociale 2016-2020”. 7. VKM Nr. 1072, datë 23.12.2015 “Për miratimin e planit kombëtar të veprimit për integrimin e romëve dhe egjiptianëve, 2016-2020”.
Standardet	<ol style="list-style-type: none"> 1. VKM Nr. 129, datë 13.3.2019 “Procedurat për identifikimin, ndihmën e menjëhershme dhe referimin e fëmijëve të shfrytëzuar ekonomikisht, përfshirë fëmijët në situatë rruge”. 2. Udhëzimi Nr. 21, datë 8.8.2014 “Për rritjen e ndjekjes së arsimit parashkollor nga fëmijët romë”. 3. VKM Nr. 578, datë 3.10.2018 “Për procedurat e referimit e të menaxhimit të rastit, hartimin dhe përmbytjen e planit individual të mbrojtjes, financimin e shpenzimeve për zbatimin e tij, si dhe zbatimin e masave të mbrojtjes”. 4. VKM Nr. 353, datë 12.6.2018 “Për rregullat e funksionimit të grupit teknik, ndërsektorial për mbrojtjen e fëmijëve, pranë bashkive dhe njësive organizative”. 5. VKM Nr. 636, datë 26.10.2018 “Për përcaktimin e llojeve, të mënyrës së shkëmbimit e të përpunimit të informacionit dhe të të dhënave statistikore, të kërkuara nga Agjencia Shtetërore për të Drejtat dhe Mbrojtjen e Fëmijës, pranë strukturave shtetërore përgjegjëse në nivel qendror e vendor”. 6. VKM Nr. 565, datë 29.9.2018 “Për bashkërendimin e veprimtarisë ndërmjet mekanizmave këshillimore dhe koordinues institucionalë dhe strukturave në nivel qendror e vendor, për çështjet që lidhen me të drejtat dhe mbrojtjen e fëmijës”.

Rrjedha e punës- identifikimi i nevojave për përfshirje

Hapi nr.	Emri	Metoda	Sekuenca kohore	Zyra përgjegjëse	Ndërveprimi me zyra/institucione të tjera
1	Identifikimi i fëmijëve nëpërmjet vizitave periodike të task-forcës në terren	Vëzhgim	3 herë në javë	Ekipet e Task-Forcës	Policia e Shtetit PMF-ja (Koordinatori i Ekipeve të Task-Forcës) në Bashki
2	Ndihma e parë për fëmijën që ka nevojë për mbrojtje	Komunikim dhe informim i kujdesshëm	Në çastin e identifikimit të rastit	Ekipet e Task-Forcës	Fëmijët
3	Hartimi i modelit tip të vëzhgimit dhe vlerësimit	Shkresë (modeli tip)	Në çastin e identifikimit të rastit	Ekipet e Task-Forcës	Prindërit e fëmijës Anëtarët e familjes
4	Referimi i rastit	Shkresë Email	Pas hartimit të modelit tip të vëzhgimit dhe vlerësimit	Ekipet e Task-Forcës	PMF-ja (Koordinatori i Ekipeve të Task Forcës) në Bashki PMF-ja përgjegjës por zonën ku është identifikuar rasti
5	Takimi i Grupit Teknik Ndërsektorial	Email	Pas vlerësimit se fëmija është në situatë emergjente dhe tejet të rrezikshme	PMF-ja ose Drejtori i Kujdesit Social në Bashki	Anëtarët e GTNS-së
6	Vendimi për regjistrimin e fëmijës në IA dhe ndjekja e rregullt e programit kurrikular	Shkresë	Pas vlerësimit përfundimtar të fëmijës	Grupi Teknik Ndërsektorial	Njësia Arsimore në Bashki
7	Dërgimi i kërkesës për regjistrimin e fëmijës në IA	Shkresë	Pasi merret kërkesa për regjistrimin e fëmijës	Njësia Arsimore në Bashki	Drejtori i Kopshtit

Nevojat për përfshirje

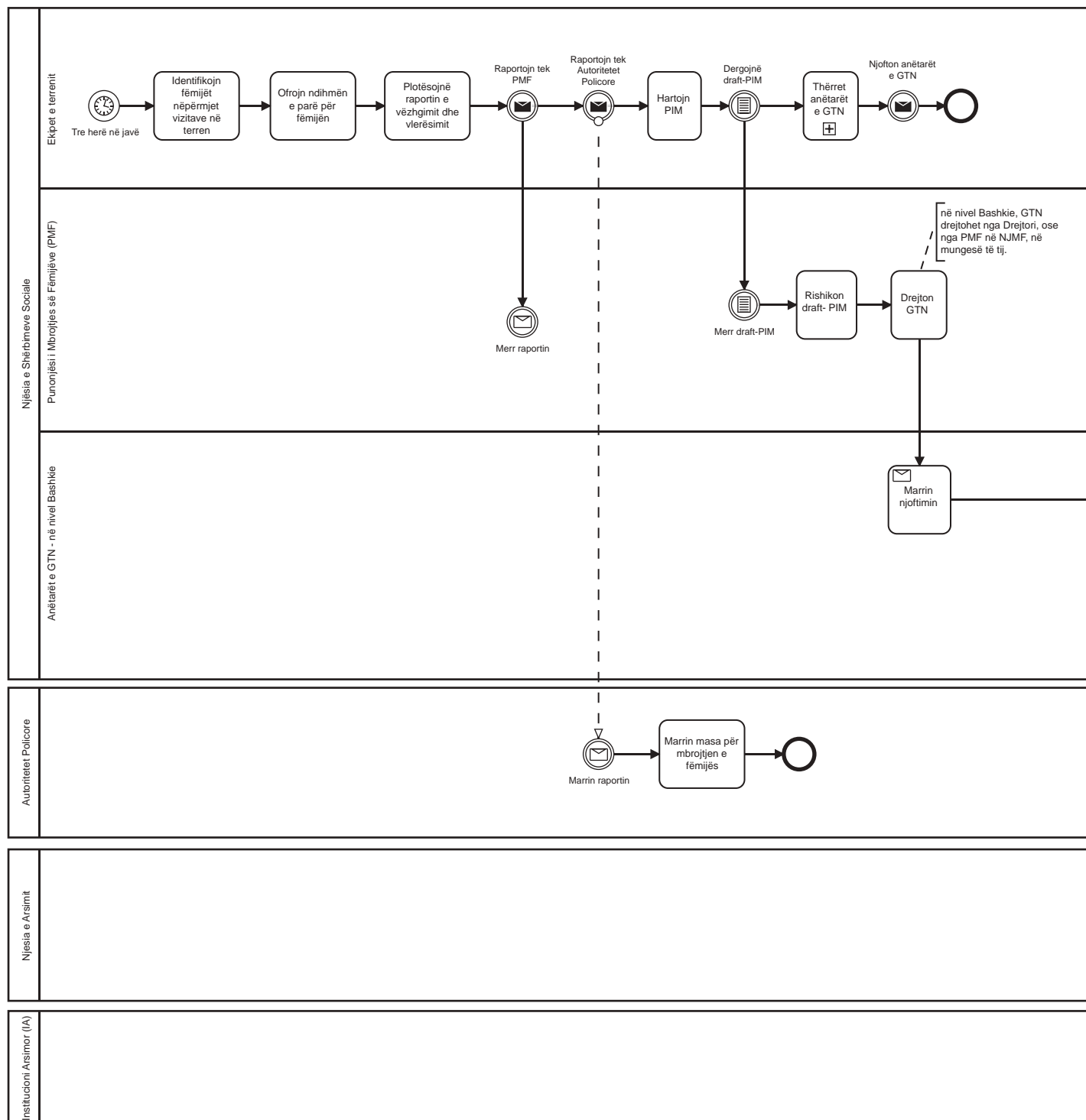

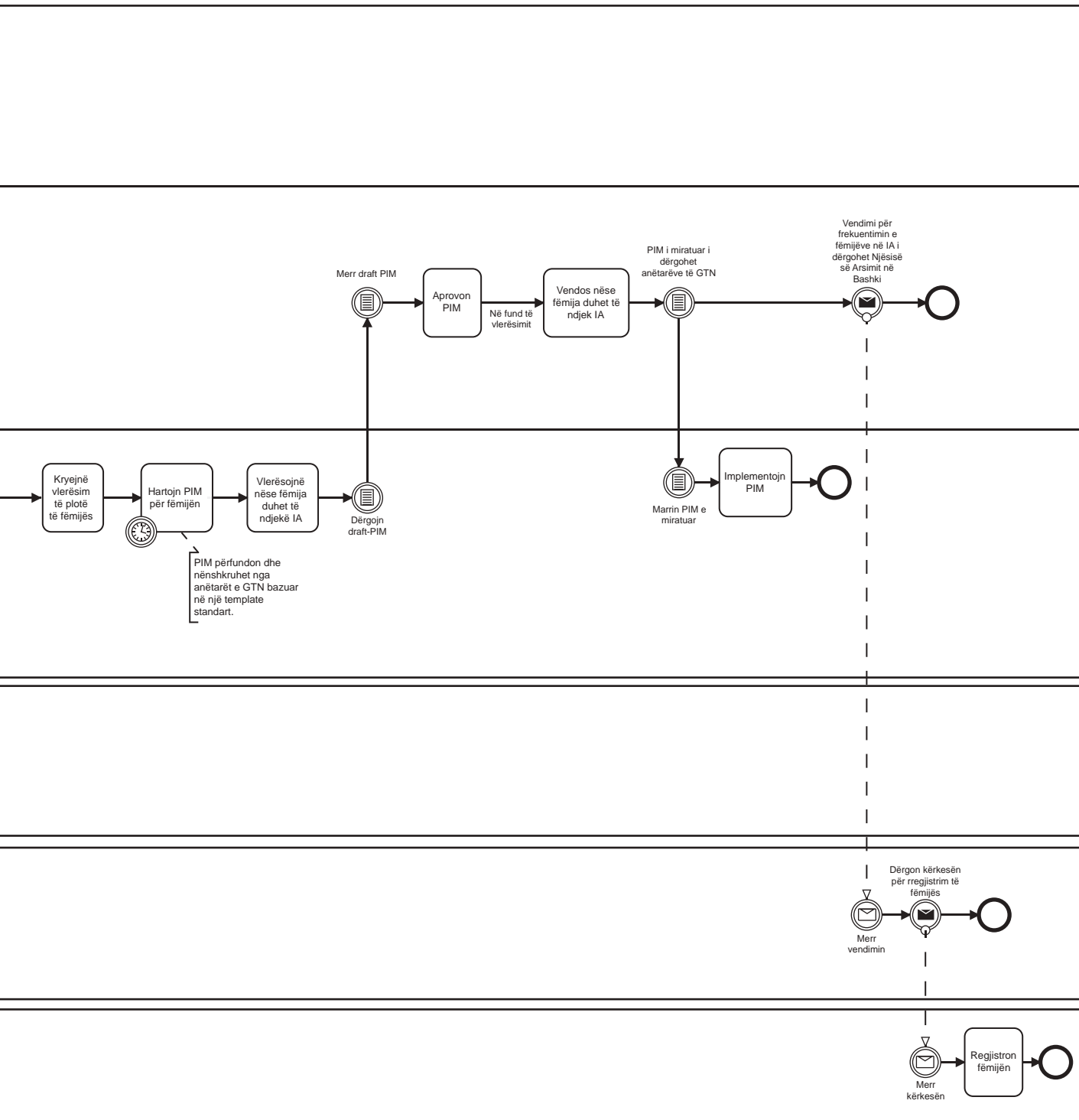



Institucionet përgjegjëse	Njësia e Vetëqeverisjes Vendore
Kuadri ligjor	1. Ligji Nr.139/2015 “Për Vetëqeverisjen Vendore”. 2. Urdhri Nr. 31, datë 28.01.2020 “Për miratimin e rregullores për funksionimin e institucioneve arsimore parauniversitare në Republikën e Shqipërisë”; 3. Ligji Nr. 69/2012 “Për sistemin arsimor parauniversitar në Republikën e Shqipërisë”, i ndryshuar me Ligjin Nr.48 / 2018.
Standardet	-

Rrjedha e punës- Përfshirja sociale, ndihma e përditshme, ushqimi

Hapi nr.	Emri	Metoda	Sekuena kohore	Zyra përgjegjëse	Ndërveprimi me zyra/institucione të tjera
1	Identifikimi i fëmijëve të moshës 3-6 vjeç që kanë nevojë për mbrojtje	Baza e të dhënave	Çdo vit -para shtatorit	Njësia e Shërbimeve Sociale	N/A
2	Vlerësimi i buxhetit për ndihmën financiare që nevojitet për ushqimin në IA-të për fëmijët e regjistruar që kanë nevojë për mbrojtje	Planifikimi i buxhetit (shkresë)	Një herë në vit	Njësia e Shërbimeve Sociale	Njësia e Financave
3	Vendimi për miratimin e buxhetit vjetor	Shkresë	Një herë në vit	Njësia e Financave	Këshilli Bashkiak
4	Procedurat e prokurimit publik	Platforma Kombëtare në Internet app. gov.al	Në varësi të procesit të prokurimit	Njësia e Prokurimit në Bashki	
5	Dorëzimi i ushqimit tek IA-të	E përditshme	Çdo ditë	Stafi i IA-së	Fëmijët që kanë nevojë për mbrojtje sociale

Rrjedha e punës- Përfshirja sociale, ndihma e përditshme, materialet didaktike

Hapi nr.	Emri	Metoda	Sekuena kohore	Zyra përgjegjëse	Ndërveprimi me zyra/institucione të tjera
1	Identifikimi i fëmijëve të moshës 3-6 vjeç që kanë nevojë për mbrojtje	Baza e të dhënave	Çdo vit -para shtatorit	Njësia e Shërbimeve Sociale	
2	Vlerësimi i buxhetit për ndihmën financiare që nevojitet për materiale në IA-të për fëmijët e regjistruar që kanë nevojë për mbrojtje	Planifikimi i buxhetit (shkresë)	Një herë në vit	Njësia e Shërbimeve Sociale	Njësia e Financave
3	Vendimi për miratimin e buxhetit vjetor	Shkresë	Një herë në vit	Njësia e Financave	Këshilli Bashkiak
4	Procedurat e prokurimit publik	Platforma Kombëtare në Internet app.gov.al	Në varësi të procesit të prokurimit	Njësia e Prokurimit në Bashki	
5	Dorëzimi i materialeve didaktike/ kancelarike tek IA-të	Proces fizik Monitorim Shkresë	Një herë në vit shkollor	Stafi i IA-së	Fëmijët që kanë nevojë për mbrojtje sociale

Përfshirja sociale, Ndihma e përditshme-Ushqimi

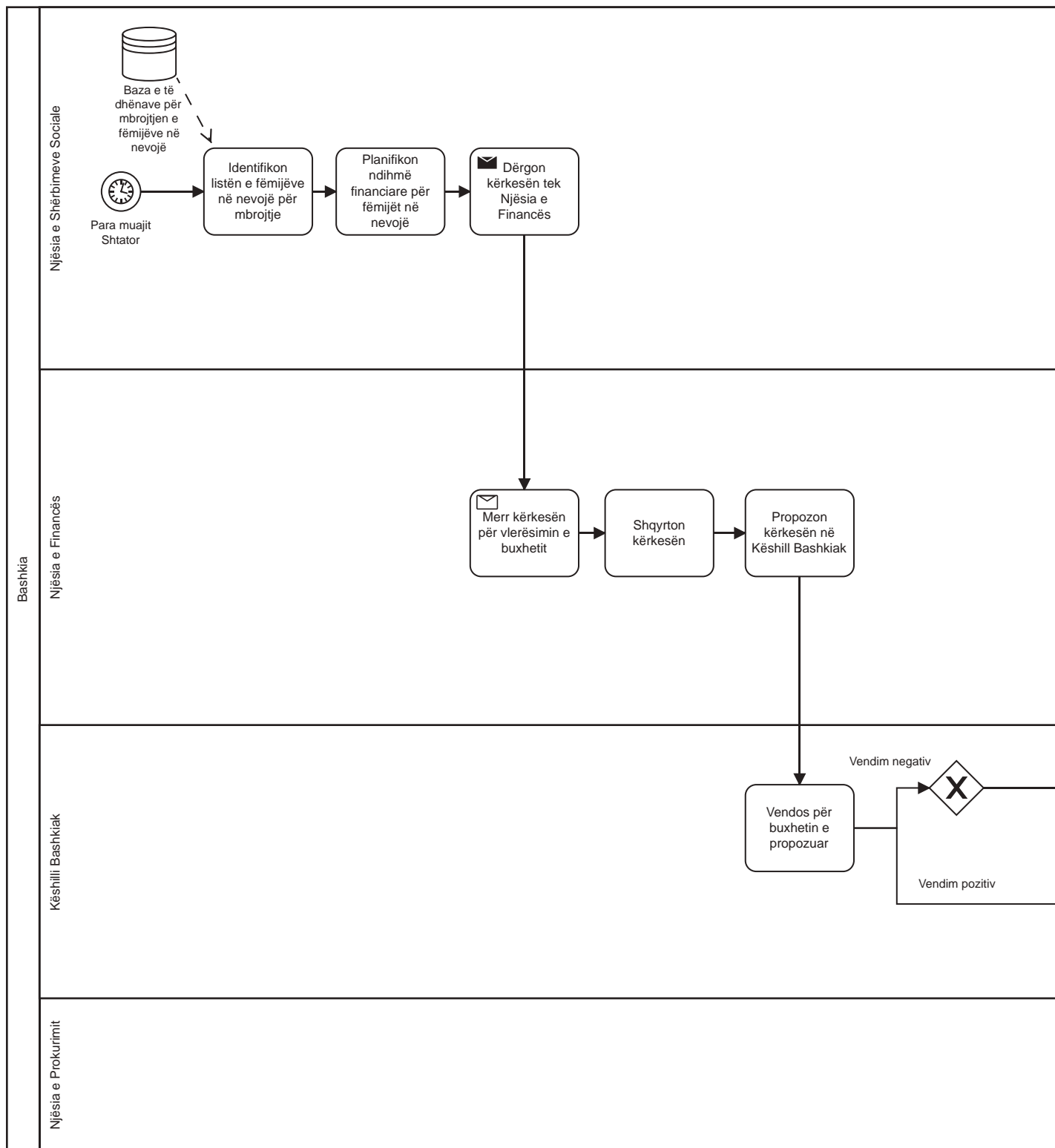

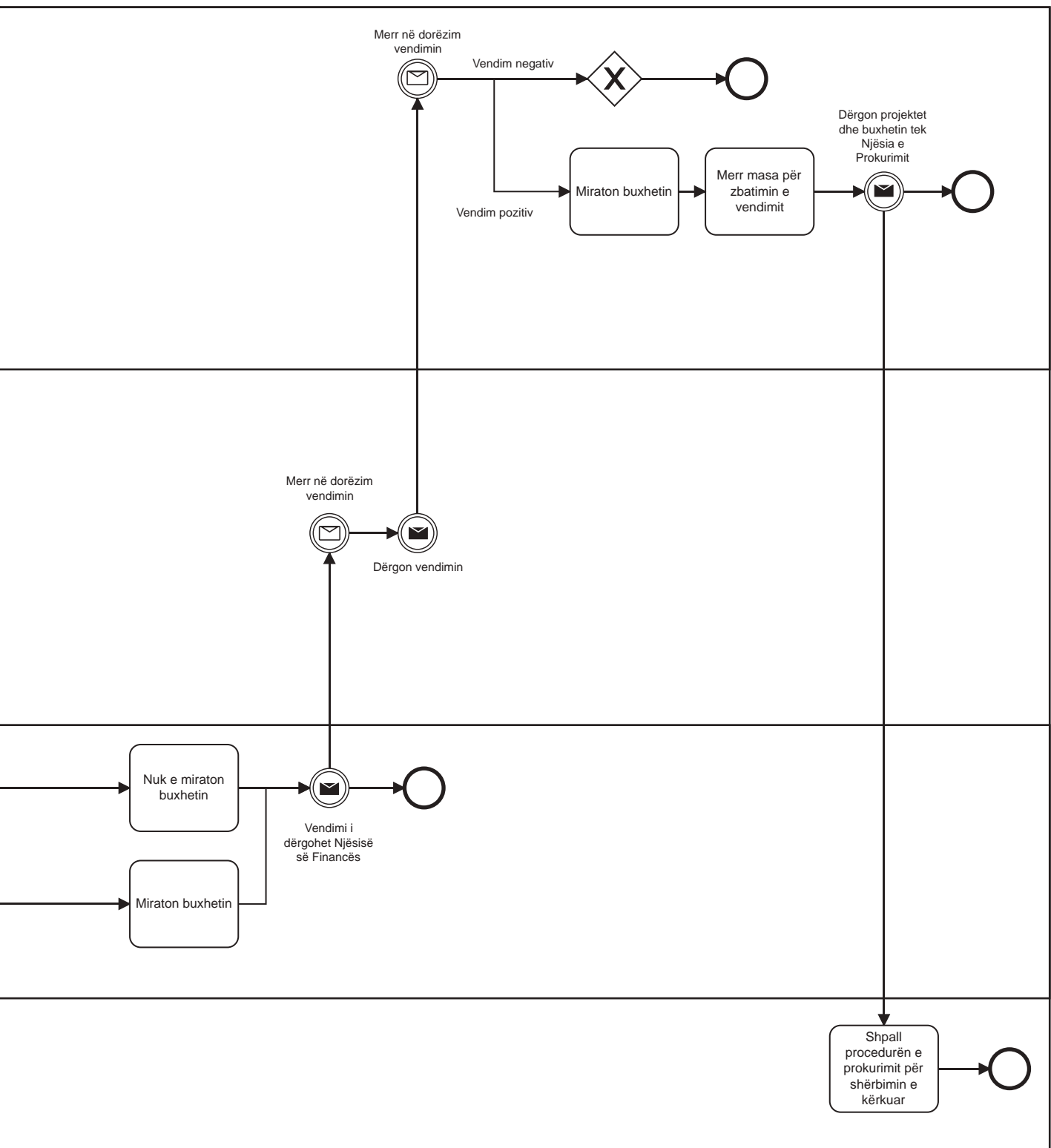

Përfshirja sociale, ndihma e përditshme, materialet didaktike

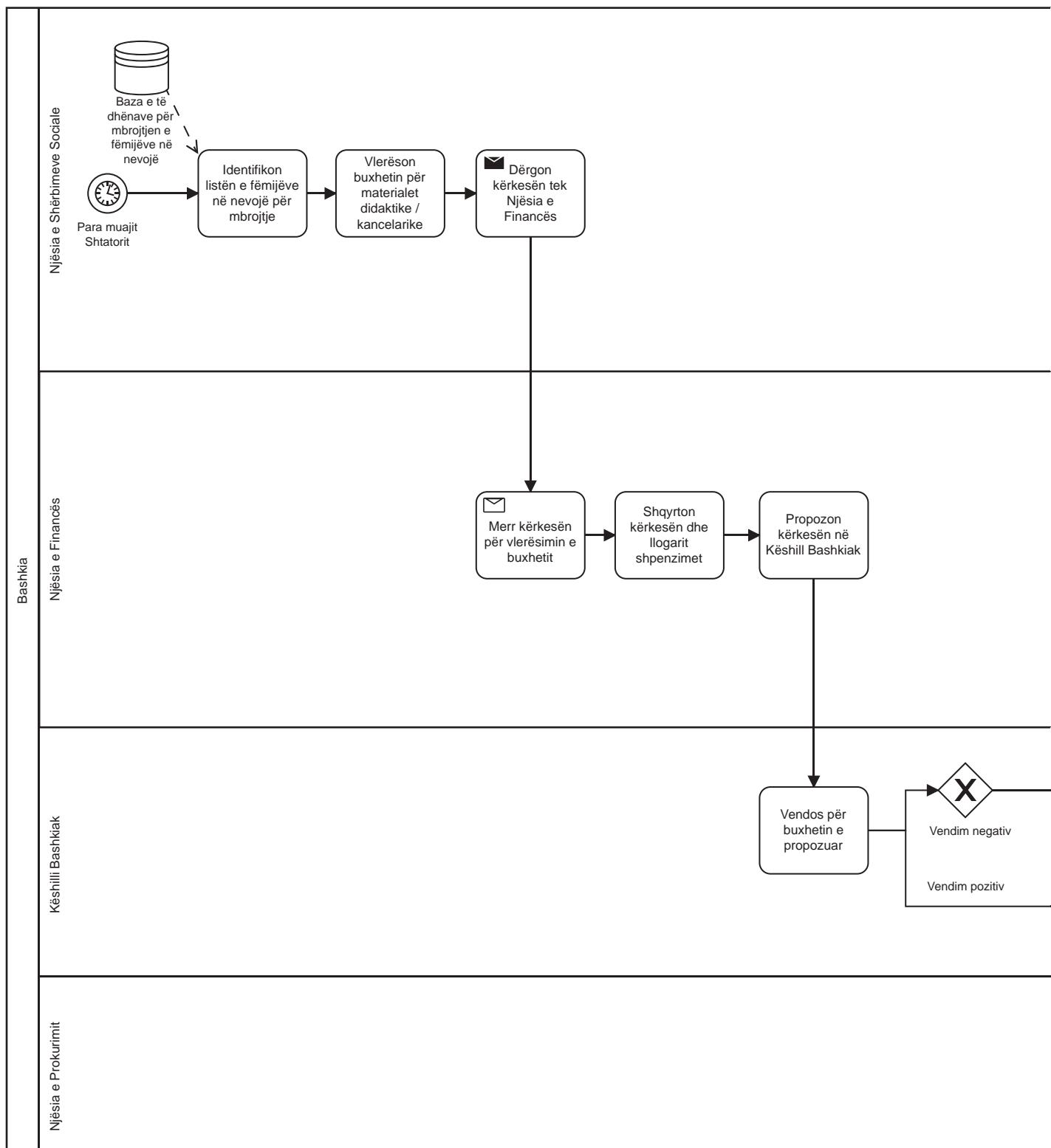

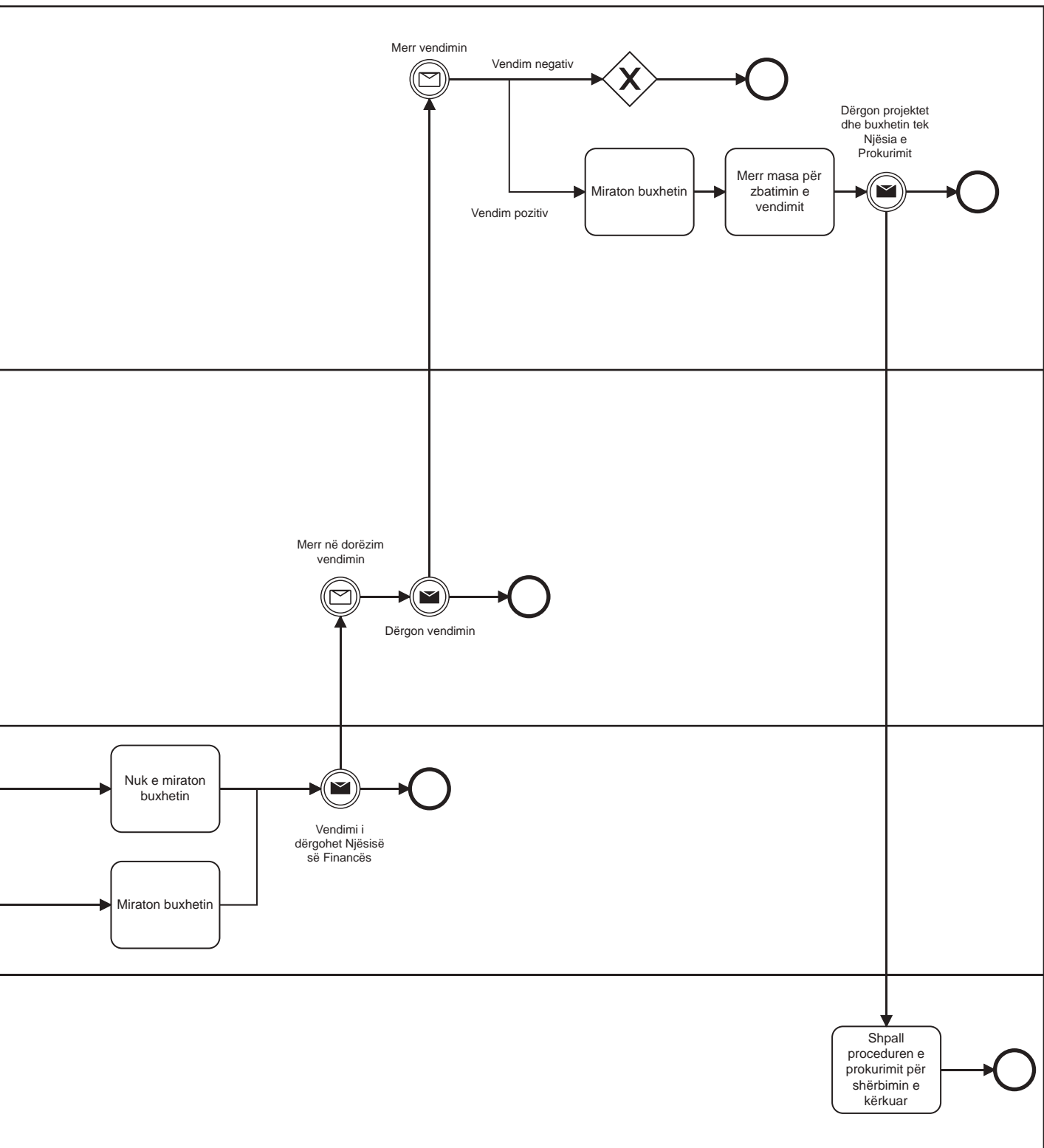

3.3. MBROJTJA E FËMIJËS

Zinxhiri i procesit



Përmbledhje e strukturës institucionale

Veprimtaritë	Referenca	Ligjërishit detyrues ose jo detyrues	Niveli shtetëror i specifikimeve ligjore
Koncepti i mbrojtjes së fëmijës	1. Ligji Nr. 18/2017, "Për të drejtat dhe mbrojtjen e fëmijës". 2. Ligji Nr. 9669, datë 18.12.2006 "Për masa ndaj dhunës në marrëdhëniet familjare", i ndryshuar me Ligjin Nr. 47/2018.	Detyrues	Kombëtar
Identifikimi i abuzimit dhe neglizhimit të fëmijës	1. Ligji Nr. 18/2017, "Për të drejtat dhe mbrojtjen e fëmijës". 2. Urdhri Nr. 31, datë 28.01.2020 "Për miratimin e rregullores për funksionimin e institucioneve arsimore parauniversitare në RSh"; 3. Ligji Nr. 9669, datë 18.12.2006 "Për masa ndaj dhunës në marrëdhëniet familjare", i ndryshuar me Ligjin Nr. 47/2018. 4. VKM Nr. 578, datë 3.10.2018 "Për procedurat e referimit e të menaxhimit të rastit, hartimin dhe përmbajtjen e planit individual të mbrojtjes, financimin e shpenzimeve për zbatimin e tij, si dhe zbatimin e masave të mbrojtjes." 5. VKM Nr. 353, datë 12.6.2018 "Për rregullat e funksionimit të grupit teknik, ndërsektorial për mbrojtjen e fëmijëve, pranë bashkive dhe njësisve organizative". 6. VKM Nr. 636, datë 26.10.2018 "Për përcaktimin e llojeve, të mënyrës së shkëmbimit e të përpunimit të informacionit dhe të të dhënave statistikore, të kërkuara nga Agjencia Shtetërore për të Drejtat dhe Mbrojtjen e Fëmijës, pranë strukturave shtetërore përgjegjëse në nivel qendror e vendor". 7. VKM Nr. 565, datë 29.9.2018 "Për bashkërendimin e veprimtarisë ndërmjet mekanizmave këshillimore dhe koordinues institucionale dhe strukturave në nivel qendror e vendor, për çështjet që lidhen me të drejtat dhe mbrojtjen e fëmijës".	Detyrues	Kombëtar
Adresimi i prindërve	1. Ligji Nr. 69/2012 "Për sistemin arsimor parauniversitar në Republikën e Shqipërisë", i ndryshuar me Ligjin Nr.48 / 2018. 2. Ligji Nr. 18/2017, "Për të drejtat dhe mbrojtjen e fëmijës".	Detyrues	Kombëtar
Këshillimi me mjekun	1. Ligji Nr. 18/2017, "Për të drejtat dhe mbrojtjen e fëmijës". 2. Urdhri Nr. 31, datë 28.01.2020 "Për miratimin e rregullores për funksionimin e institucioneve arsimore parauniversitare në RSh";	Detyrues	Kombëtar
Raportimi	1. Ligji Nr. 18/2017, "Për të drejtat dhe mbrojtjen e fëmijës". 2. Ligji Nr. 9669, datë 18.12.2006 "Për masa ndaj dhunës në marrëdhëniet familjare", i ndryshuar me Ligjin Nr. 47/2018. 3. VKM nr. 578, datë 3.10.2018 "Për procedurat e referimit e të menaxhimit të rastit, hartimin dhe përmbajtjen e planit individual të mbrojtjes, financimin e shpenzimeve për zbatimin e tij, si dhe zbatimin e masave të mbrojtjes." 4. VKM Nr. 353, datë 12.6.2018 "Për rregullat e funksionimit të grupit teknik, ndërsektorial për mbrojtjen e fëmijëve, pranë bashkive dhe njësisve organizative".	Detyrues	Kombëtar

Shërbimi bashkiak i mbrojtjes së fëmijës	1. Ligji Nr.139/2015 “Për Vetëqeverisjen Vendore”. 2. Ligji Nr. 18/2017, “Për të drejtat dhe mbrojtjen e fëmijës”. 3. VKM Nr. 578, datë 3.10.2018 “Për procedurat e referimit e të menaxhimit të rastit, hartimin dhe përmbajtjen e planit individual të mbrojtjes, financimin e shpenzimeve për zbatimin e tij, si dhe zbatimin e masave të mbrojtjes.” 4. VKM Nr. 353, datë 12.6.2018 “Për rregullat e funksionimit të grupit teknik, ndërsektorial për mbrojtjen e fëmijëve, pranë bashkive dhe njësive organizative”.	Detyrues	Kombëtar
--	--	----------	----------

Përshkrimi i zinxhirit të procesit

Krijimi i mekanizmave efektive për parandalimin e dhunës në institucionet arsimore është përgjegjësi e Ministrisë së Arsimit, Sportit dhe Rinisë (MASR). Këtyre mekanizmave u takon edhe trajtimi brenda shkollës dhe raportimi tek autoritetet përgjegjëse për situatat e dhunës. Për të parandaluar dhunën, ministria është përgjegjëse për zbatimin e sanksioneve të duhura për stafin arsimor, kur është e nevojshme. Për më tepër, MASR-i zhvillon, në bashkëpunim me Ministrinë e Shëndetësisë (MSHMS), programe mësimore për prindërit, duke përfshirë programet për parandalimin e dhunës në familje.

Ministria përgjegjëse për çështjet e barazisë gjinore dhe luftën kundër dhunës në familje (ÇBGJDHF) harton politika dhe mbikëqyr masat për të eliminuar pasojat e përdhunimit të fëmijëve nga prindërit ose kujdestarët ligjorë. Organizimi i trajnimit të duhur për oficerët e policisë së shtetit që do të trajtojnë rastet e dhunës në familje është përgjegjësi e Ministrisë përgjegjëse për rendin publik dhe çështje të sigurisë. Ministria e Drejtësisë trajnon ekspertë mjekoligjorë në njohjen, diagnostikimin, vlerësimin dhe raportimin e dhunës në familje dhe akteve të dhunës ndaj fëmijëve.

Ministria e Shëndetësisë (MSHMS) bashkëpunon me MASR-in dhe identifikon rastet e dhunës në familje duke përdorur dokumentacionin përkatës mjekësor. MSHMS-ja ofron ndihmë mjekësore për aktorët e mëposhtëm: familjen, shërbimet e urgjencës, mjekun e familjes dhe qendrat shëndetësore në njësitë e vetëqeverisjes vendore. Për më tepër, ministria organizon trajnime dhe specializime për stafin mjekësor, psikologjik dhe social. Krijimi i strukturave të specializuara të shërbimit social për rastet e dhunës në familje dhe monitorimi i ekzekutimit të urdhrave për mbrojtje është përgjegjësi e njësive të vetëqeverisjes vendore (NJVQV). Bashkia ndërmerr të gjitha masat e nevojshme për të realizuar dhe garantuar mbrojtjen e fëmijës në territorin e bashkisë. Krijimi i një grupi ndërsektorial teknik, i cili funksionon si një grup ad-hoc, është pjesë e kësaj përgjegjësie të bashkisë.

Organizimi dhe krijimi i Njesisë të Shërbimit Psiko-Social janë përgjegjësi e DRAP/ZVAP-it. Gjithashtu, ajo bashkëpunon me Njësinë për Mbrojtjen e Fëmijës për të trajtuar çështjet e abuzimit të fëmijëve dhe mbrojtjes së fëmijëve dhe komunikon rregullisht me organizata qeveritare dhe joqeveritare për rastet e fëmijëve në rrezik. Njoftimi i organeve përkatëse me shkrim për çdo fakt abuzimi të fëmijëve është gjithashtu përgjegjësi e DRAP/ ZVAP-it. Njësia për mbrojtjen e fëmijës parandalon, identifikon, vlerëson, mbron dhe ndjek penalisht rastet e një fëmije në rrezik dhe/ose në nevojë për mbrojtje. Punonjësi për mbrojtjen e fëmijës komunikon me profesionistë në sektorin e arsimit, shëndetit dhe rendit. Prindërit bashkëpunojnë me strukturat e mbrojtjes së fëmijëve dhe u sigurojnë atyre informacionin e nevojshëm. Ata janë gjithashtu përgjegjës për rehabilitimin fizik, psikologjik dhe emocional të fëmijëve të tyre.

Psikologët dhe shërbimet sociale identifikojnë dhe vlerësojnë sa më herët të jetë e mundur nxënësit me probleme të sjelljes ose vështirësi të të nxënës. Ata hartojnë dhe zbatojnë për këta nxënës plane parandaluese ose rehabilituese. Në fund, ata raportojnë tek drejtuesi i njësisë së shërbimit psiko-social çdo fakt në lidhje me abuzimin e studentëve. Prindërit dhe stafi arsimor marrin ndihmë nga psikologë dhe punonjës socialë kur bëhet fjalë për parandalimin dhe eliminimin e abuzuesve.

Nënproceset



Institucionet përgjegjëse	MSHMS-ja
Kuadri ligjor	<p>1. Ligji Nr. 18/2017 “Për të drejtat dhe mbrojtjen e fëmijës”. “Dhunë ndaj fëmijës” është çdo veprim ose mosveprim me dashje, me anë të të cilit shkaktohet çdo lloj forme dhune fizike ose mendore, lëndimi ose abuzimi, lënia pas dore apo trajtimi neglizhent, keqtrajtimi ose shfrytëzimi, përfshirë abuzimin seksual.</p> <p>2. Ligji Nr. 9669, datë 18.12.2006 “Për masa ndaj dhunës në marrëdhëniet familjare”, i ndryshuar me Ligjin Nr. 47/2018. “Dhunë” është çdo veprim ose mosveprim i një personi ndaj një personi tjetër, që sjell si pasojë cenim të integritetit fizik, moral, psikologjik, seksual, social, ekonomik.</p> <p>2. “Dhunë në familje” është çdo akt dhune, i përcaktuar sipas pikës 1, të këtij neni, që ndodh brenda familjes ose njësisë shtëpiake, e ushtruar ndërmjet pjesëtarëve të familjes, të përcaktuar në pikën 7, të këtij neni, që janë ose kanë qenë në marrëdhënie familjare, pavarësisht nga fakti nëse dhunuesi ndan ose ka ndarë të njëjtën banesë me viktimën. “Pjesëtarë të familjes” janë:</p> <p>a) bashkëshorti/ja ose bashkëjetuesi/ja apo ish-bashkëshorti/ja apo ish-partneri/ja bashkëjetues;</p> <p>b) vëllezërit, motrat, përfshirë, sipas rastit, edhe bashkëshortin/en ose bashkëjetuesin/en e tyre, si dhe nipin e mbesën, nëse këta të fundit janë anëtarë të njësisë shtëpiake;</p> <p>c) paraardhësit dhe pasardhësit në vijë të drejtë, pa kufizime, përfshirë edhe rastet kur kjo marrëdhënie krijohet nëpërmjet birësimi;</p> <p>ç) prindërit e bashkëshortit/es ose të bashkëjetuesit/es, përfshirë dhe thjeshttrin/thjeshtren, edhe sikur kjo lidhje të burojë nga birësimi;</p> <p>d) gjinia në vijë të drejtë, përfshirë edhe prindërit, edhe fëmijët e birësuar të bashkëshortit/es ose bashkëjetuesit/es;</p> <p>dh) vëllezërit dhe motrat e bashkëshortit, bashkëshortes, bashkëjetuesit/es;</p> <p>e) fëmijët e bashkëshortëve ose partnerëve bashkëjetues;</p> <p>ë) personat, të cilët janë ose kanë qenë në marrëdhënie intime, jo domosdoshmërisht të shoqëruar me bashkëjetesë, gëzojnë të njëjtën mbrojtje;</p> <p>f) kujdestari dhe personi që ndodhet në kujdesin e tij gjatë kohës që vazhdon kujdestaria, sipas përcaktimeve të kujdestarisë mbi të miturit dhe kujdestarisë për personat me aftësi të kufizuar dhe personit që i është hequr ose kufizuar zotësia për të vepruar sipas dispozitave të Kodit të Familjes.”</p> <p>3. VKM Nr. 578, datë 3.10.2018 “Për procedurat e referimit e të menaxhimit të rastit, hartimin dhe përmbajtjen e planit individual të mbrojtjes, financimin e shpenzimeve për zbatimin e tij, si dhe zbatimin e masave të mbrojtjes.”</p> <p>4. VKM Nr. 353, datë 12.6.2018 “Për rregullat e funksionimit të grupit teknik, ndërsektorial për mbrojtjen e fëmijëve, pranë bashkive dhe njësive organizative”.</p>
Standardet	---



Institucionet përgjegjëse	Prindërit (në rastet kur dhuna ushtrohet brenda IA-së); Stafi i IA-së (në rastet kur dhuna ushtrohet brenda/jashtë IA-së); PMF-ja në NJMF ose NJVNR.
Kudri ligjor	<p>1. Ligji Nr. 18/2017 “Për të drejtat dhe mbrojtjen e fëmijës”.</p> <p>Neni 49- Njësia për mbrojtjen e fëmijës ka për detyrë, në mënyrë të posaçme, parandalimin, identifikimin, vlerësimin, mbrojtjen dhe ndjekjen e rasteve të fëmijës në rrezik dhe/ose në nevojë për mbrojtje.</p> <p>Neni 51- Punonjësi për mbrojtjen e fëmijës në njësitë administrative bashkiake ka për detyrë të identifikojë në mënyrë proaktive rastet e fëmijës në rrezik dhe në nevojë për mbrojtje, nëpërmjet vizitave periodike në terren dhe në familjen e fëmijës në rrezik, komunikimit me profesionistët nga sektori i arsimit, shëndetësisë dhe rendit, të cilët kanë kontakte me fëmijët;</p> <p>Neni 53-Mbrojtja e fëmijës</p> <p>Mbrojtja e fëmijës realizohet nëpërmjet marrjes së masave të mbrojtjes, realizimit të ndërhyrjeve për respektimin e të drejtave të fëmijës dhe ofrimit të shërbimeve, sipas nevojave, të cilat synojnë zhvillimin dhe mirëqenien e fëmijës në mjedisin e tij familjar ose duke e vendosur atë në përkujdesje alternative, kur fëmija është i privuar në mënyrë të përkohshme apo të përhershme nga përkujdesja e mbrojtja e prindërve ose kur, për shkak të interesit të tij më të lartë, ai nuk mund të lihet në përkujdesjen e prindërve.</p> <p>Neni 55-Masat e mbrojtjes</p> <p>1. Masat e mbrojtjes janë:</p> <ol style="list-style-type: none"> masa emergjente e mbrojtjes, e cila është një masë e përkohshme mbrojtjeje për largimin e fëmijës nga familja dhe vendosjen në përkujdesje alternative; masa e mbrojtjes për vendosjen e fëmijës në përkujdesje alternative; masa e mbrojtjes për mbikëqyrje të specializuar të fëmijës në mjedisin familjar. <p>2. Masat e mbrojtjes vendosen për fëmijën:</p> <ol style="list-style-type: none"> prindërit e të cilit kanë vdekur ose janë shpallur të vdekur nga gjykata, janë të panjohur, u është hequr përgjegjësia prindërore dhe janë në kushte nevojë për mbrojtje; prindi ose kujdestari ligjor i të cilit është shoqëruar, ndaluar, arrestuar ose dënuar me heqje lirie dhe fëmija është në nevojë emergjente mbrojtjeje; kur, në interesin e tij më të lartë, nuk mund të lihet në kujdesin prindëror, për shkak se rrezikohet integriteti i tij fizik, moral, psikologjik e emocional; i cili është abuzuar, dhunuar, shfrytëzuar ose neglizhuar; i cili është braktisur nga prindërit që në lindje ose është nën moshën 16 vjeç dhe askush nuk është duke u kujdesur për të; i cili ka kryer një vepër penale dhe, për shkak të moshës, nuk ka përgjegjësi penale; i cili ka, dyshohet ose akuzohet ose është dënuar se ka kryer një vepër penale, është në gjendje të lirë dhe ka nevojë për mbrojtje. <p>3. Urdhri Nr. 31, datë 28.01.2020 “Për miratimin e rregullores për funksionimin e institucioneve arsimore parauniversitare në RSh”;</p> <p>ZVAP-i organizon ngritjen e Njesisë së Shërbimit Psiko-Social. Njësia përbëhet nga psikologë dhe punonjës socialë, numri i të cilëve përcaktohet sipas normave për nxënësit e institucioneve arsimore publike.</p>

<p>Kuadri ligjor Kuadri ligjor</p>	<p>Drejtuesi i njësisë:</p> <p>c) bashkëpunon me Njësinë e Mbrojtjes së Fëmijëve për të trajtuar çështje të abuzimit dhe mbrojtjes së fëmijëve. ç) komunikon rregullisht me organizma qeveritare dhe joqeveritare për rastet e fëmijëve në rrezik dhe me vështirësi sociale dhe ekonomike;</p> <p>d) njofton me shkrim organet përkatëse çdo fakt për abuzimin e nxënësve.</p> <p>Neni 46-Psikologu/punonjësi social në institucionin arsimor.</p> <p>a) Në bashkëpunim me mësuesit dhe prindërit, identifikon e vlerëson, sa më herët, nxënësit me probleme të sjelljes ose me vështirësi në të nxënë, dhe harton e zbaton për këta nxënës plane individuale parandaluese ose rehabilituese.</p> <p>b) Ndhmon punonjësit arsimorë, prindërit dhe nxënësit në parandalimin ose eliminimin e abuzimeve të punonjësve arsimorë ndaj nxënësve, të nxënësve ndaj nxënësve dhe abuzimeve të vetë nxënësve nga duhani, alkooli, droga etj.</p> <p>ë) Raporton me shkrim te drejtuesi i njësisë së shërbimit psiko-social çdo fakt për abuzim të nxënësve nga punonjës arsimor dhe prindër të nxënësit.</p> <p>4. Ligji Nr. 9669, datë 18.12.2006 "Për masa ndaj dhunës në marrëdhëniet familjare", i ndryshuar me Ligjin Nr. 47/2018.</p> <p>Neni 5- Autoritetet përgjegjëse</p> <p>Neni 6 - Detyrat e autoritetit kryesor përgjegjës (Ministria përgjegjëse për çështjet e barazisë gjinore dhe luftës kundër dhunës në familje);</p> <p>g) harton politikat dhe mbikëqyr marrjen e masave për eliminimin e pasojave të dhunimit të fëmijëve prej prindërve ose kujdestarëve ligjorë apo, në rastin kur fëmijët jetojnë në familje ku prindërit ose kujdestarët dhunojnë njëri-tjetrin, nëpërmjet vendosjes në përkujdesje alternative ose dhënies së masave mbrojtëse emergjente, sipas parashikimeve të legjislacionit në fuqi për të drejtat dhe mbrojtjen e fëmijës;</p> <p>b) Ministria përgjegjëse për çështjet e rendit dhe sigurisë publike:</p> <p>b) trajnimin e punonjësve të Policisë së Shtetit, që do të trajtojnë rastet e dhunës në familje, me qëllim rritjen e kapaciteteve në identifikimin e rasteve të dhunës në familje, vlerësimin e riskut dhe intervistimin e viktimës e të dhunuesit dhe me aspekte të tjera të lidhura me zbatimin e detyrimeve të parashikuara nga ky ligj;</p> <p>c) Ministria e Shëndetësisë: siguron ndihmën mjekësore në familje, në shërbimet e urgjencës, të mjekut të familjes dhe në qendrat shëndetësore pranë njësive të vetëqeverisjes vendore:</p> <p>c) për të evidentuar rastet e dhunës në familje në dokumentacionin përkatës mjekësor të miratuar nga Ministria e Shëndetësisë;</p> <p>2/1.Ministria përgjegjëse për shëndetësinë kryen edhe këto detyra:</p> <p>a) organizon trajnime dhe specializime për stafin mjekësor, psikologjik e të punonjësve sociale në fushën e dhunës në familje, duke përgatitur edhe një listë të profesionistëve të trajnuar e të specializuar në këto fusha, në bashkëpunim me urdhrat e ngritur sipas legjislacionit në fuqi;</p> <p>3. Ministria përgjegjëse për drejtësinë ka këto detyra:</p> <p>a) të trajtojë ekspertët mjeko-ligjorë në njohjen, diagnostikimin, vlerësimin dhe raportimin e dhunës në familje dhe akteve të dhunës ndaj fëmijëve;</p> <p>4. Njësitë e vetëqeverisjes vendore, bazuar në parashikimet e legjislacionit në fuqi për vetëqeverisjen vendore, në kuadër të zbatimit të këtij ligji, kanë këto detyra:</p> <p>a) angazhimin në krijimin e strukturave të specializuara të shërbimit social për rastet e dhunës në familje, lidhur me mënyrën e referimit të rasteve të dhunës në familje, si dhe monitorimin e ekzekutimit të urdhrave të mbrojtjes e të urdhrave të menjëhershëm të mbrojtjes;</p>
<p>Standardet</p>	<p>VKM Nr. 578, datë 3.10.2018 "Për procedurat e referimit e të menaxhimit të rastit, hartimin dhe përbajtjen e planit individual të mbrojtjes, financimin e shpenzimeve për zbatimin e tij, si dhe zbatimin e masave të mbrojtjes."</p> <p>VKM Nr. 353, datë 12.6.2018 "Për rregullat e funksionimit të grupit teknik, ndërsektorial për mbrojtjen e fëmijëve, pranë bashkive dhe njësive organizative".</p> <p>VKM Nr. 636, datë 26.10.2018 "Për përcaktimin e llojeve, të mënyrës së shkëmbimit e të përpunimit të informacionit dhe të të dhënave statistikore, të kërkuara nga Agjencia Shtetërore për të Drejtat dhe Mbrojtjen e Fëmijës, pranë strukturave shtetërore përgjegjëse në nivel qendror e vendor".</p> <p>VKM Nr. 565, datë 29.9.2018 "Për bashkërendimin e veprimtarisë ndërmjet mekanizmave këshillimore dhe koordinues institucionale dhe strukturave në nivel qendror e vendor, për çështjet që lidhen me të drejtat dhe mbrojtjen e fëmijës".</p>



Institucionet përgjegjëse	Institucionet Parashkollore (Kopshtet) Prindërit
Kuadri ligjor	1. Ligji Nr. 69/2012 “Për sistemin arsimor parauniversitar në Republikën e Shqipërisë”, i ndryshuar me Ligjin Nr.48 / 2018. Neni 62- Të drejtat dhe detyrat e prindërve Prindi ka të drejtë:
Kuadri ligjor	b) të informohet për kushtet e sigurisë, të shëndetit dhe të mjedisit të institucionit dhe të kërkojë përmbushjen e tyre sipas standardeve të përcaktuara nga legjislati shqiptar; Prindi ka detyrë: b) të njoftojë për ndryshime të shëndetit dhe të sjelljes së fëmijës së tij; 2. Ligji Nr. 18/2017 “Për të drejtat dhe mbrojtjen e fëmijës”. Neni 62 - Mbrojtja e fëmijës të abuzuar, neglizhuar, keqtrajtuar dhe të dhunuar Prindërit e një fëmije ose personi ligjërisht përgjegjës, në bashkëpunim me kujdesin shëndetësor, institucionet arsimore, strukturat e mbrojtjes së fëmijëve dhe ofruesit e shërbimeve të kujdesit shoqëror marrin të gjitha masat e nevojshme për të mundësuar rehabilitimin fizik, psikologjik dhe emocional, si dhe integrimin shoqëror të fëmijës. Prindi, personi ligjërisht përgjegjës, qoftë person fizik apo juridik, ka për detyrë të bashkëpunojë me strukturat e mbrojtjes së fëmijës dhe t’u ofrojë atyre informacionin e nevojshëm për adresimin e situatës apo të rastit. Në rast se personat e mësipërm refuzojnë të bashkëpunojnë apo ndalojnë strukturat e mbrojtjes të bëjnë verifikimet e nevojshme, atëherë verifikimi bëhet forcërisht, me mbështetjen e organeve të Policisë së Shtetit. Neni 30-Ushtrimi i kujdesit prindëror Prindërit e fëmijës, pavarësisht faktit se cili prej tyre ushtron përgjegjësinë prindërore, kanë të drejtë të marrin informacion dhe asistencën e nevojshme për mirëritjen, kujdesin dhe edukimin e fëmijës, të marrin informacion për fëmijën nga shkolla, njësitet e shërbimit shëndetësor ose çdo institucion tjetër në kontakt me fëmijën.
Standardet	---



Institucionet përgjegjëse	Grupi Teknik Ndërsektorial
Kuatrili ligjor Kuatrili ligjor	<p>1. Ligji Nr. 18/2017 “Për të drejtat dhe mbrojtjen e fëmijës”.</p> <p>Neni 7: -E drejta e aksesit të fëmijës tek institucionet e kujdesit shëndetësor garantohet pavarësisht gjinisë, orientimit seksual, racës, etnisë dhe aftësisë ose situatës ekonomike, sociale e ligjore të prindërve apo kujdestarit.</p> <p>Çdo fëmijë që ka nevojë për shërbim shëndetësor ose trajtim mjekësor apo rehabilitues në situata emergjence, vetë ose nëpërmjet prindërve apo kujdestarit, ka të drejtë t’u drejtohet institucioneve të kujdesit shëndetësor ose social për këtë qëllim. Personi ose autoriteti përgjegjës, brenda fushës së kompetencave që ka, i ofron fëmijës ndihmën e menjëhershme dhe e referon atë në institucionin e kujdesit shëndetësor ose rehabilitues më të përshtatshëm, pasi të jetë marrë mendimi i prindit ose kujdestarit.</p> <p>Neni 52: Në çdo bashki dhe në çdo njësi administrative bashkiake, e cila ka mbi 3000 fëmijë, krijohet ad-hoc, grupi teknik ndërsektorial i trajtimit të rasteve të fëmijës në nevojë për mbrojtje. Grupi teknik ndërsektorial ka në përbërje përfaqësues të strukturave të policisë, strukturave të shërbimeve sociale, përfaqësues të strukturave arsimore, shëndetësore, të drejtësisë, të organizatave jofitimprurëse, si dhe çdo specialist tjetër që ka njohuri për situatën e fëmijës ose që mund të kontribuojë në marrjen apo zbatimin e masave për mbrojtjen e fëmijës, të cilët janë të detyruar të marrin pjesë në mbledhjet e grupit teknik ndërsektorial.</p> <p>Neni 54: Plani Individual i Mbrojtjes Plani Individual i Mbrojtjes përmban, sipas rastit, masat për hetimin dhe ndërhyrjen e menjëhershme në rastet kur fëmija është në rrezik për abuzim, dhunë, neglizhim e shfrytëzim dhe ndihmën mjekësore, shërbimin psikologjik, ligjor, shoqëror apo çdo shërbim tjetër të nevojshëm rehabilitues apo riintegruar, sipas nevojave që janë identifikuar gjatë vlerësimit të rastit, si edhe aktivitete edukative, mësimore e argëtuese për fëmijën, masat për riaftësim prindëror, programet e mbështetjes dhe ndihmës për prindërit, kujdestarin dhe anëtarët e familjes së gjerë.</p> <p>2. Urdhri Nr. 31, datë 28.01.2020 “Për miratimin e rregullores për funksionimin e institucioneve arsimore parauniversitare në RSh”; Kreu XXI; Neni 112 Shëndeti</p> <ol style="list-style-type: none"> 1. Drejtori i institucionit arsimor: a) njofton menjëherë urgjencën shëndetësore kur nevojitet ndihma e saj; b) dërgon menjëherë me mjete të transportit të rastit nxënësin ose punonjësin mësimor, kur urgjenca shëndetësore e porosit të veprëjë kështu. 2. Kur një nxënës sëmurët ose pëson aksident, mësuesi kujdestar ose një drejtues i institucionit arsimor njofton menjëherë personin që ushtron përgjegjësinë prindërore. 3. Institucioni arsimor ka të paktën një kuti të ndihmës së parë, përherë funksionale. <p>3. VKM Nr. 578, datë 3.10.2018 “Për procedurat e referimit e të menaxhimit të rastit, hartimin dhe përmbajtjen e planit individual të mbrojtjes, financimin e shpenzimeve për zbatimin e tij, si dhe zbatimin e masave të mbrojtjes.”</p> <p>4. VKM Nr. 353, datë 12.6.2018 “Për rregullat e funksionimit të grupit teknik, ndërsektorial për mbrojtjen e fëmijëve, pranë bashkive dhe njësive organizative”.</p>
Standardet	---



Institucionet përgjegjëse	<ul style="list-style-type: none"> • Vetë fëmija • Çdo person fizik ose juridik • Çdo punonjës i institucioneve publike dhe private që vjen në kontakt me fëmijët për shkak të profesionit • Mësuesit dhe ofruesit e shërbimeve shkollore psiko-sociale • Punonjësit e institucioneve shëndetësore ose kujdesit për fëmijët
Kuatri ligjor	<p>1. Ligji Nr. 18/2017 “Për të drejtat dhe mbrojtjen e fëmijës”. Neni 67</p> <p>1. Fëmija ose çdo person fizik ose juridik duhet të njoftojë:</p> <ul style="list-style-type: none"> • Institucionet qendrore • Strukturat Vendore të Mbrojtjes së Fëmijës • Policinë e Shtetit
Kuatri ligjor	<p>2. Çdo punonjës i institucioneve publike dhe private, që vihet në kontakt me fëmijët për shkak të profesionit duhet të njoftojë:</p> <ul style="list-style-type: none"> • Policinë e Shtetit • Strukturat Vendore të Mbrojtjes së Fëmijës <p>3. Mësuesit dhe ofruesit e shërbimit psiko-social shkollor duhet të njoftojnë:</p> <ul style="list-style-type: none"> • Njësitë Arsimore Vendore • Strukturat Vendore të Mbrojtjes së Fëmijës <p>4. Punonjësit e institucioneve shëndetësore apo të përkujdesjes së fëmijës duhet të njoftojnë:</p> <ul style="list-style-type: none"> • Drejtorin e institucionit • Policinë e Shtetit • Strukturat Vendore të Mbrojtjes së Fëmijës <p>2. Ligji Nr. 9669, datë 18.12.2006 “Për masa ndaj dhunës në marrëdhëniet familjare”, i ndryshuar me Ligjin Nr. 47/2018. Neni 9.</p> <p>Subjektet që mund të vënë në dijeni organet përgjegjëse</p> <p>1. Në rast të dhunës në familje, viktimat mund t’i drejtohet me anë të një kërkesë postës së policisë më të afërt (të zonës ku banon ose ndodhet), njësisë përkatëse vendore (komunë, bashki), qendrës shëndetësore të zonës ku banon apo ndodhet ose me kërkesë-padi gjykatës së rrethit të vendbanimit, vendndodhjes së saj ose të dhunuesit/es, për të marrë masat e nevojshme.</p> <p>2. Çdo person që konstaton një rast të ushtrimit të dhunës në familje mund t’u drejtohet me anë të një kërkesë autoriteteve të mësipërme për të ndërmarrë masat e nevojshme.</p>
Standardet	---



Institucionet përgjegjëse	<p>Njësia Përgjegjëse për Shërbimet Sociale në bashki;</p> <p>1.Njësia e Mbrojtjes së Fëmijës (NJMF)</p> <p>2.Njësia e Vlerësimit të Nevojave dhe Referimit (NJVNR)</p> <p>3.Punonjësi i Mbrojtjes së Fëmijës (PMF), te NJMF-ja dhe NJVNR-ja</p>
Kudri ligjor Kudri ligjor	<p>1. Ligji Nr. 18/2017 “Për të drejtat dhe mbrojtjen e fëmijës”.</p> <p>Neni 46: Bashkitë janë përgjegjëse për ngritjen në nivel bashkie dhe në nivel njësie administrative në varësi të tyre të strukturave përkatëse për mbrojtjen e fëmijës, në zbatim të standardeve dhe, nëpërmjet tyre, të një sistemi të integruar të mbrojtjes së fëmijës,</p> <p>Neni 47: Struktura përgjegjëse për shërbimet shoqërore pranë bashkisë është përgjegjëse edhe për çështjet e mbrojtjes së fëmijës në përgjithësi. Ajo, nëpërmjet strukturave në varësi të saj dhe në bashkëpunim me drejtoritë e tjera të bashkisë, me mekanizmat vendorë të mbrojtjes dhe institucionet e tjera vendore, merr të gjitha masat e nevojshme për realizimin dhe garantimin e mbrojtjes së fëmijës në territorin e bashkisë.</p> <p>Neni 49: Njësia për mbrojtjen e fëmijës në bashki ngrihet dhe funksionon si njësi e posaçme brenda strukturës përgjegjëse për shërbimet shoqërore në nivel bashkie dhe ka për detyrë, në mënyrë të posaçme, parandalimin, identifikimin, vlerësimin, mbrojtjen dhe ndjekjen e rasteve të fëmijës në rrezik dhe/ose në nevojë për mbrojtje.</p> <p>Neni 51: Punonjësi për mbrojtjen e fëmijës në Njësitë Administrative Bashkiake: kryen funksionin e menaxherit të rastit për fëmijët në nevojë për mbrojtje, që nga momenti i identifikimit apo referimit, gjatë hartimit e zbatimit të masës së mbrojtjes dhe Planit Individual të Mbrojtjes deri në përfundimin e tyre.</p> <p>Neni 52 (dhe VKM Nr. 353) Grupi teknik ndërsektorial funksionon si grup ad-hoc në çdo bashki dhe në çdo njësi administrative bashkiake, e cila ka mbi 3000 fëmijë, dhe ka për qëllim trajtimin e rasteve të fëmijës në nevojë për mbrojtje.</p> <p>Grupi teknik ndërsektorial ka në përbërje:</p> <ul style="list-style-type: none"> a) Përfaqësues të strukturave të policisë; b) Përfaqësues të strukturave të shërbimeve sociale; c) Përfaqësues të institucioneve arsimore vendore, përgjegjëse për arsimin parauniversitar; ç) Përfaqësues të strukturave shëndetësore; d) Përfaqësues të strukturave të drejtësisë; f) Përfaqësues të organizatave jofitimprurëse; e) Çdo specialist tjetër që ka njohuri për situatën e fëmijës ose që mund të kontribuojë në marrjen apo zbatimin e masave për mbrojtjen e fëmijës. <p>2. Ligji Nr.139/2015 “Për Vetëqeverisjen Vendore”.</p>
Standardet	<p>1. VKM Nr. 578, datë 3.10.2018 “Për procedurat e referimit e të menaxhimit të rastit, hartimin dhe përmbajtjen e planit individual të mbrojtjes, financimin e shpenzimeve për zbatimin e tij, si dhe zbatimin e masave të mbrojtjes”.</p> <p>2. VKM Nr. 353, datë 12.6.2018 “Për rregullat e funksionimit të grupit teknik, ndërsektorial për mbrojtjen e fëmijëve, pranë bashkive dhe njësive organizative”.</p>

Rrjedha e punës- shërbimi bashkiak i mbrojtjes së fëmijës

Hapi nr.	Emri	Metoda	Sekuenca kohore	Zyra përgjegjëse	Ndërveprimi me zyra/institucione të tjera
1	Identifikimi i fëmijës së abuzuar	Vëzhgim	Në momentin e dyshimit ose identifikimit të shenjave të dhunës	Prindi Stafi i IA-së PMF-ja te NJMF-ja apo NJVNR-ja në nivel bashkie	Njësia Përgjegjëse për Shërbimet Sociale
2	Vlerësimi i nivelit të rrezikut për çështjen e referuar	Vëzhgim Shkresë	Menjëherë pas identifikimit / raportimit të rastit	PMF-ja	Fëmijët Familja e fëmijës Stafi i IA-së
3	Hartimi i projekt-PIM-it	Shkresë	Pas vlerësimit të nivelit të rrezikut për fëmijën	PMF-ja	Drejtori i Njesisë përgjegjëse për Shërbimet Sociale
4	Thirrja e mbledhjes së GTNS-së	Shkresë zyrtare Email	Kur NJMF-ja apo PMF-ja të ketë vlerësuar nivelin e rrezikut të fëmijës	Drejtori i Njesisë përgjegjëse për Shërbimet Sociale, i ndihmuar nga PMF-ja	Anëtarët e GTNS-së
5	Zhvillimi i modelit tip të PIM-it	Shkresë	Pas vlerësimit të fëmijës dhe hartimit të draftit të PIM-it nga PMF-ja	GTNS-ja	Drejtori i Njesisë përgjegjëse për Shërbimet Sociale
6	Miratimi dhe dërgimi i PIM-it te te gjithë anëtarët e GTNS-së	Shkresë Email	Pas miratimit të PIM-it nga GTNS-ja	Drejtori i Njesisë përgjegjëse për Shërbimet Sociale	GTNS-ja

Mbrojtja e fëmijës

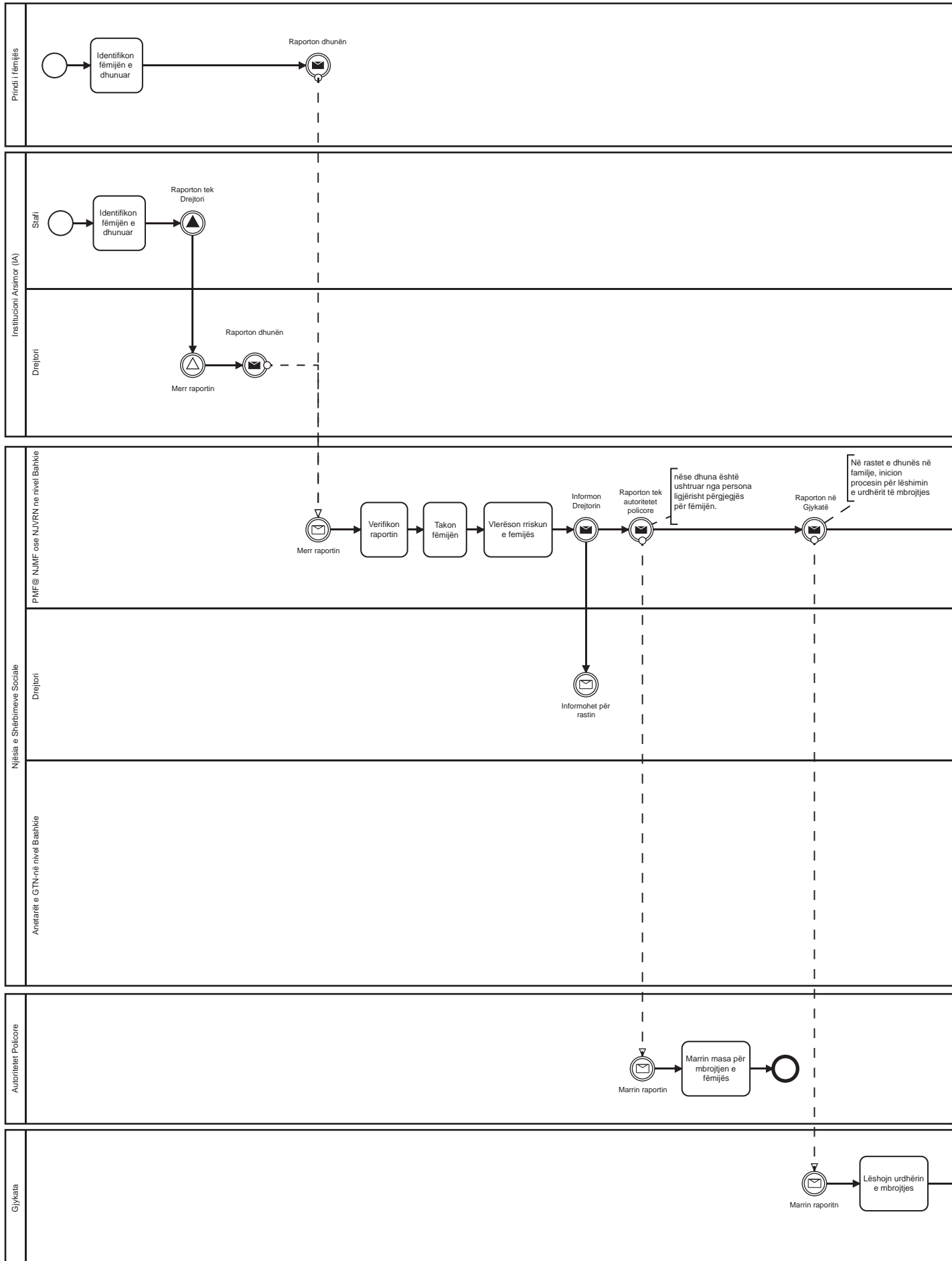

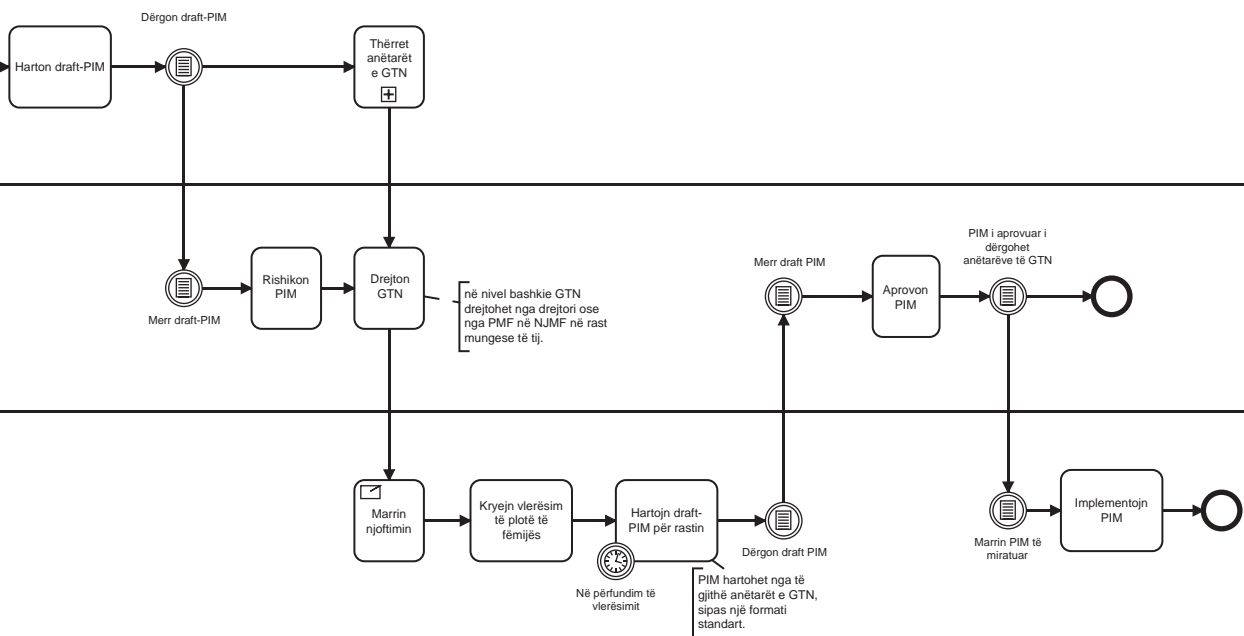

3.4. FËMIJËT ME AFTËSI TË KUFIZUARA



Përmbledhje e strukturës institucionale

Veprimtaritë	Referenca	Ligjërish detyruet ose jo detyruet	Niveli shtetëror i specifikimeve ligjore
Koncepti i fëmijëve me aftësi të kufizuara	<ol style="list-style-type: none"> Ligji Nr.93/2014 "Për përfshirjen dhe aksesueshmërinë e personave me aftësi të kufizuara". Ligji Nr. 44/2012 "Për shëndetin mendor". Udhëzimi Nr. 26, datë 25.11.2019 "Për mësuesin ndihmës për nxënësit me aftësi të kufizuara në institucionet publike të arsimit parauniversitar". Urdhri Nr. 344, datë 19.08.2013 "Për krijimin e Njësisë së Shërbimit Psiko-social". Urdhri Nr. 593, datë 31.12.2019 për disa ndryshime në urdhrin Nr. 344. VKM Nr. 483, datë 29.06.2016 "Miratimi i Planit Kombëtar të Veprimit për Personat me Aftësi të Kufizuara 2016-2020". Konventa për të Drejtat e Personave me Aftësi të Kufizuara, KB, 2012. Strategjia Kombëtare e Shëndetit 2016-2020. Strategjia e Arsimit Parauniversitar 2014-2020. 	Detyruet	Kombëtar
Identifikimi i aftësisë së kufizuar	<ol style="list-style-type: none"> Ligji Nr. 69/2012 "Për sistemin arsimor parauniversitar në Republikën e Shqipërisë", i ndryshuar me Ligjin nr.48 / 2018. Ligji Nr. 44/2012 "Për shëndetin mendor". Urdhri Nr. 344, datë 19.08.2013 "Për krijimin e njësisë së shërbimit psiko-social". Urdhri Nr. 593, datë 31.12.2019 për disa ndryshime në urdhrin Nr. 344 Ligji Nr.93/2014 "Për përfshirjen dhe aksesueshmërinë e personave me aftësi të kufizuara". Udhëzimi Nr. 26, datë 25.11.2019 "Për mësuesin ndihmës për nxënësit me aftësi të kufizuara në institucionet publike të arsimit parauniversitar". VKM Nr.234, datë 10.04.2019 "Për miratimin e strukturës dhe të organikës së zyrave vendore të arsimit parashkollor". Rregullat e Brendshme për Institucionet e Arsimit Parashkollor (të hartuara nga DRAP) 	Detyruet	Kombëtar
Adresimi i prindërve	<ol style="list-style-type: none"> Ligji Nr. 69/2012 "Për sistemin arsimor parauniversitar në Republikën e Shqipërisë", i ndryshuar me Ligjin Nr.48 / 2018. Ligji Nr. 18/2017 "Për të drejtat dhe mbrojtjen e fëmijës". Urdhri Nr. 31, datë 28.01.2020 "Për miratimin e rregullores për funksionimin e institucioneve arsimore parauniversitare në RSh"; Ligji Nr.93/2014 "Për përfshirjen dhe aksesueshmërinë e personave me aftësi të kufizuara". Paketa bazë e shërbimeve në kujdesin shëndetësor parësor. 	Detyruet	Kombëtar
Këshillimi me mjekun	<ol style="list-style-type: none"> Ligji Nr. 69/2012 "Për sistemin arsimor parauniversitar në Republikën e Shqipërisë", i ndryshuar me Ligjin Nr.48 / 2018. Ligji Nr. 10107, datë 30.3.2009 "Për kujdesin shëndetësor në Republikën e Shqipërisë". Urdhri Nr. 31, datë 28.01.2020 "Për miratimin e rregullores për funksionimin e institucioneve arsimore parauniversitare në RSh"; Urdhri nr. 47/1, datë 11.1.2018 "Për miratimin e rregullores "Për organizimin, të drejtat, detyrat dhe funksionimin e komisionit mjekësor të caktimit të aftësisë për punë për vlerësimin e personave me aftësi të kufizuar dhe komisionit mjekësor të përcaktimit të verbërisë"" Ligji Nr. 18/2017 "Për të drejtat dhe mbrojtjen e fëmijës". Ligji 139/2015 "Për Vetëqeverisjen Vendore". Paketa bazë e shërbimeve në kujdesin shëndetësor parësor. 	Detyruet	Kombëtar

Kërkesa për fonde shtesë	1. Ligji Nr.93/2014 "Për përfshirjen dhe aksesueshmërinë e personave me aftësi të kufizuara". 2. Udhëzimi Nr. 9, datë 20.03. 2018 "Për procedurat standarde të zbatimit të buxhetit".	Detyrues	Kombëtar
Porositja e pajisjeve të posaçme	1. Ligji Nr.93/2014 "Për përfshirjen dhe aksesueshmërinë e personave me aftësi të kufizuara". 2. Ligji Nr. 69/2012 "Për sistemin arsimor parauniversitar në Republikën e Shqipërisë", i ndryshuar me Ligjin Nr.48 / 2018. 3. Udhëzimi Nr. 9, datë 20.03. 2018 "Për procedurat standarde të zbatimit të buxhetit". 4. Urdhri Nr. 31, datë 28.01.2020 "Për miratimin e rregullores për funksionimin e institucioneve arsimore parauniversitare në RSh";	Detyrues	Kombëtar
Ndihma e përditshme	1. Urdhri Nr. 31, datë 28.01.2020 "Për miratimin e rregullores për funksionimin e institucioneve arsimore parauniversitare në RSh"; 2. Ligji Nr. 69/2012 "Për sistemin arsimor parauniversitar në Republikën e Shqipërisë", i ndryshuar me Ligjin Nr.48 / 2018. 3. Udhëzimi Nr. 13, datë 22.05.2019 "Për procedurat e pranimit të emërimit të mësuesit në një vend të lirë pune në institucionet arsimore publike të arsimit parauniversitar dhe për administrimin e portalit "Mësues për Shqipërinë". 5. Ligji Nr.93/2014 "Për përfshirjen dhe aksesueshmërinë e personave me aftësi të kufizuara". 6. VKM Nr. 1074, datë 23.12.2015 "Për përcaktimin e masave për mënjanimin e pengesave në komunikim dhe infrastrukturë në ofrimin e shërbimeve publike për personat me aftësi të kufizuara".	Detyrues	Kombëtar

Përshkrimi i zinxhirit të procesit

Përfshirja dhe integrimi i fëmijëve me aftësi të kufizuara në kopshtet dhe shkollat e zakonshme është prioritet kombëtar.

MASR-i miraton standardet e psikologëve/punonjësve socialë që shërbejnë në institucionet arsimore; akrediton programe trajnimi psikologë / punonjës social; siguron mbështetje financiare dhe logjistike për çështjet psiko-sociale të shërbimit në institucionet e arsimit publik. Ministri miraton shërbimin psiko-social në institucionet arsimore: a) Manualin e Shërbimit Psiko-Social; b) Udhëzuesin e Inspektimit Psiko-Social dhe Vetëvlerësimit; c) kriteret e kualifikimit për psikologët /punonjësit socialë.

Drejtoria Rajonale e Arsimit Parauniversitar/Zyra Vendore e Arsimit Parauniversitar (DRAP/ ZVAP) ngre një komision të përbërë nga mjekë, psikologë, mësues dhe specialistë për fëmijë me aftësi të kufizuara. Komisioni shqyrton kërkesën e prindit ose drejtorit të një institucioni arsimor dhe jep rekomandimet e duhura për përcjelljen e fëmijës në një institucion të zakonshëm ose në një institucion të specializuar arsimor, si dhe përcakton nevojën për një mësues ndihmës. Këto komisione vlerësojnë statusin e aftësisë së kufizuar, nevojat për shërbime, mjete dhe kujdes, me qëllim minimizimin e pengesave ndaj përfshirjes dhe maksimizimin e autonomisë dhe jetesës së pavarur për fëmijët me aftësi të kufizuara.

DRAP/ZVAP-i ofron shërbim psiko-social (SHPS) për fëmijët dhe punonjësit e institucioneve arsimore, si dhe mësuesit ndihmës për fëmijët me aftësi të kufizuara në institucione jo të specializuara (kopshte publike). Shërbimi psiko-social siguron mbështetje përmes psikologëve ose punonjësve socialë për të trajtuar çështjet e rasteve të ndryshme për të vlerësuar rastet e fëmijëve me nevoja të veçanta psiko-sociale, hartimin e programeve parandaluese, sipas nevojave të komunitetit të shkollës. Shërbimi psiko-social vlerëson situatën psiko-sociale të fëmijëve me probleme të të nxëniet ose sjelljes dhe - në

bashkëpunim me mësuesit, drejtorët e institucioneve arsimore dhe prindërit - planifikon dhe ofron shërbime të përshtatshme që ndihmojnë zhvillimin arsimor, shoqëror dhe vetjak të nxënësit. DRAP/ZVAP-i organizon krijimin e Njësisë së Shërbimit Psiko-Social. Psikologu / punonjësi social ka këto detyra kryesore në institucionin arsimor: Në bashkëpunim me mësuesit dhe prindërit, identifikon dhe vlerëson nxënësit me probleme të sjelljes ose vështirësi në të nxënë, dhe harton dhe zbaton për këta nxënës plane individuale parandaluese ose rehabilituese (planet individuale arsimore-PIM).

Qendrat e kujdesit shëndetësor sigurojnë që çdo fëmijë të marrë shërbimet e nevojshme për rritjen dhe zhvillimin e shëndetshëm, pakësimin e sëmundshmërisë dhe vdekshmërisë, që lidhet me problemet shëndetësore të fëmijëve (veçanërisht në moshën 0-6 vjeç) si dhe mbrojtjen e shëndetit të fëmijëve në familje dhe komunitet. Qendrat e kujdesit shëndetësor sigurojnë mjetet e duhura për identifikimin e hershëm të aftësive të kufizuara përmes diagnostikimit të anomalive të dëgjimit, shikimit, zhvillimit, kequshqyerjes, etj. E njëjta gjë vlen edhe për sëmundjet mendore.

Planifikimi i fondeve të nevojshme për ndihmë dhe mbështetje është përgjegjësi e ministrisë përgjegjëse për çështjet e aftësisë së kufizuar në bashkërendim me ministritë e linjës. Institucionet publike qendrore, rajonale dhe vendore gradualisht marrin masa për të siguruar fondet e nevojshme për heqjen e pengesave mjedisore dhe infrastrukturore në ofrimin e shërbimeve publike.

Mjetet ndihmëse sigurohen nga Fondi i Sigurimit të Detyrueshëm i Kujdesit Shëndetësor (FSDKSH) për personat me aftësi të kufizuara që kanë nevojë për pajisje të tilla për të kapërcyer pengesat. Njësia përkatëse e vetëqeverisjes vendore u siguron nxënësve me aftësi të kufizuara mjediset e përshtatshme të mësimdhënies e të të nxënësve, sipas standardeve të përcaktuara nga ministria.

Fëmijët me aftësi të kufizuara mësohen sipas kurrikulës së programeve të lëndëve të zakonshme të përshtatura për ta, ose sipas planit mësimor të programeve të specializuara lëndore. Fëmijët me aftësi të kufizuara pajisen me mësues ndihmës dhe shërbim rehabilitues, sipas kriterëve të përcaktuara me udhëzimin e ministrit. Mësuesi ndihmës jep kontributin e tij në zhvillimin e plotë të potencialit intelektual dhe fizik të nxënësve me aftësi të kufizuara. Kurrikula e fëmijëve që nuk shohin ose nuk flasin dhe/ose dëgjojnë është përgjithësisht kurrikula e zakonshme.



Institucionet përgjegjëse	MSHMS-ja MASR-i
Kuadri ligjor	1. Ligji Nr.93/2014 "Për përfshirjen dhe aksesueshmërinë e personave me aftësi të kufizuara". Neni 3, pika 9 "Persona me aftësi të kufizuara" janë individët që kanë dëmtime afatgjata fizike, mendore, intelektuale ose ndijore, dëmtime të cilat, në bashkëveprim me pengesat e ndryshme, përfshirë ato mjedisore dhe të qëndrimit, mund të pengojnë pjesëmarrjen e plotë dhe efikase të këtyre personave në shoqëri, në kushte të barabarta me të tjerët. 2. Ligji Nr. 44/2012 "Për shëndetin mendor".

Kuadri ligjor	<p>Neni 3, pika 2: “Çrregullim i shëndetit mendor” është çrregullimi thelbësor i mendimit, perceptimit, orientimit ose kujtesës, që dëmtojnë sjelljen, gjykimin, kapacitetin për të njohur realitetin ose aftësinë e personit për të përmbushur kërkesat e jetës, çka e bën atë mendërisht të sëmurë, ose është prapambetja mendore, kur shoqërohet me sjellje agresive patologjike ose seriozisht të papërgjegjshme.</p> <p>3. Ligji Nr. 69/2012 “Për sistemin arsimor parauniversitar në Republikën e Shqipërisë”, i ndryshuar me Ligjin Nr.48 / 2018.</p> <p>Përfshirja dhe integrimi i fëmijëve me aftësi të kufizuara në kopshtet dhe shkollat e zakonshme të arsimit bazë është parësore.</p> <p>1. Urdhri Nr. 31, datë 28.01.2020 “Për miratimin e rregullores për funksionimin e institucioneve arsimore parauniversitare në RSh”; Kreu XIV</p> <p>5. Udhëzimi Nr. 26, datë 25.11.2019 “Për mësuesin ndihmës për nxënësit me aftësi të kufizuara në institucionet publike të arsimit parauniversitar”.</p> <p>6. Urdhri Nr. 344, datë 19.08.2013 “Për krijimin e njësisë së shërbimit psiko-social”. Urdhri Nr. 593, datë 31.12.2019 për disa ndryshime në urdhrin Nr. 344.</p>
Standardet	---
Financat	<p>1. Urdhri Nr. 31, datë 28.01.2020 “Për miratimin e rregullores për funksionimin e institucioneve arsimore parauniversitare në RSh”;</p> <p>MASR-i siguron mbështetje financiare dhe logjistike për çështjet e shërbimit psiko-social në institucionet e arsimit publik.</p> <p>2. Ligji Nr.93/2014 “Për përfshirjen dhe aksesueshmërinë e personave me aftësi të kufizuara”. Neni 9: Mjetet ndihmëse u sigurohen personave me aftësi të kufizuara, që kanë nevojë për pajisje të tilla, për të kapërcyer pengesat, nga Fondi i Sigurimit të Detyrueshëm të Kujdesit Shëndetësor.</p> <p>3. Ligji Nr. 69/2012 “Për sistemin arsimor parauniversitar në Republikën e Shqipërisë”, i ndryshuar me Ligjin Nr.48 / 2018.</p> <p>Neni 65: Njësia përkatëse e vetëqeverisjes vendore u siguron nxënësve me aftësi të kufizuara mjediset e përshtatshme të mësimdhënies e të të nxënësve, sipas standardeve të përcaktuara nga ministria.</p>



Institucionet përgjegjëse	<p>Personat kryesorë përgjegjës që mund të identifikojnë fëmijët me aftësi të kufizuara janë: Jashtë mjedisit të IA-së, një fëmijë me aftësi të kufizuara mund të identifikohet nga:</p> <ol style="list-style-type: none"> 1. Prindi 2. Mjeku i familjes së institucionit të kujdesit shëndetësor <p>Brenda mjedisit të IA-së, një fëmijë me aftësi të kufizuara mund të identifikohet nga:</p> <ol style="list-style-type: none"> 1. Mjeku 2. Mësuesi 3. Psikologu 4. Punonjësi social
Kuadri ligjor	<p>1. “Për përfshirjen dhe aksesueshmërinë e personave me aftësi të kufizuara”. Neni 10. Vlerësimi i aftësisë së kufizuar realizohet nga komisionet multidisiplinare. Komisionet bëjnë vlerësimin e gjendjes së aftësisë së kufizuar, nevojave për shërbime, mjete dhe përkujdesje, me synimin për të minimizuar pengesat e përfshirjes dhe për të rritur në maksimum autonominë dhe jetesën e pavarur për personat me aftësi të kufizuara.</p> <p>2. Ligji Nr. 69/2012 “Për sistemin arsimor parauniversitar në Republikën e Shqipërisë”, i ndryshuar me Ligjin Nr.48 / 2018.</p> <p>Neni 64. Institucioni arsimor vendor DRAP/ZVAP krijon një komision, të përbërë nga mjekë, psikologë, mësues dhe specialistë për fëmijët me aftësi të kufizuara, i cili, pasi shqyrton kërkesën e prindit ose të drejtorit të një institucioni arsimor, jep rekomandimet përkatëse për ndjekjen nga fëmija të një institucioni arsimor të zakonshëm a të specializuar.</p>

<p>Kuadri ligjor</p>	<p>Neni 20. DAR-i u siguron shërbim psiko-social nxënësve dhe punonjësve të institucioneve arsimore. Shërbimi psiko-social ofron mbështetje nëpërmjet psikologëve ose punonjësve socialë për trajtimin e problematikave të rasteve të ndryshme, vlerësimin e rasteve të fëmijëve me nevoja të veçanta psiko-sociale, hartimin e programeve parandaluese, sipas nevojave të komunitetit shkollor.</p> <p>3. Urdhri Nr. 31, datë 28.01.2020 "Për miratimin e rregullores për funksionimin e institucioneve arsimore parauniversitare në RSh"; Komisioni multidisiplinar për vlerësimin e fëmijëve me AK ngrihet në nivel ZVAP-i dhe mësuesi ndihmës emërohet nga Bashkia.</p> <p>Neni 29: Shërbimi psiko-social vlerëson gjendjen psiko-sociale të nxënësve me probleme të nxënësve ose sjelljes dhe, në bashkëpunim me mësuesit, drejtuesit e institucioneve arsimore dhe prindërit, planifikon e realizon shërbime të përshtatshme që ndihmojnë në zhvillimin arsimor, social dhe personal të nxënësve.</p> <p>Neni 30: ZVA organizon krijimin e Njesisë së Shërbimit Psiko-Social.</p> <p>Neni 31: Psikologu/punonjësi social ka këto detyra kryesore në institucionin arsimor: a) Në bashkëpunim me mësuesit dhe prindërit, identifikon e vlerëson, sa më herët, nxënësit me probleme të sjelljes ose me vështirësi në të nxënë, dhe harton e zbaton për këta nxënës plane individuale parandaluese ose rehabilituese.</p> <p>Neni 80 përshkruan krijimin e një komisioni multidisiplinar përgjegjës për zbulimin e aftësisë së kufizuar të fëmijëve: Komisioni, me kërkesën e personit që ushtron përgjegjësinë prindërore të fëmijës ose të drejtorit të institucionit arsimor, ku fëmija është regjistruar, vlerëson nevojat arsimore e shoqërore të fëmijës dhe ecurinë e tij</p> <p>4. Paketa bazë e shërbimeve në kujdesin shëndetësor parësor.</p> <p>Qendrat e kujdesit shëndetësor: 2.4.23 sigurojnë mjetet e duhura për identifikimin e hershëm të aftësive të kufizuara përmes diagnostikimit të anomalive të dëgjimit, shikimit, zhvillimit, kequshqyerjes, si edhe mjetet për të diagnostikuar një fëmijë të sëmurë. Për sëmundjet mendore - Rastet që duhen trajtuar në qendrat e kujdesit shëndetësor specifikohen në paketë (6.6.11 - 6.6.16)</p> <p>5. Urdhri Nr. 344, datë 19.08.2013, i ndryshuar (2018) "Për krijimin e Njesisë së Shërbimit Psiko-social". Urdhri Nr. 593, datë 31.12.2019 për disa ndryshime në urdhrin Nr. 344</p> <p>Shërbimi psiko-social (SHPS) vlerëson situatën psiko-sociale të fëmijëve me probleme të të nxënësve ose sjelljes dhe - në bashkëpunim me mësuesit, drejtorët e institucioneve arsimore dhe prindërit - planifikon dhe ofron shërbime të përshtatshme që ndihmojnë zhvillimin arsimor, shoqëror dhe vetjak të nxënësve.</p>
<p>Standardet</p>	<p>1. Standardet e shërbimeve të përkujdesit shoqëror për personat me aftësi të kufizuara.</p> <p>Standardi 2: Shërbimet sociale disponojnë procedura të qarta referimi dhe vlerësimi. Procesi i vlerësimit është multidisiplinar dhe përfshin klientin ose të afërm të tij/saj ose përfaqësues të përzgjedhur, profesionistët përkatës sipas nevojave individuale të klientit, si edhe përfaqësues të organizatës që merr përsipër dhënien e shërbimeve.</p> <p>2. Paketa bazë e shërbimeve në kujdesin shëndetësor parësor.</p> <p>2.3.8 Standardi 8. Shëndeti fizik, fizik dhe emocional: mësuesi përcakton aftësitë individuale, përpjekjet individuale, arritjet, talentin dhe prirjet e fëmijëve; dallon rastet e dëgjimit të dobët, humbjen e shikimit, sëmundjet infektive, abuzimin, mungesën e ushqimit, problemet e dhembëve, mungesën e gjumit dhe të gjitha ndikimet negative në shëndetin e tyre.</p> <p>2.4.23 Qendra Shëndetësore siguron dhe përdor mjetet e duhura për identifikimin e hershëm të aftësive të kufizuara nëpërmjet diagnostikimit të anomalive në dëgjim, shikim, zhvillim, kequshqyerje si dhe mjetet për të diagnostikuar fëmijën e sëmurë si otoskop, stetoskop, lojërat për testet e zhvillimit, etj</p> <p>2.4.5. Qendra Shëndetësore identifikon fëmijët me aftësi të kufizuara në rritje dhe zhvillimin e fëmijëve dhe u referohet specialistëve të duhur si edhe siguron ndihmë të hershme për familjet në nevojë të identifikuar.</p> <p>Shtojca 1, II / 7. Qendra shëndetësore kryen teste ekzaminuese për identifikimin e hershëm të fëmijëve me aftësi të kufizuara.</p> <p>3. Standardet profesionale për formimin e përgjithshëm të mësuesit të arsimit parashkollor.</p> <p>Standardi 7. Pranimit dhe respektimi i diversitetit</p> <p>7.2.16. Mësuesi përcakton mbi bazën e njohurive që zotëron nëse një fëmijë është me aftësi të kufizuar apo paraqet vështirësi në të nxënë;</p> <p>4. Inspektimi dhe vlerësimi i brendshëm i kopshtit (udhëzuesi për inspektimin e plotë të kopshtit).</p>

Standardet	<p>Fëmijët me aftësi të kufizuara hyjnë në kopsht me një vlerësim të hartuar nga mjeku specialist dhe mbi bazën e tij, grupi i kopshteve harton PIA-n, i cili i përshtatet aftësisë dhe potencialit të fëmijës.</p> <p>5. Strategjia Kombëtare për Personat me Aftësi të Kufizuara.</p> <p>Vlerësimi i aftësisë së kufizuar: Aftësia e kufizuar në Shqipëri vlerësohet nga komisione të veçanta të specializuara, në përbërje të cilave ka specialistë të disiplinave të ndryshme, si: mjekë pediatër, okulistë, psikiatër etj.</p> <p>Komisionet që vlerësojnë Personat me Aftësi të Kufizuara janë: Komisioni Mjekësor i Caktimit të Aftësisë për Punë, Komisioni Mjekësor për Përcaktimin e Verbërisë.</p>
-------------------	---

Rrjedha e punës- Zbulimi i aftësive të kufizuara

Hapi nr.	Emri	Metoda	Sekuena kohore	Zyra përgjegjëse	Ndërveprimi me zyra/institucione të tjera
1	Identifikimi i fëmijëve me aftësi të kufizuara jashtë IA-së	Monitorimi i sjelljes psiko-sociale; Kontrolli mjekësor në qendrat e kujdesit shëndetësor parësor.	Çdo ditë (Në varësi të rastit)	Prindi	Stafi i IA-së: Mësuesi Psikologu Punonjësi Social Drejtori i IA-së
2	Identifikimi i fëmijëve me aftësi të kufizuara brenda IA-së	Monitorimi i sjelljes psiko-sociale; Kontrolli mjekësor nga mjeku i IA-së	Çdo ditë (Në varësi të rastit)	Stafi i IA-së: Mësuesi Psikologu Punonjësi Social Mjeku	Drejtori i IA-së
3	Kërkesa për vlerësimin e nevojave arsimore dhe sociale të fëmijës	Shkresë (procesverbali i takimit)	Në momentin e identifikimit të fëmijëve me aftësi të kufizuara	Drejtori i IA-së	ZVAP-i
4	Krijimi i Komisionit Multidisiplinor	Email	Në momentin e marrjes së kërkesës. (zakonisht komisioni mblidhet tri herë në vit)	ZVAP-i	Anëtarët e Komisionit Multidisiplinor
5	Vlerësimi i nevojave arsimore dhe sociale të fëmijës	-Shqyrtimi i dokumentacionit fizik Vëzhgim i plotë psiko-fizik	Në momentin që fëmija paraqitet para komisionit multidisiplinor	Komisioni Multidisiplinor	Fëmijët Prindi Të afërmit e fëmijës (nëse është e nevojshme) Mësuesi i fëmijës
6	Informimi i prindit për kushtet dhe ecurinë e fëmijës	Komunikim verbal Shkresë	Pas vlerësimit të nevojave arsimore dhe sociale të fëmijës	Komisioni Multidisiplinor	Prindi
7	Informimi i IA-së për gjendjen dhe ecurinë e fëmijës	Shkresë	Pas vlerësimit të nevojave arsimore dhe sociale të fëmijës	Komisioni Multidisiplinor	Drejtori i IA-së

Zbulimi i aftësive të kufizuara

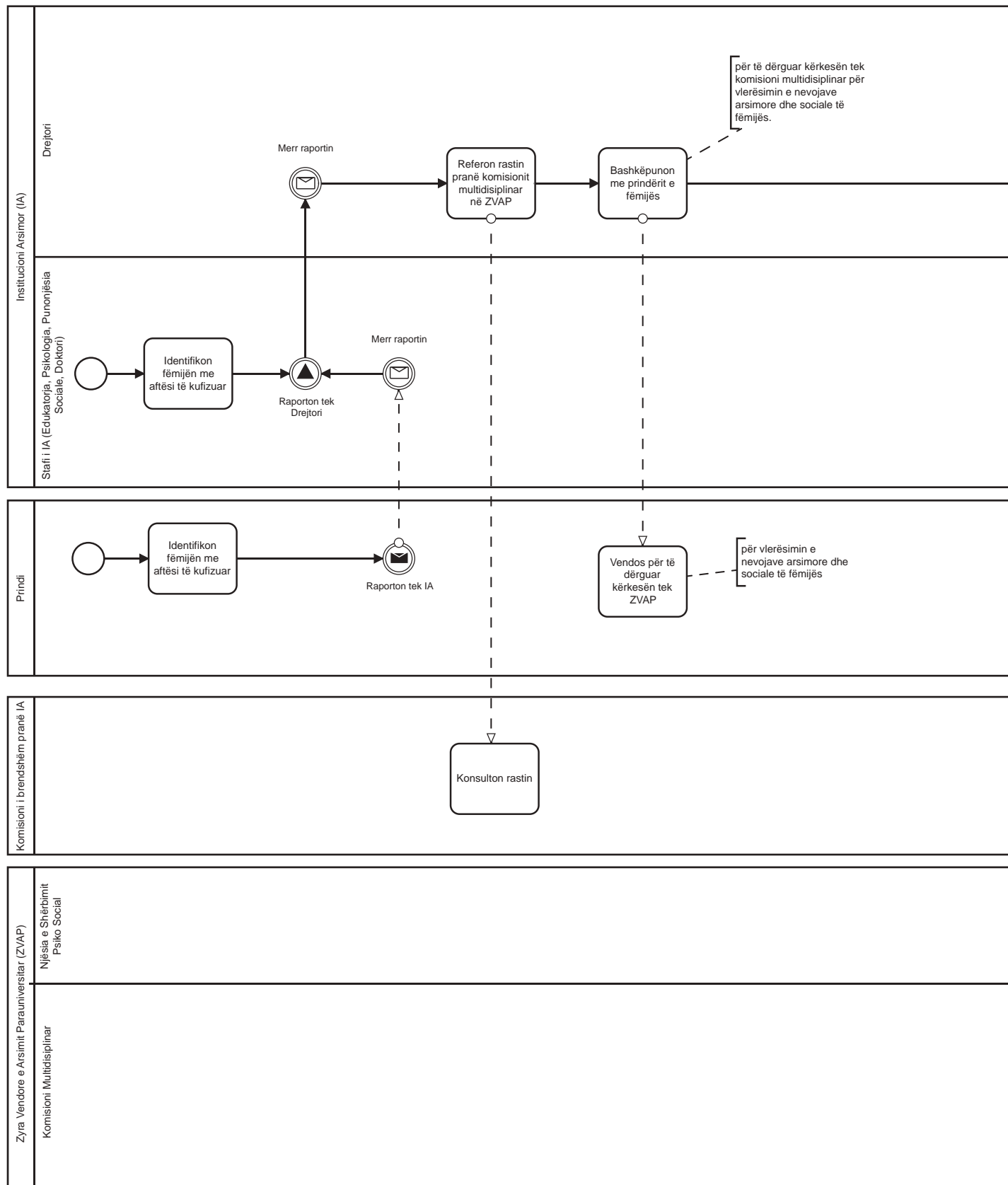

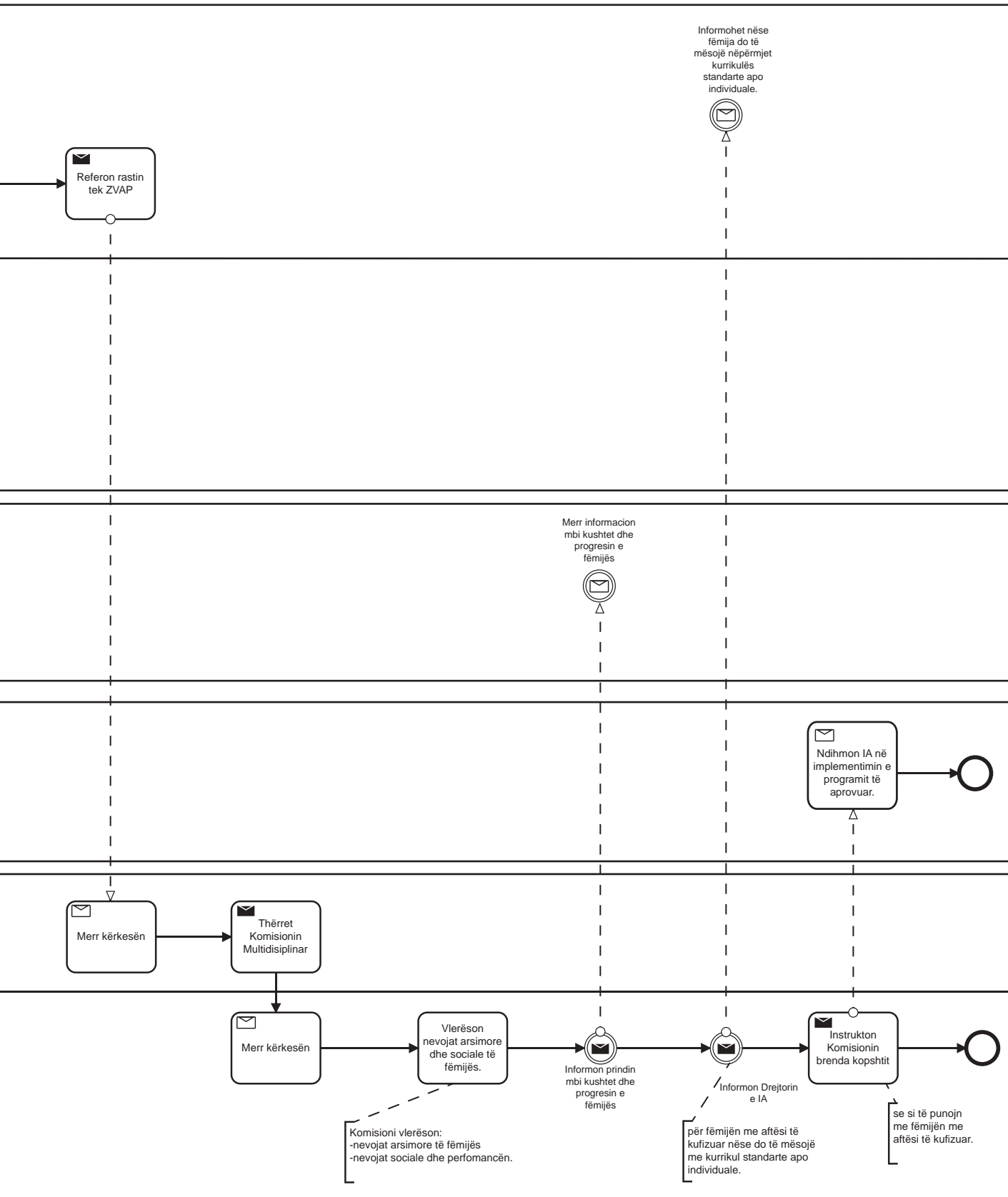



Institucionet përgjegjëse	IA-ja DRAP/ZVAP-i
Kuadri ligjor	<p>1. Ligji Nr. 69/2012 “Për sistemin arsimor parauniversitar në Republikën e Shqipërisë”, i ndryshuar me Ligjin Nr.48 / 2018. Neni 62: Prindi ka të drejtë të informohet për veprimtarinë e fëmijës së tij në institucion dhe të japë pëlqim për veprimtaritë plotësuese dhe jashtëshkollore që organizon shkolla.</p> <p>2. Ligji Nr. 18/2017 “Për të drejtat dhe mbrojtjen e fëmijës”. Neni 32: Prindi ose kujdestari ka detyrimin të ndjekë procedurat e detyrueshme, sipas këtij ligji, për t’i siguruar fëmijës aksesin në të gjitha shërbimet nga të cilat përfiton sipas legjislacionit në fuqi. Për këtë qëllim, prindi ose kujdestari asistohet nga strukturat e mbrojtjes së fëmijëve sipas nevojës.</p> <p>3. Urdhri Nr. 31, datë 28.01.2020 “Për miratimin e rregullores për funksionimin e institucioneve arsimore parauniversitare në RSh”; - Institucioni arsimor duhet të njoftojë prindërit për gjendjen psiko-sociale të fëmijës. - Institucioni arsimor bashkëpunon me prindin për trajtimin e fëmijës me aftësi të kufizuara. Neni 31 përshkruan detyrat kryesore të psikologut/punonjësit social në institucionin arsimor duke përfshirë edhe bashkëpunimin me prindërit. Neni 80 përshkruan krijimin e komisionit multidisiplinor përgjegjës dhe bashkëpunimin me prindërit.</p> <p>4. Ligji Nr.93/2014 “Për përfshirjen dhe aksesueshmërinë e personave me aftësi të kufizuara”. Çdo institucion publik ose jo-publik që ushtron veprimtarinë në fushën e mbrojtjes së të drejtave të fëmijëve ka detyrimin për t’u dhënë prindërve të gjithë informacionin e nevojshëm për marrjen e shërbimeve të përkujdesit shoqëror, në përputhje me legjislacionin në fuqi..</p> <p>5. Paketa bazë e shërbimeve në kujdesin shëndetësor parësor. Qendrat e kujdesit shëndetësor 2.3.1. Rritin besueshmërinë, aftësinë e prindërve, rolin prindëror për kujdesin ndaj mirërritjes së fëmijës, dhe promovojnë marrëdhënie të ngushta dashurie ndërmjet prindërve/kujdestarit dhe fëmijës. Referojnë dhe sqarojnë prindërit për shqetësimet e fëmijëve dhe mundësojnë aksesin për ndihmën e menjëhershme që u nevojitet.</p> <p>6. Ligji Nr. 10107, datë 30.3.2009 “Për kujdesin shëndetësor në Republikën e Shqipërisë”.</p> <p>7. Urdhri nr. 47/1, datë 11.1.2018 “Për miratimin e rregullores “Për organizimin, të drejtat, detyrat dhe funksionimin e komisionit mjekësor të caktimit të aftësisë për punë për vlerësimin e personave me aftësi të kufizuara dhe komisionit mjekësor të përcaktimit të verbërisë””</p>

Standardet	<p>1. Standardet e shërbimeve të përkujdesit shoqëror për personat me aftësi të kufizuara.</p> <p>Standard 2: Klienti ose përfaqësuesi i tij janë pjesëmarrës aktivë në procesin e vlerësimit; mendimi i tyre kërkohet dhe shqyrtohet nëse mund të merret në konsideratë.</p> <p>Standard 3: Pavarësia, përfshirja (përqasja gjithëpërfshirëse), vetëvendosja. Familjes së personit me aftësi të kufizuar i jepet mbështetja e duhur për të parandaluar institucionalizimin e personit në fjalë dhe për të siguruar integrimin dhe gjithëpërfshirjen. Shërbimet për familjen jepen brenda kuadrit të shërbimeve të ofruara nga organizata.</p> <p>2. Paketa bazë e shërbimeve në kujdesin shëndetësor parësor.</p> <p>Qendrat shëndetësore:</p> <p>2.4.6 Këshillojnë, informojnë dhe edukojnë prindërit dhe kujdestarët mbi ushqyerjen e fëmijës, zhvillimin, sjelljen, disiplinën, sigurinë e foshnjës dhe fëmijës duke njohur rrethanat individuale, kulturën, fenë, financat, burimet, qëndrimet, sjelljet e prindërve/ kujdestarëve të fëmijës.</p> <p>2.4.7 Angazhojnë prindërit dhe kujdestarët në identifikimin e hershëm të nevojave të rritjes, të zhvillimit fizik, intelektual, social, emocional të fëmijës për të pasur mbështetje, akses për ndërhyrje në kohë.</p> <p>3. Standardet profesionale për formimin e përgjithshëm të mësuesit të arsimit parashkollor.</p> <p>Standardi 2. Bashkëpunimi me kolegët, familjarët dhe anëtarët e tjerë të komunitetit.</p> <p>2.2.17. Mësuesi harton plane edukative individuale në bashkëpunim me prindërit e fëmijëve dhe specialistët e fushës në të cilën fëmija paraqet aftësinë e kufizuar;</p> <p>4. Inspektimi dhe vlerësimi i brendshëm i kopshtit (udhëzuesi për inspektimin e plotë të kopshtit).</p> <p>5.1.6. Kopshti përfshin gjithashtu edhe prindërit në trajtimin dhe kujdesin për fëmijët me aftësi të kufizuara dhe vështirësi në të nxënë.</p>
------------	---



Institucionet përgjegjëse	<p>1.IA-ja</p> <p>2.ZVAP-i</p> <p>3.Kujdesi shëndetësor parësor</p>
Kuadri ligjor	<p>1. Ligji Nr. 10107, datë 30.3.2009 "Për kujdesin shëndetësor në Republikën e Shqipërisë". Neni 28: Kontakti i shtetasit me ofruesin e shërbimit të kujdesit shëndetësor parësor ose me mjekun e familjes përbën pikën fillestare të procesit të ofrimit të shërbimit të kujdesit shëndetësor dhe zhvillohet mbi bazën e sistemit të referimit/përcjelljes drejt niveleve të tjera të kujdesit shëndetësor.</p> <p>Ministri i Shëndetësisë përcakton mënyrën e funksionimit të sistemit të referimit/përcjelljes së pacientëve.</p> <p>2. Urdhri Nr. 31, datë 28.01.2020 "Për miratimin e rregullores për funksionimin e institucioneve arsimore parauniversitare në RSH";</p> <p>Neni 80: ZVA ngre komisionin multidisiplinor të përbërë nga një mjek pediatër (kur është e mundur, mjek pediatër zhvillimi), një psikolog, një punonjës social, një mësues (kur është e mundur, mësues i kualifikuar për arsimin e specializuar) dhe drejtuesi i njësisë së shërbimit psiko-social.</p> <p>3. Urdhri Nr. 47/1, datë 11.1.2018 "Për miratimin e rregullores "Për organizimin, të drejtat, detyrat dhe funksionimin e komisionit mjekësor të caktimit të aftësisë për punë për vlerësimin e personave me aftësi të kufizuar dhe komisionit mjekësor të përcaktimit të verbërisë""</p> <p>Komisioni Mjekësor i Caktimit të Aftësisë për Punë, për vlerësimin e personave me aftësi të kufizuara është organ mjekësor dhe ligjor, që e ushtron aktivitetin e tij pranë Shërbimit Social Shtetëror (SHSSH) dhe përgjigjet para SHSSH-së për aktivitetin që kryen. Komisioni Mjekësor Rajonal i Caktimit të Aftësisë për Punë ngrihet në Drejtorinë Rajonale të Shërbimit Social Shtetëror (DRSHSSH).</p>

<p>Kuadri ligjor</p>	<p>Komisioni Mjekësor Rajonal i Caktimit të Aftësisë për Punë përbëhet nga pesë anëtarë. Anëtarë të komisioneve zgjidhen mjekë specialistë (funksionet dhe përgjegjësitë shpjegohen në Urdhrin Nr. 47/1/2018)</p> <p>4. Ligji Nr. 18/2017 “Për të drejtat dhe mbrojtjen e fëmijës”.</p> <p>Neni 46: Bashkitë janë përgjegjëse për ngritjen në nivel bashkie dhe në nivel njësie administrative në varësi të tyre të strukturave përkatëse për mbrojtjen e fëmijës, në zbatim të standardeve dhe, nëpërmjet tyre, të një sistemi të integruar të mbrojtjes së fëmijës.</p> <p>Neni 47: Struktura përgjegjëse për shërbimet shoqërore i raporton kryetarit të bashkisë dhe këshillit bashkiak për ecurinë e rasteve të fëmijës në nevojë për mbrojtje në territorin e bashkisë.</p> <p>5. Ligji Nr. 139/2015 “Për Vetëqeverisjen Vendore”.</p> <p>Neni 24. Bashkitë janë përgjegjëse krijimin dhe administrimin e shërbimeve sociale, në nivel vendor, për personat me aftësi të kufizuara.</p> <p>6. Paketa bazë e shërbimeve në kujdesin shëndetësor parësor.</p> <p>Qendra e Kujdesit Shëndetësor: siguron që çdo fëmijë të marrë shërbimet e nevojshme për rritjen dhe zhvillimin e shëndetshëm, pakësimin e sëmundshmërisë dhe vdekshmërisë, që lidhet me problemet shëndetësore të fëmijëve (veçanërisht në moshën 0-6 vjeç) si dhe mbrojtjen e shëndetit të fëmijëve në familje dhe komunitet. (Procedura e hollësishme përfshihet në dokument.)</p> <p>7. Ligji Nr. 69/2012 “Për sistemin arsimor parauniversitar në Republikën e Shqipërisë”, i ndryshuar me Ligjin Nr.48 / 2018.</p>
<p>Standardet</p>	<p>1. Standardet e shërbimeve të përkujdesit shoqëror për personat me aftësi të kufizuara.</p> <p>Standardi 2: Vlerësimi bëhet së paku një herë në vit si pjesë e planit individual të klientit.</p> <p>Standard 4: Organizata punon me ekipe multidisiplinore, që kanë si anëtarë profesionistë me specializime të ndryshme në përputhje me nevojat e klientit.</p> <p>Sa herë që është e nevojshme, organizata bashkëpunon me organizata të tjera për të realizuar dhënien e shërbimeve të nevojshme për klientin.</p> <p>2. Paketa bazë e shërbimeve në kujdesin shëndetësor parësor.</p> <p>2.4.23 Qendrat shëndetësore: Mjeku i familjes duhet të jetë i aftë të:</p> <ul style="list-style-type: none"> -Sigurojë dhe përdorë mjetet e duhura për identifikimin e hershëm të aftësive të kufizuara nëpërmjet diagnostikimit të anomalive në dëgjim, shikim, zhvillim, kequshqyerje si dhe mjetet për të diagnostikuar fëmijën e sëmurë si otoskop, stetoskop, lojërat për testet e zhvillimit, etj - Kryejë ekzaminime, kontrole periodike për vlerësimin e mirërritjes, të shqyrtojë, të sigurojë ndjekjen e rezultateve jo normale si edhe detyra të tjera të përcaktuara nga standardi. <p>3. Inspektimi dhe vlerësimi i brendshëm i kopshtit (udhëzuesi për inspektimin e plotë të kopshtit).</p> <p>Mjeku i kopshtit, kur është pjesë e stafit të kopshtit, ka rolin e vet në drejtim të kujdesit ndaj fëmijës. Mjeku zbaton planin e punës, i cili parashikon identifikimin e problemeve shëndetësore për secilin fëmijë. Mjeku luan rol në edukimin shëndetësor të fëmijës.</p>

Rrjedha e punës- Këshillimi me mjekun

Hapi nr.	Emri	Metoda	Sekuena kohore	Zyra përgjegjëse	Ndërveprimi me zyra/institucione të tjera
1	Identifikimi i problemit shëndetësor të fëmijës	Monitorim	Çdo ditë (në varësi të rastit)	Stafi i IA-së: Mjeku (nëse është pjesë e IA-së) Mësuesi Psikologu Punonjësi social	Drejtori i IA-së
2	Ofrimi i ndihmës së parë nëse ekziston një situatë emergjente	Ndihma e parë		Stafi i IA-së: Mjeku (nëse është pjesë e IA-së) Mësuesi Psikologu Punonjësi social	
3	Informimi i prindit për problemin shëndetësor të fëmijës	Telefon	Në momentin e identifikimit të rastit	Drejtori i IA-së	Prindi
4	Informimi i institucionit më të përshtatshëm të kujdesit shëndetësor për gjendjen shëndetësore të fëmijëve	Telefon	Pas ndihmës së parë dhe këshillimit me prindin	Drejtori i IA-së	Institucioni i Kujdesit Shëndetësor

Këshillimi me Mjekun- Fëmijët me Aftësi të Kufizuara

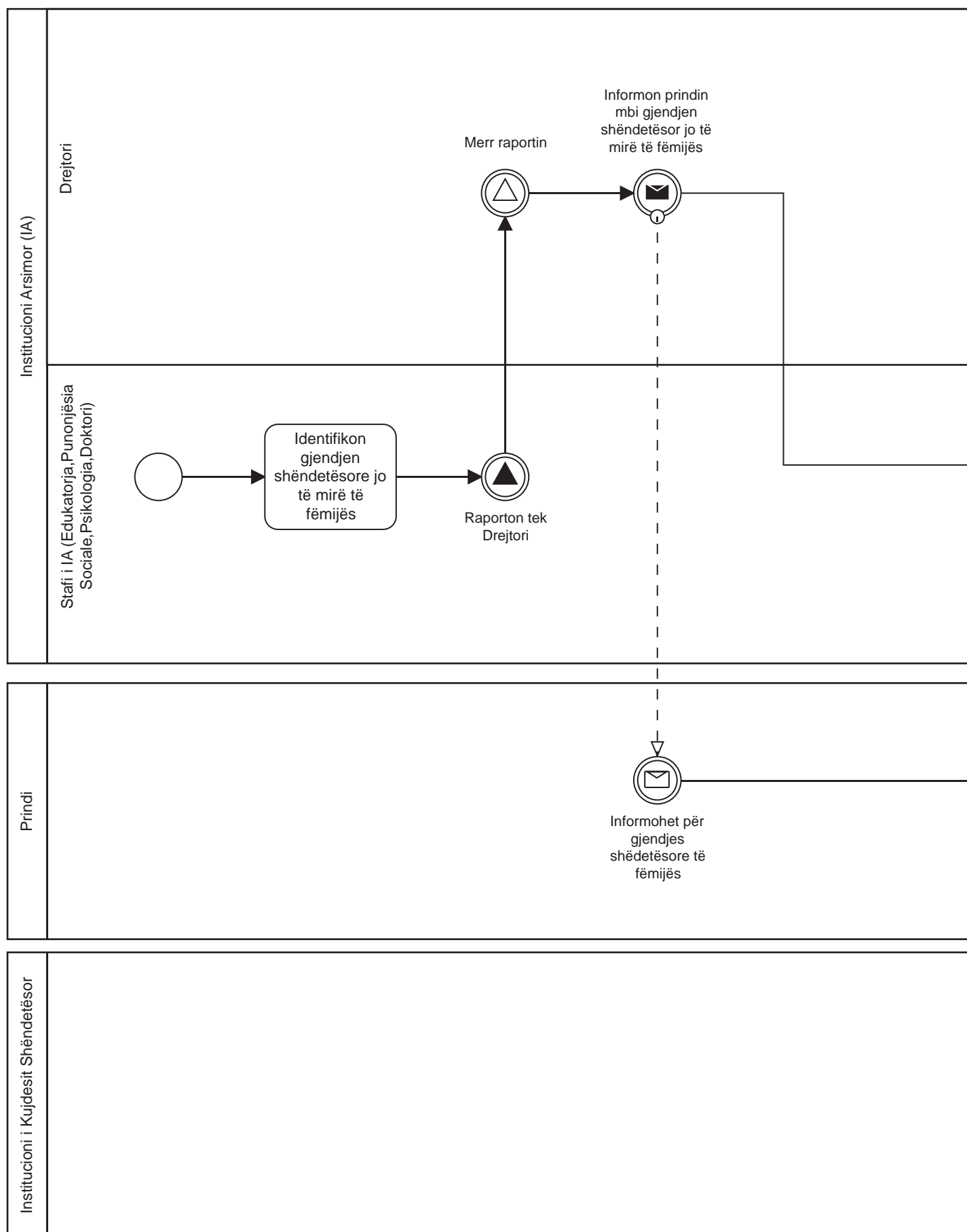

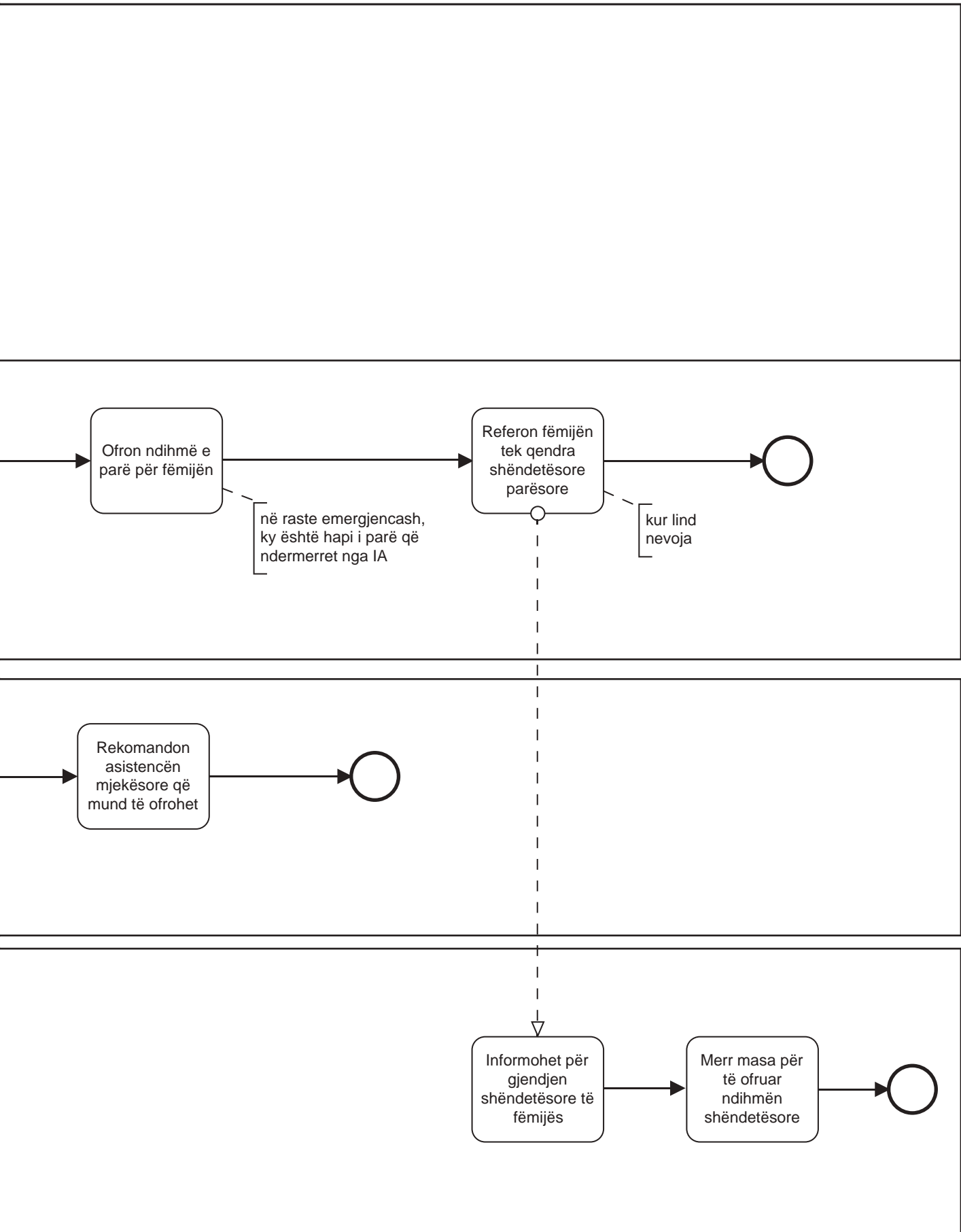



Institucionet përgjegjëse	ZVAP-i NJVQV-ja MSHMS-ja FSDKSH-ja MFE-ja MASR-i
Kudri ligjor	<ol style="list-style-type: none"> 1. Ligji Nr.93/2014“Për përfshirjen dhe aksesueshmërinë e personave me aftësi të kufizuara”. Neni 11: Planifikimi i fondeve të nevojshme për asistencë dhe mbështetje është kompetencë e ministrisë përgjegjëse në koordinim me ministritë e linjës për çështjet e aftësisë së kufizuar. 2. Udhëzimi Nr. 9 datë 20.04.2018 “Për procedurat standarde të zbatimit të buxhetit”. Çdo kërkesë për fonde shtesë ose për rishpërndarjen e fondeve shoqërohet me një analizë ku identifikohet arsyeja, rezultatet e pritshme, kontributi për arritjen e qëllimit dhe objektivave dhe rreziqet e ndërlidhura, reduktimet dhe pasojat e mundshme. 3. Ligji Nr. 69/2012 “Për sistemin arsimor parauniversitar në Republikën e Shqipërisë”, i ndryshuar me Ligjin Nr.48 / 2018. 4. Udhëzimi Nr. 13, datë 22.05.2019 “Për procedurat e pranimit të emërimit të mësuesit në një vend të lirë pune në institucionet arsimore publike të arsimit parauniversitar dhe për administrimin e portalit “Mësues për Shqipërinë”. 5. Ligji Nr. 10107, datë 30.3.2009 “Për kujdesin shëndetësor në Republikën e Shqipërisë”. 6. Urdhri Nr. 47/1, datë 11.1.2018 “Për miratimin e rregullores “Për organizimin, të drejtat, detyrat dhe funksionimin e komisionit mjekësor të caktimit të aftësisë për punë për vlerësimin e personave me aftësi të kufizuar dhe komisionit mjekësor të përcaktimit të verbërisë” 7. Ligji Nr. 18/2017 “Për të drejtat dhe mbrojtjen e fëmijës”. 8. Ligji Nr. 139/2015 “Për Vetëqeverisjen Vendore”. 9. Paketa bazë e shërbimeve në kujdesin shëndetësor parësor.
Standardet	<ol style="list-style-type: none"> 1. Standardet e shërbimeve të përkujdesit shoqëror për personat me aftësi të kufizuara. 2. Paketa bazë e shërbimeve në kujdesin shëndetësor parësor. 3. Inspektimi dhe vlerësimi i brendshëm i kopshtit (udhëzuesi për inspektimin e plotë të kopshtit).
Financat	<ol style="list-style-type: none"> 1. Urdhri Nr. 31, datë 28.01.2020 “Për miratimin e rregullores për funksionimin e institucioneve arsimore parauniversitare në RSh”; MASR-i siguron mbështetje financiare dhe logjistike për çështjet psiko-sociale të shërbimit në institucionet e arsimit publik. 2. Ligji Nr.93/2014“Për përfshirjen dhe aksesueshmërinë e personave me aftësi të kufizuara”. Neni 9: Barnat (pjesë e barnave të rimbursuara dhe e Paketës së Shërbimeve Mjekësore) u sigurohen personave me aftësi të kufizuara, që kanë nevojë për pajisje të tilla, për të kapërcyer pengesat, nga Fondi i Sigurimit të Detyrueshëm të Kujdesit Shëndetësor . 3. Ligji Nr. 69/2012 “Për sistemin arsimor parauniversitar në Republikën e Shqipërisë”, i ndryshuar me Ligjin Nr.48 / 2018. Neni 65. Njësia përkatëse e vetëqeverisjes vendore u siguron nxënësve me aftësi të kufizuara mjediset e përshtatshme të mësimdhënies e të të nxënësve, sipas standardeve të përcaktuara nga ministria.

Rrjedha e punës- financimi shtesë, mësuesi ndihmës

Hapi nr.	Emri	Metoda	Sekuena kohore	Zyra përgjegjëse	Ndërveprimi me njësi/ institucione të tjera
1	Komisioni multidisiplinor vlerëson nevojën për mësues ndihmës për fëmijët me aftësi të kufizuara	Shkresë	Në momentin e vlerësimit të aftësisë së kufizuar	Komisioni Multidisiplinor –ZVAP-i	Drejtori i IA-së
2	Bashkia pranon kërkesën për mësues ndihmës	Shkresë	Në momentin e vlerësimit të aftësisë së kufizuar	Drejtori i IA-së	Njësia e Burimeve Njerëzore
3	Shqyrtimi i kërkesës për mësues ndihmës	Shkresë	Në momentin e marrjes së kërkesës	Njësia e Burimeve Njerëzore	Njësia e Financave në Bashki
4	Vendimi për rekrutimin e mësuesit ndihmës dhe buxhetin e kërkuar	Shkresë Emai	Në momentin e paraqitjes të kërkesës tek Kryetari i Bashkisë	Njësia e Buxhetit në Bashki	Kryetari i Bashkisë
5	Shpallja e procedurës së rekrutimit në portalin “Mësues për Shqipërinë”	Shkresë	Në momentin e miratimit të kërkesës	Njësia e Burimeve Njerëzore	DRAP-i
6	Dërgimi i listës së kandidatëve për renditjen në portalin “Mësues për Shqipërinë”	Shkresë	Kur procedurat e aplikimit janë mbyllur 1 ditë kalendarike	ZVAP-i	Njësia e Burimeve Njerëzore
7	Vlerësimi dhe njoftimi i kandidatit fillues	Shkresë Email	1 ditë kalendarike	Njësia e Burimeve Njerëzore	Kandidatët për mësues ndihmës
8	Hartimi i vendimit për emërimin e mësuesit ndihmës	Shkresë	1 ditë kalendarike	Njësia e Burimeve Njerëzore	Kryetari i Bashkisë
9	Hartimi i kontratës për kandidatin për fitues	Shkresë	1 ditë kalendarike	Njësia e Burimeve Njerëzore	IA-ja

Financimi shtesë, mësuesi ndihmës

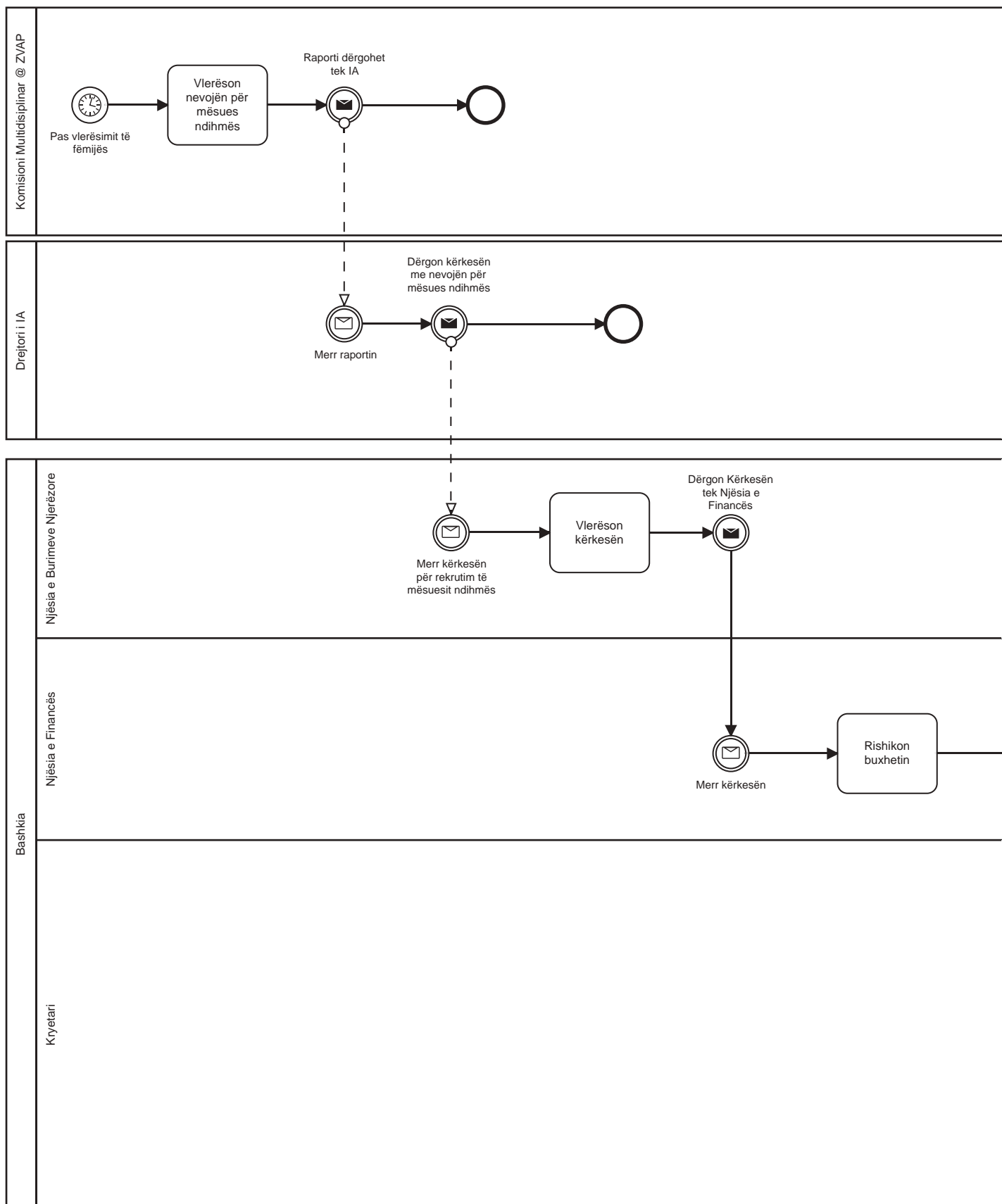

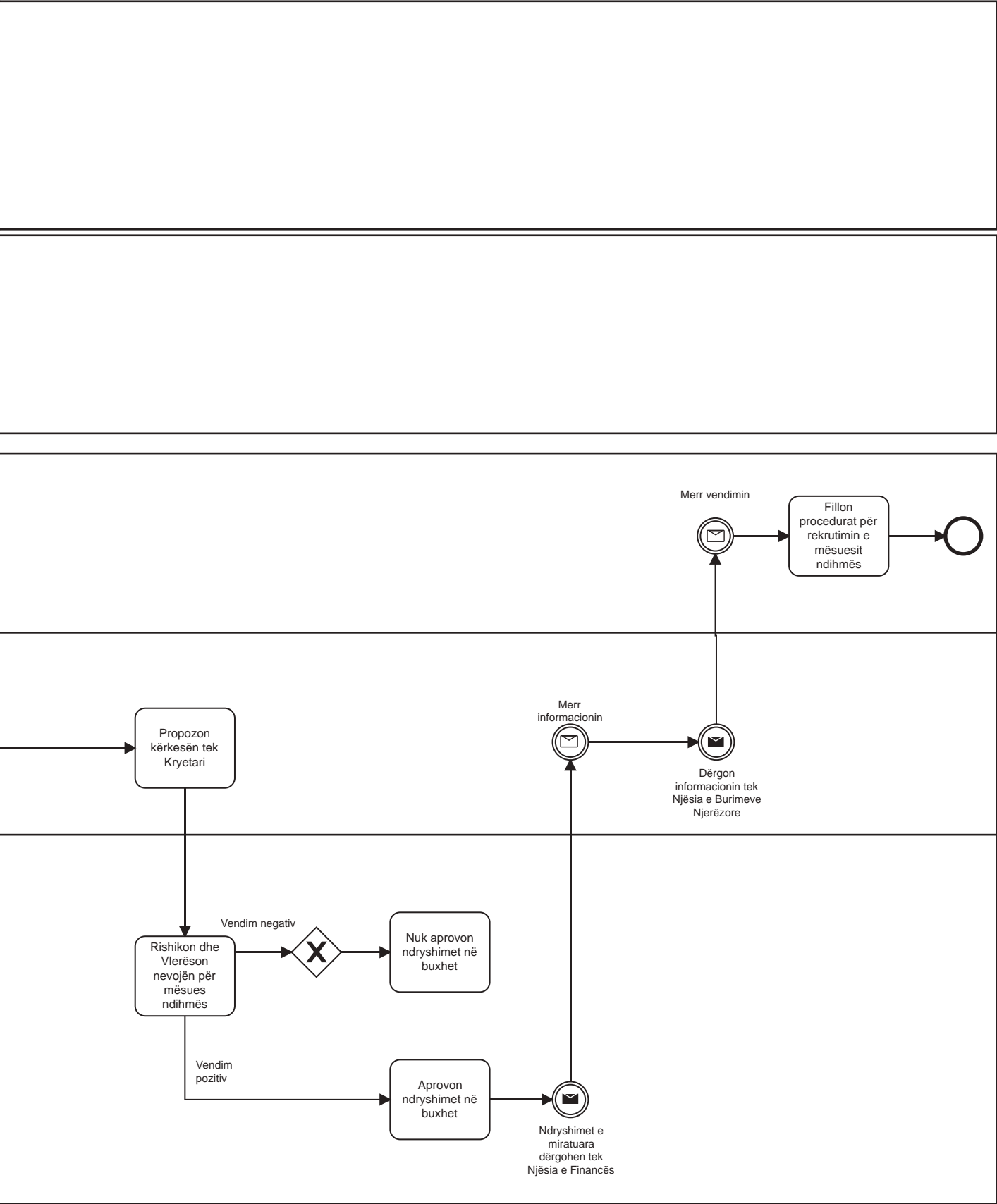



Institucionet përgjegjëse	ZVAP-i MSHMS-ja FSDKSH-ja
Kuadri ligjor	<p>1. Ligji Nr.93/2014“Për përfshirjen dhe aksesueshmërinë e personave me aftësi të kufizuara”. Neni 9: Mjetet ndihmëse u sigurohen personave me aftësi të kufizuara, që kanë nevojë për pajisje të tilla nga Fondi i Sigurimit të Detyrueshëm të Kujdesit Shëndetësor.</p> <p>2. Ligji Nr. 69/2012 “Për sistemin arsimor parauniversitar në Republikën e Shqipërisë”, i ndryshuar me Ligjin Nr.48 / 2018. Neni 65. Njësia përkatëse e vetëqeverisjes vendore u siguron nxënësve me aftësi të kufizuara mjediset e përshtatshme të mësimdhënies e të të nxënit, sipas standardeve të përcaktuara nga ministria.</p> <p>3. Udhëzimi Nr. 9 datë 20.04.2018 “Për procedurat standarde të zbatimit të buxhetit”.</p> <p>4. Urdhri Nr. 31, datë 28.01.2020 “Për miratimin e rregullores për funksionimin e institucioneve arsimore parauniversitare në RSh”; Neni 81. ZVA pajis me përparësi nxënësit me aftësi të kufizuara me mjete mësimore dhe pajisje ndihmëse për mbarëvajtjen e procesit mësimor dhe zhvillimin e tyre personal e ndërpersonal.</p>
Standardet	---
Financat	<p>1.Urdhri Nr. 31, datë 28.01.2020 “Për miratimin e rregullores për funksionimin e institucioneve arsimore parauniversitare në RSh”; MASR-i siguron mbështetje financiare dhe logjistike për çështjet psiko-sociale të shërbimit në institucionet e arsimit publik.</p> <p>2. Ligji Nr.93/2014“Për përfshirjen dhe aksesueshmërinë e personave me aftësi të kufizuara”. Neni 9. Mjetet ndihmëse u sigurohen personave me aftësi të kufizuara, që kanë nevojë për pajisje të tilla nga Fondi i Sigurimit të Detyrueshëm të Kujdesit Shëndetësor.</p> <p>3. Ligji Nr. 69/2012 “Për sistemin arsimor parauniversitar në Republikën e Shqipërisë”, i ndryshuar me Ligjin Nr.48 / 2018. Neni 65. Njësia përkatëse e vetëqeverisjes vendore u siguron nxënësve me aftësi të kufizuara mjediset e përshtatshme të mësimdhënies e të të nxënit, sipas standardeve të përcaktuara nga ministria.</p>

Rrjedha e punës- Sigurimi i pajisjeve të posaçme për fëmijët me aftësi të kufizuara

Hapi nr.	Emri	Metoda	Sekuenca kohore	Zyra përgjegjëse	Ndërveprimi me njësi/ institucione të tjera
1	Vlerësimi i nevojave për pajisje dhe mjete mbështetëse	Shkresë	Në momentin e vlerësimit të aftësisë së kufizuar dhe nevojës për pajisje mbështetëse	Komisioni multidisiplinor	Drejtori i ZVAP-it
2	Dërgimi i kërkesës për pajisje mbështetëse	Shkresë	Në momentin e raportit të vlerësimit nga komisioni multidisiplinor	Drejtori i ZVAP-it	MSHMS-ja
3	Shqyrtimi i kërkesës për sigurimin e pajisjeve mbështetëse	Shkresë	Në momentin e marrjes së kërkesës nga Drejtori i ZVAP-it	MSHMS-ja	FSDKSH-ja
4	Sigurimi i pajisjeve mbështetëse	Fizikisht	Në momentin e kërkesës	FSDKSH-ja	MSHMS-ja IA-ja

Sigurimi i pajisjeve të posaçme për fëmijët me aftësi të kufizuara

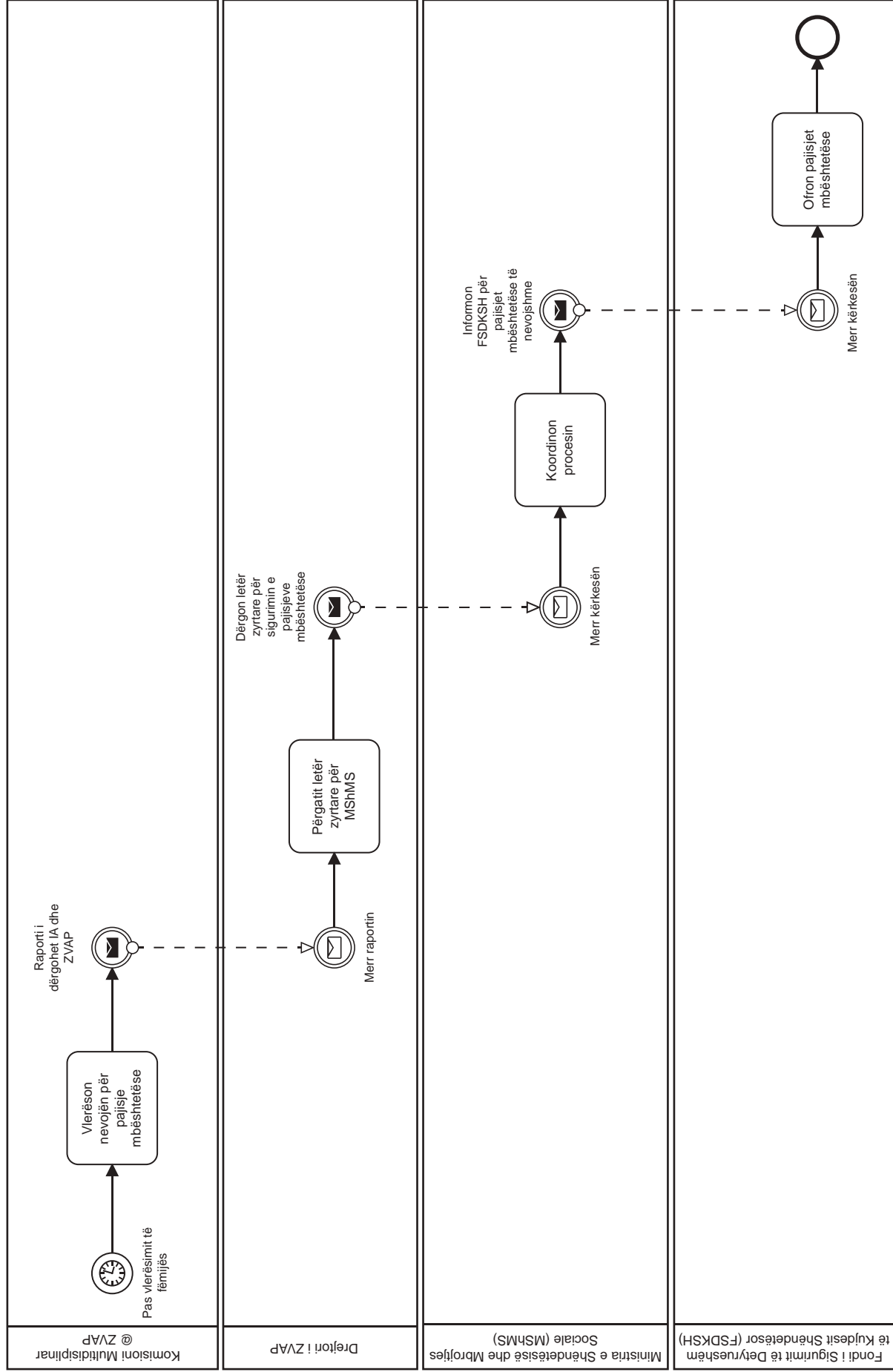

Rrjedha e punës-Shmangia e pengesave mjedisore dhe infrastrukturore

Hapi nr.	Emri	Metoda	Sekuena kohore	Zyra përgjegjëse	Ndërveprimi me njësi/institucione të tjera
1	Identifikimi i pengesave infrastrukturore	Shkresë	Çdo vit-para shtatorit. Gjatë vitit, në rast emergjence.	Drejtori i IA-së	Bashkia- Zyra Arsimore
2	Verifikimi në vend i pengesave infrastrukturore	Vizita në terren	Një javë	Bashkia – Njësia e Planifikimit Urban	Drejtori i IA-së
3	Vlerësimi i buxhetit (nëse është e nevojshme)	Shkresë	Një javë	Njësia e Arsimit	Njësia e Financave
4	Vendimi për miratimin e kërkesës dhe buxhetin e vlerësuar	Shkresë	1 ditë	Njësia e Financave	Kryetari i Bashkisë
5	Shpallja e procesit të prokurimit për heqjen e pengesave	Platforma kombëtare në internet app. gov.al	Në varësi të kohëzgjatjes së procesit të prokurimit	Njësia e Prokurimeve në Bashki	

Shmangia e pengesave mjedisore dhe infrastruktuore

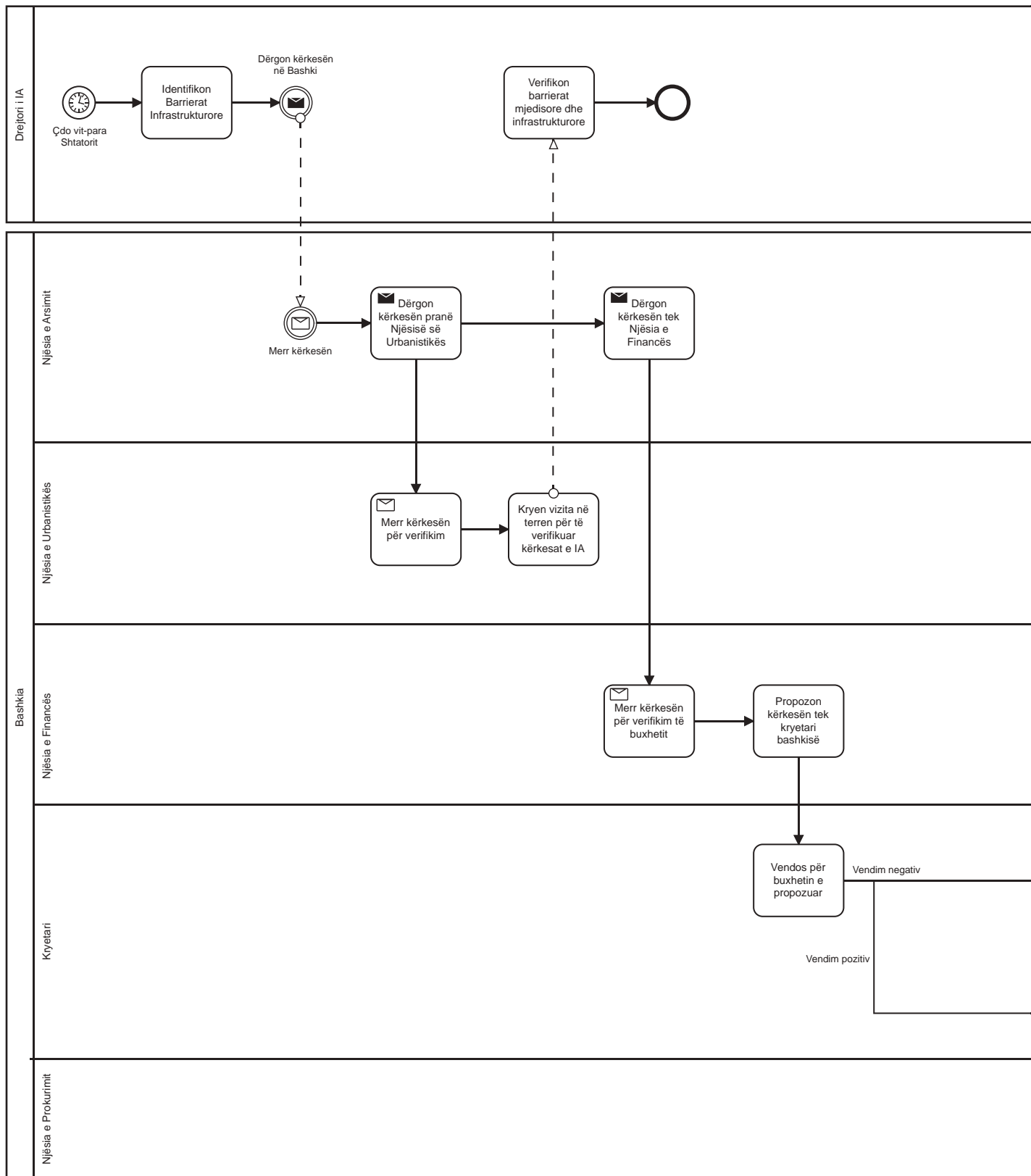



Institucionet përgjegjëse	IA-ja DRAP/ZVAP-i MASR-i Punonjësit socialë
Kuadri ligjor	<p>1. Ligji Nr. 69/2012 “Për sistemin arsimor parauniversitar në Republikën e Shqipërisë”, i ndryshuar me Ligjin Nr.48 / 2018. Neni 65. Nxënësit me aftësi të kufizuara mësojnë sipas planit mësimor e programeve lëndore të zakonshme, të përshtatura për ta, ose sipas planit mësimor e programeve lëndore të specializuara për ta. Nxënësve me aftësi të kufizuara u sigurohen mësues ndihmës dhe shërbim rehabilitues, sipas kriterëve të përcaktuara me udhëzim të ministrit.</p> <p>2. . Udhëzimi Nr. 26, datë 25.11.2019 “Për mësuesin ndihmës për nxënësit me aftësi të kufizuara në institucionet publike të arsimit parauniversitar”. Kreu II, detyrat e mësuesit ndihmës për nxënësit me aftësi të kufizuara, shpjegon procesin e ndihmës së përditshme dhe marrëdhëniet me prindërit, apo kujdestarët ligjorë, mësuesin kujdestar, shërbimin psiko-social, shërbimet lëvizëse të operatorëve socialë të asistencës shtëpiake për fëmijët që nuk aksesojnë IA</p> <p>3. Urdhri Nr. 31, datë 28.01.2020 “Për miratimin e rregullores për funksionimin e institucioneve arsimore parauniversitare në RSh”; Neni 31 përshkruan detyrat kryesore të psikologut/punonjësit social në institucionin arsimor për ndihmë të përditshme për fëmijët me aftësi të kufizuara.</p> <p>Neni 48: Drejtuesit dhe mësuesit e institucionit arsimor u kultivojnë nxënësve vlerësimin për dobinë e shërbimit psiko-social. Drejtori i institucionit arsimor dhe mësuesit kujdestarë sigurojnë lehtësira në pjesëmarrjen e nxënësve, të prindërve dhe të mësuesve në veprimtaritë e planifikuara nga psikologu/ punonjësi social. Drejtori i institucionit arsimor i siguron psikologut/punonjësit social një mjedis për veprimtarinë së tij.</p> <p>Neni 82. Sipas normës së përcaktuar nga ministri dhe vlerësimin nga komisioni pranë DAR/ZA-së, në klasat e zakonshme që kanë edhe fëmijë me aftësi të kufizuara, punojnë mësues ndihmës.</p> <p>Neni 99: Kurrikula e nxënësve që nuk shikojnë apo nuk flasin ose/dhe dëgjojnë është përgjithësisht kurrikula e zakonshme.</p> <p>4. Ligji Nr.93/2014“Për përfshirjen dhe aksesueshmërinë e personave me aftësi të kufizuara”. Neni 8 përshkruan të drejtën e nxënësve me aftësi të kufizuara për asistencë personale.</p>

Standardet	<p>Standardet e zhvillimit dhe të të nxënit për fëmijët 3-6 vjeç.</p> <p>Mësuesit e arsimit parashkollor përmbushin pritshmëritë e përcaktuara në standardet parashkollore në përputhje me zhvillimin e fëmijëve me aftësi të kufizuara. Plani i edukimit individual (PEI) i pasqyron këto rregullime në mënyrë që fëmijët të mbështeten për të përmbushur standarde specifike të arsimit parashkollor.</p> <p>2. Inspektimi dhe vlerësimi i brendshëm i kopshtit (udhëzuesi për inspektimin e plotë të kopshtit).</p> <p>2.1.13. Mësuesi zbaton një plan të veçantë pune për integrimin e fëmijëve me aftësi të kufizuara.</p> <p>Fusha IV. Kujdesi ndaj fëmijës në kopsht; nënfusha V. Kujdesi për fëmijët me nevoja e prirje të veçanta: Kopshti ka gjithashtu edhe fëmijë me aftësi të kufizuara për të cilët kujdeset, i mbështet ata në program dhe arrin rezultate dhe përparim në zhvillimin e tyre.</p> <p>Kopshti zbaton një plan të veçantë pune për fëmijët me nevoja të veçanta/me aftësi të kufizuara.</p>
Financat	<p>1. Urdhri Nr. 31, datë 28.01.2020 “Për miratimin e rregullores për funksionimin e institucioneve arsimore parauniversitare në RSH”;</p> <p>MASR-i siguron mbështetje financiare dhe logjistike për çështjet psiko-sociale të shërbimit në institucionet e arsimit publik.</p> <p>2. Ligji Nr.93/2014“Për përfshirjen dhe aksesueshmërinë e personave me aftësi të kufizuara”. Neni 9. Mjetet ndihmëse u sigurohen personave me aftësi të kufizuara, që kanë nevojë për pajisje të tilla nga Fondi i Sigurimit të Detyrueshëm të Kujdesit Shëndetësor.</p> <p>3. Ligji Nr. 69/2012 “Për sistemin arsimor parauniversitar në Republikën e Shqipërisë”, i ndryshuar me Ligjin Nr.48 / 2018.</p> <p>Neni 65. Njësia përkatëse e vetëqeverisjes vendore u siguron nxënësve me aftësi të kufizuara mjediset e përshtatshme të mësimdhënies e të të nxënit, sipas standardeve të përcaktuara nga ministria.</p>

4. Proceset mbështetëse

4.1. BURIMET NJERËZORE



Përmbledhje e strukturës institucionale

Veprimtaritë	Referenca	Ligjërishit detyrues ose jo detyrues	Niveli shtetëror i specifikimeve ligjore
Planifikimi i kërkesës për staf	1. Ligji Nr. 139/2015 "Për Vetëqeverisjen Vendore". 2. Udhëzimi Nr. 13, datë 22.05.2019 "Për procedurat e pranimit të emërimit të mësuesit në një vend të lirë pune në institucionet arsimore publike të arsimit parauniversitar dhe për administrimin e portalit "Mësues për Shqipërinë". 3. Urdhri Nr. 31, datë 28.01.2020 "Për miratimin e rregullores për funksionimin e institucioneve arsimore parauniversitare në RSh";	Detyrues	Kombëtar
Rekrutimi i stafit	1. Ligji Nr. 139/2015 "Për Vetëqeverisjen Vendore". 2. Udhëzimi Nr. 38, datë 6.10.2015 "Për procedurat e lëvizjes paralele, emërimit dhe largimit nga puna të mësuesit në institucionet arsimore publike të arsimit parauniversitar". (i shfuqizuar) 3. Udhëzimi Nr. 13, datë 22.05.2019 "Për procedurat e pranimit të emërimit të mësuesit në një vend të lirë pune në institucionet arsimore publike të arsimit parauniversitar dhe për administrimin e portalit "Mësues për Shqipërinë". 4. Ligji Nr. 69/2012 "Për sistemin arsimor parauniversitar në Republikën e Shqipërisë", i ndryshuar me Ligjin Nr.48 / 2018. 5. Ligji Nr. 48/2018 "Për disa shtesa dhe ndryshime në Ligjin Nr. 69/2012 "Për sistemin arsimor parauniversitar në Republikën e Shqipërisë". 6. Udhëzimi Nr. 55, datë 19.11.2014 "Për organizimin e testimit të kandidatëve për ushtrimin e profesionit të mësuesit në arsimin parauniversitar". 7. Udhëzimi Nr.57 datë 12.11.2013 "Për procedurat e emërimit dhe shkarkimit të drejtorit të institucionit publik të arsimit parauniversitar", kreu 1 / A, shpallja e vendit për drejtor në institucionin publik të arsimit parauniversitar. 8. Udhëzimi Nr. 13, datë 22.05.2019 "Për procedurat e pranimit të emërimit të mësuesit në një vend të lirë pune në institucionet arsimore publike të arsimit parauniversitar dhe për administrimin e portalit "Mësues për Shqipërinë". 9. Ligji Nr. 7961, datë 12.07.1995 "Kodi i Punës i Republikës së Shqipërisë".	Detyrues	Kombëtar
Trajnimi i stafit	1. Ligji Nr. 69/2012 "Për sistemin arsimor parauniversitar në Republikën e Shqipërisë", i ndryshuar me Ligjin Nr.48 / 2018. 3. Udhëzimi Nr. 1, datë 20.01.2017 "Për funksionimin e sistemit të zhvillimit të vazhdueshëm profesional të punonjësve arsimorë". 4. Udhëzimi Nr. 42, datë 15.10.2015 "Për identifikimin e nevojave për zhvillimin profesional të punonjësve mësimorë në sistemin arsimor parauniversitar". 5. Udhëzimi Nr. 26, datë 15.8.2014 "Për zhvillimin profesional të punonjësve arsimorë". 6. Udhëzimi Nr. 21, datë 03.10. 2019 Kriteret dhe Procedurat për kualifikimin, trajnimin dhe çertifikimin e drejtuesve në detyrë të institucioneve të arsimit parauniversitar.	Detyrues	Kombëtar

Përshkrimi i zinxhirit të procesit

Drejtori i institucionit parashkollor emërohet nga Kryetari i njësisë përkatëse të vetëqeverisjes vendore pas propozimit të kandidatëve të vlerësuar nga komisioni i vlerësimit (me konkurrim të hapur). Kryetari i njësisë së vetëqeverisjes vendore gjithashtu mund të shkarkojë drejtorin e institucionit parashkollor publik për shkelje të dispozitave të këtij ligji dhe akteve nënligjore, si dhe për shkelje të etikës dhe sjelljes në institucion. Për më tepër, Kryetari i Bashkisë merr masa (planifikim) për kualifikimin dhe trajnimin e stafit administrativ, institucioneve arsimore, sociale, kulturore dhe sportive.

IA-ja vendore identifikon vendet e lira të punës brenda institucioneve të arsimit publik në bashkëpunim me NJVQV-të.

Bashkia ia dërgon kërkesën DRAP/ ZVAP-it për rekrutimin e mësuesve të rinj. DRAP-i është përgjegjëse për publikimin elektronik të vendit të lirë të punës në portalin "Mësues për Shqipërinë". Procesi i informimit mbi aplikimet në internet, vendet e lira të punës, renditjen e kandidatëve dhe shpalljen e fituesit bëhet përmes portalit "Mësues për Shqipërinë" dhe faqes në internet të DRAP-it. Bashkia pranon nga DRAP-i listën zyrtare me renditjen e kandidatëve në portalin "Mësues për Shqipërinë" dhe ndjek procedurat e zgjedhjes së mësuesit ndihmës. Bashkia informon Drejtorin e IA-së për kandidatin e zgjedhur.

Procesi i konkurrimit për emërimin e një mësuesi zhvillohet për të gjithë kandidatët që plotësojnë kriteret e përcaktuara në kuadrin ligjor në fuqi. Kandidatët e interesuar për të ushtruar profesionin e mësuesit marrin pjesë në konkurrim, i cili zhvillohet në tri faza: a) Konkurrimi me dosje; b) Konkurrimi nëpërmjet testimit " Mësues për Shqipërinë «; c) Zgjedhja e vendit të punës. Kandidati, i cili renditet në renditjen e përgjithshme sipas profilit / lëndës me numrin më të madh të pikëve, ka të drejtë të zgjedhë vendet e lira të punës në institucionet arsimore.

Mësuesit e punësuar i nënshtrohen zhvillimit të vazhdueshëm profesional. Drejtoria e Përgjithshme e Arsimit Parauniversitar në MASR drejton, administron dhe monitoron procesin e identifikimit të nevojave për zhvillim profesional të stafit mësues. Institucioni arsimor planifikon zhvillimin profesional të mësuesve, në përputhje me nevojat e tyre dhe në përputhje me politikën arsimore qendrore, vendore dhe institucionale (më shumë hollësi Urdhri Nr. 31/2020 dhe udhëzimet e tjera). Procesi i trajnimit organizohet nga ZVAP-i dhe ASCAP-i: ASCAP-i përgatit fondin e pyetjeve dhe përcaktimin e nevojave për trajnim. IA-ja vendore është përgjegjëse për zhvillimin e trajnimeve, në bashkëpunim me agjencitë e trajnimit dhe ZVAP-in. Ata organizojnë zhvillimin e trajnimit të drejtpërdrejtë të punonjësve arsimorë me programe/ module të akredituara të trajnimit.

Në lidhje me proceset e testimit (Ref. Udhëzimi Nr. 55 /2014) për kandidatët për mësues; procesi drejtohet nga MASR-i, organizohet dhe administrohet nga ZVAP-i, dhe monitorohet nga ASCAP-i.



Institucionet përgjegjëse	NJVQV-ja IA-ja
Kuadri ligjor Legal	<p>1. Ligji 139/2015 “Për Vetëqeverisjen Vendore”. Neni 23: përcakton që administrimi dhe rregullimi i sistemit arsimor parashkollor në kopshte dhe çerdhe është funksion i NJVQV-ve.</p> <p>2. Udhëzimi Nr. 13, datë 22.05.2019 “Për procedurat e pranimit të emërimit të mësuesit në një vend të lirë pune në institucionet arsimore publike të arsimit parauniversitar dhe për administrimin e portalit” Mësues për Shqipërinë”.</p> <p>3. Urdhri Nr. 31, datë 28.01.2020 “Për miratimin e rregullores për funksionimin e institucioneve arsimore parauniversitare në RSh”; Neni 43: Drejtori, pas këshillimit me këshillin e mësuesvë vendos formimin dhe ndarjen e klasave dhe merr miratimin e ZVA-së për këtë ndarje bazuar në udhëzimin përkatës të ministrisë.</p>
Standardet	<p>1. Udhëzimi Nr. 30, datë 12.9.2018 “Për numrin e nxënësve për klasë dhe normat e punës mësimore në institucionet e arsimit parauniversitar.” Udhëzimi përcakton numrin e nxënësve në grup/klasë përgatitore; numrin e nxënësve për klasë; numrin e drejtuesve në arsimin parashkollor; normën mësimore javore të drejtuesve dhe mësuesve në institucionet e arsimit parashkollor; normën e vlerësimit të arritjeve.</p> <p>2. Standardet profesionale për formimin e përgjithshëm të mësuesit të arsimit parashkollor.</p> <p>3. Udhëzimi Nr. 30, datë 7.10.2014 “Për kriteret e mësuesit ndihmës në institucionet publike të arsimit parauniversitar”.</p>



Institucionet përgjegjëse	DPAP-i DRAP/ZVAP-i Kryetari i Bashkisë IA-ja ASCAP-i
Kuadri ligjor	<p>1. Ligji Nr. 139/2015 “Për Vetëqeverisjen Vendore”. Neni 64: Kryetari i Bashkisë merr masa për kualifikimin dhe trajnimin e personelit të administratës, të institucioneve arsimore, sociale, kulturore e sportive.</p> <p>2. Ligji Nr. 69/2012 “Për sistemin arsimor parauniversitar në Republikën e Shqipërisë”, i ndryshuar me Ligjin Nr.48 / 2018. Neni 54: Drejtori i institucionit arsimor punëson mësues me kohë të plotë ose të pjesshme dhe mësues ndihmës, me fonde të siguruar nga institucioni, sipas kriterëve dhe procedurave që përcaktohen me udhëzim të ministrit dhe Ministrit të Financave. Neni 55/1: Drejtori i institucionit arsimor parashkollor emërohet nga kryetari i njësisë së vetëqeverisjes vendore përkatëse, pas propozimit të dy kandidatëve që vlerësohen me konkurrim të hapur nga komisioni i vlerësimit. Kryetari i njësisë së vetëqeverisjes vendore shkarkon drejtorin e institucionit arsimor parashkollor publik për shkelje të dispozitave të këtij ligji dhe akteve nënligjore të tij, si dhe për shkelje të etikës e të sjelljes në institucion. Neni 60: Emërimi i mësuesit bëhet nga drejtori i institucionit arsimor, sipas renditjes në portalin “Mësues për Shqipërinë”.</p>

Kuadri ligjor	<p>3. Ligji Nr. 48/2018 “Për disa shtesa dhe ndryshime në Ligjin Nr. 69/2012 “ Për sistemin arsimor parauniversitar në Republikën e Shqipërisë”.</p> <p>Neni 27/1. Shkolla e Drejtorëve</p> <p>Neni 29/1. Këshilli Kombëtar i Prindërve</p> <p>Neni 55/. Emërimi dhe shkarkimi i drejtorit të institucionit arsimor parashkollor</p> <p>Neni 57. Profesionit të mësuesit</p> <p>4. Udhëzimi Nr. 13, datë 22.05.2019 “Për procedurat e pranimit të emërimit të mësuesit në një vend të lirë pune në institucionet arsimore publike të arsimit parauniversitar dhe për administrimin e portalit “Mësues për Shqipërinë”.</p> <p>5. Udhëzimi Nr. 55, datë 19.11.2014 “Për organizimin e testimit të kandidatëve për ushtrimin e profesionit të mësuesit në arsimin parauniversitar”.</p> <p>Procesi i testimit të kandidatit drejtohet nga MASR-i (MASR-i është përgjegjëse për të gjithë procesin dhe zbatimin e duhur të rregullave dhe procedurave të përcaktuara nga kuadri ligjor), organizohet dhe administrohet nga DRAP/ ZVAP-i, dhe monitorohet nga ASCAP-i.</p> <p>6. Udhëzimi Nr.57 datë 12.11.2013 “Për procedurat e emërimit dhe shkarkimit të drejtorit të institucionit publik të arsimit parauniversitar”, kreu 1 / A, shpallja e vendit për drejtor në institucionin publik të arsimit parauniversitar.</p>
Standardet	<p>1. Standardet profesionale për formimin e përgjithshëm të mësuesit të arsimit parashkollor. Standardet profesionale të mësuesit i lehtësojnë punën drejtuesit të institucionit parashkollor (ose të drejtuesit të shkollës, nëse brenda institucionit ka grupe parashkollori të moshës 3-6 vjeç). Nëpërmjet treguesve të përmbushur të standardeve, drejtuesi i institucionit vlerëson periodikisht performancën e mësuesit, ngritjen profesionale dhe jep sugjerime për trajnime e kualifikime. Vendimi për përzgjedhjen e një mësuesi në një institucion arsimor duhet të merret pas përgjigjes së pyetjes: “Sa i përmbush kandidati-mësues treguesit e standardeve të mësuesit?”</p>

Rrjedha e punës- Emërimi i drejtuesve të institucionit parashkollor

Hapi nr.	Emri	Metoda	Sekuenca kohore	Zyra përgjegjëse	Ndërveprimi me zyra/institucione të tjera
1	Identifikimi i drejtorëve që dalin në pension gjatë këtij viti / emërimi i drejtorëve në kopshtet e reja (nëse ka ndonjë të planifikuar)	Shkresë	Në fillim të vitit	Drejtorja e Çerdheve dhe Kopshteve	Zyra e Burimeve Njerëzore
2	Shpallje e vendit të lirë të punës për pozicionin e drejtorit të kopshtit	Faqja në internet	1 ditë kalendrike	Zyra e Burimeve Njerëzore	Drejtorja e Çerdheve dhe Kopshteve
3	Mbledhja e aplikimeve dhe dokumenteve të kërkuara	Shkresë	Brenda 10 ditëve kalendrike nga dita e shpalljes	Drejtorja e Çerdheve dhe Kopshteve	Zyra e Burimeve Njerëzore
4	Krijimi i Komisionit të Vlerësimit (5 anëtarë)	Shkresë	1 ditë kalendrike gjatë 10 ditëve të mbledhjes së aplikimeve	Zyra e Burimeve Njerëzore	DAR-i Drejtorja e Çerdheve dhe Kopshteve Zyra Ligjore

5	Vlerësimi dhe njoftimi i aplikimeve dhe dokumenteve të kërkuara	Shkresë & e-mail	5 ditë kalendarike	Komisioni i Vlerësimit	Kryetari i Bashkisë (Kreu i Institucionit)
6	Përzgjedhja e kandidatit fitues	Shkresë	3 ditë kalendarike	Kryetari i Bashkisë (Kreu i Institucionit)	Zyra e Burimeve Njerëzore
7	Emërimi në pozicionin e drejtorit të kopshtit të kandidatit fitues	Shkresë	Dita në të cilën Kryetari i Bashkisë (Kreu i Institucionit) zgjedh kandidatin fitues	Zyra e Burimeve Njerëzore	Drejtoria e Çerdheve dhe Kopshteve

Rrjedha e punës- Emërimi i mësuesve të institucionit parashkollor

Hapi nr.	Emri	Metoda	Sekuenca kohore	Zyra përgjegjëse	Ndërveprimi me zyra/ institucione të tjera
1	Identifikimi i kandidatëve për mësues në listën e pritjes në portalin online “Mësues për Shqipërinë”	Shkresë Email Faqja zyrtare në internet	Në fillim të vitit	Drejtoria e Çerdheve dhe Kopshteve	Drejtoria Arsimore Rajonale
2	Identifikimi i mësuesve të rinj të nevojshëm, mësuesve që dalin në pension gjatë këtij viti dhe dërgimi i listës së pritjes për kandidatë për mësues në portalin online “Mësuesit për Shqipërinë”	Shkresë Email	Në fillim të vitit	Drejtoria e Çerdheve dhe Kopshteve	Zyra e Burimeve Njerëzore
3	Vlerësimi dhe njoftimi i kandidatit /ëve fitues	Shkresë Email	1 ditë kalendarike	Zyra e Burimeve Njerëzore	
4	Përgatitja e vendimit / eve për emërimin e kandidatit /ëve fitues	Shkresë	1 ditë kalendarike	Zyra e Burimeve Njerëzore	Kryetari i Bashkisë (Kreu i Institucionit) Drejtoria e Çerdheve dhe Kopshteve
5	Përgatitja e kontratës /ave për kandidatin / ët fitues	Shkresë	1 ditë kalendarike	Drejtoria e Çerdheve dhe Kopshteve	Kopshtet

Rrjedha e punës- Emërimi i mësuesve (si lëvizje paralele në IA të tjera brenda bashkisë)

Hapi nr.	Emri	Metoda	Sekuena kohore	Zyra përgjegjëse	Ndërveprimi me zyra/ institucione të tjera
1	Identifikimi i vendeve të lira të punës si lëvizje paralele	Shkresë & e-mail	Në fillim të vitit	Drejtoria e Çerdheve dhe Kopshteve	Zyra e Burimeve Njerëzore
2	Mbledhja e aplikimeve dhe dokumenteve të kërkuara	Shkresë	Brenda muajit maj të vitit korrent	Drejtoria e Çerdheve dhe Kopshteve	Zyra e Burimeve Njerëzore
3	Krijimi i Komisionit të Vlerësimit (8 anëtarë)	Shkresë	Muaji gusht i vitit korrent	Drejtoria e Çerdheve dhe Kopshteve	Zyra e Burimeve Njerëzore
4	Procesi i vlerësimit dhe njoftimi i kandidatëve të përzgjedhur	Shkresë & e-mail	Brenda muajit gusht të vitit korrent	Komisioni i Vlerësimit	Kryetari i Bashkisë (Kreu i Institucionit) Zyra e Burimeve Njerëzore
5	Vlerësimi i përputhshmërisë së kandidatëve jo të përzgjedhur (nëse ka)	Shkresë		Zyra e Burimeve Njerëzore	Komisioni i Vlerësimit
6	Përgatitja e vendimit përfundimtar për kandidatin/ët fitues	Shkresë	1 ditë kalendarike	Kryetari i Bashkisë (Kreu i Institucionit)	Drejtoria e Çerdheve dhe Kopshteve
7	Prezantimi mësuesit/esve të emëruar në kopshtin/et përkatëse	Shkresë		Drejtoria e Çerdheve dhe Kopshteve	Kopshtet

Rrjedha e punës- emërimi i stafit mbështetës së kopshteve

Hapi nr.	Emri	Metoda	Sekuena kohore	Zyra përgjegjëse	Ndërveprimi me zyra/institucione të tjera
1	Identifikimi i nevojave për staf mbështetës në kopshte	Shkresë	Në fillim të vitit	Drejtoria e Çerdheve dhe Kopshteve	Zyra e Burimeve Njerëzore
2	Shpallja e vendeve të lira të punës për staf mbështetës	Faqja zyrtare në internet & Shkresë	2 ditë kalendarike	Zyra e Burimeve Njerëzore	Drejtoria e Çerdheve dhe Kopshteve Kopshtet
3	Mbledhja e aplikimeve dhe dokumenteve të kërkuara	Shkresë	15 ditë kalendarike	Drejtoria e Çerdheve dhe Kopshteve	Zyra e Burimeve Njerëzore
4	Pranimi, protokollimi dhe vlerësimi i aplikimeve dhe dokumenteve të kërkuara	Shkresë	5 ditë kalendarike	Zyra e Burimeve Njerëzore	Kryetari i Bashkisë (Kreu i Institucionit)
5	Përzgjedhja dhe emërimi përfundimtar i kandidatëve fitues për vendet e lira të punës për staf mbështetës	Shkresë	1 ditë kalendarike	Kryetari i Bashkisë (Kreu i Institucionit)	Zyra e Burimeve Njerëzore Drejtoria e Çerdheve dhe Kopshteve
6	Prezantimi i stafit mbështetës të emëruar në kopshtin përkatës	Shkresë	1 ditë kalendarike	Drejtoria e Çerdheve dhe Kopshteve	Kopshtet

Emërimi i drejtuesve të institucionit parashkollor

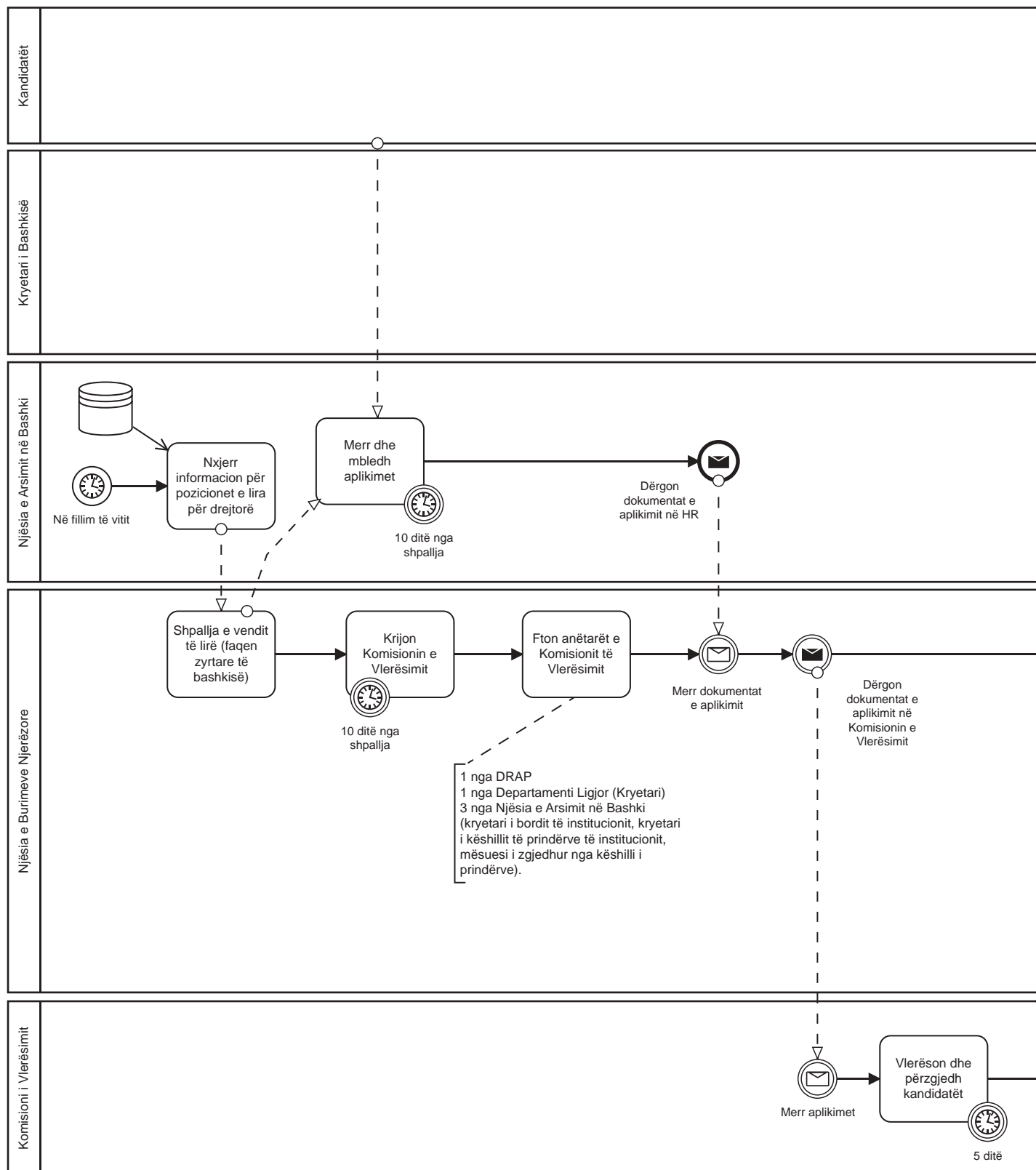

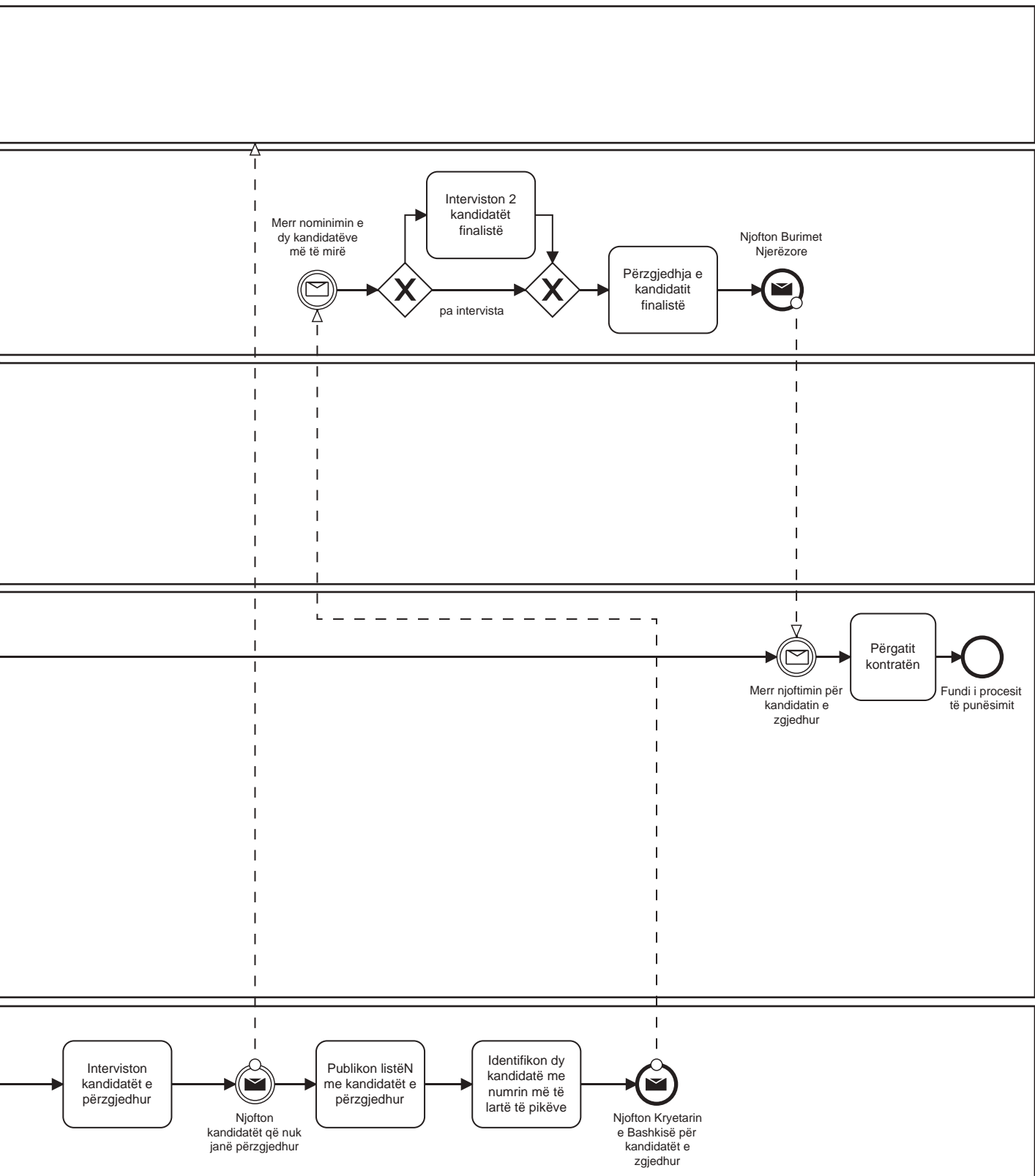

Emërimi i mësuesve të institucionit parashkollor

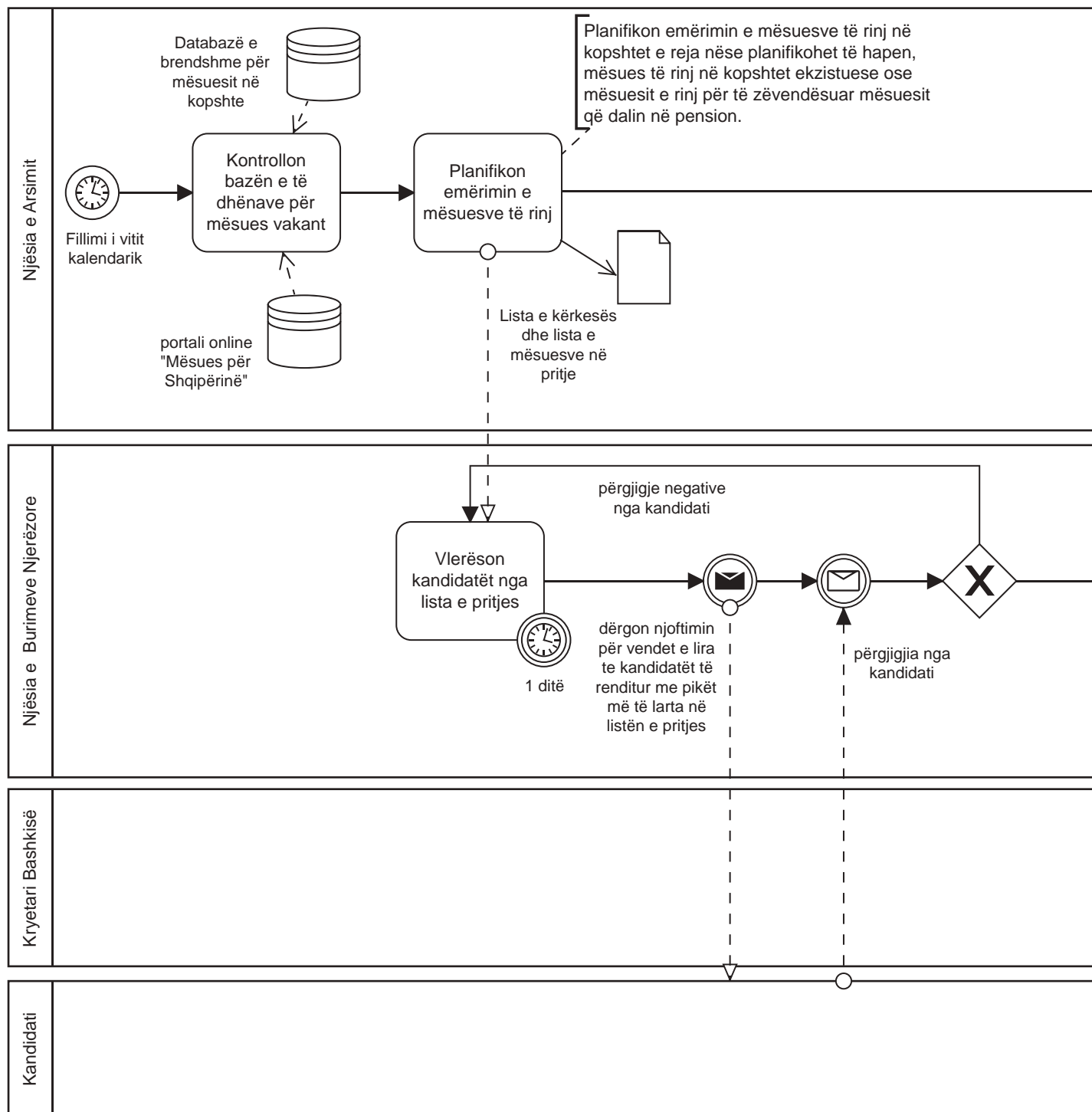

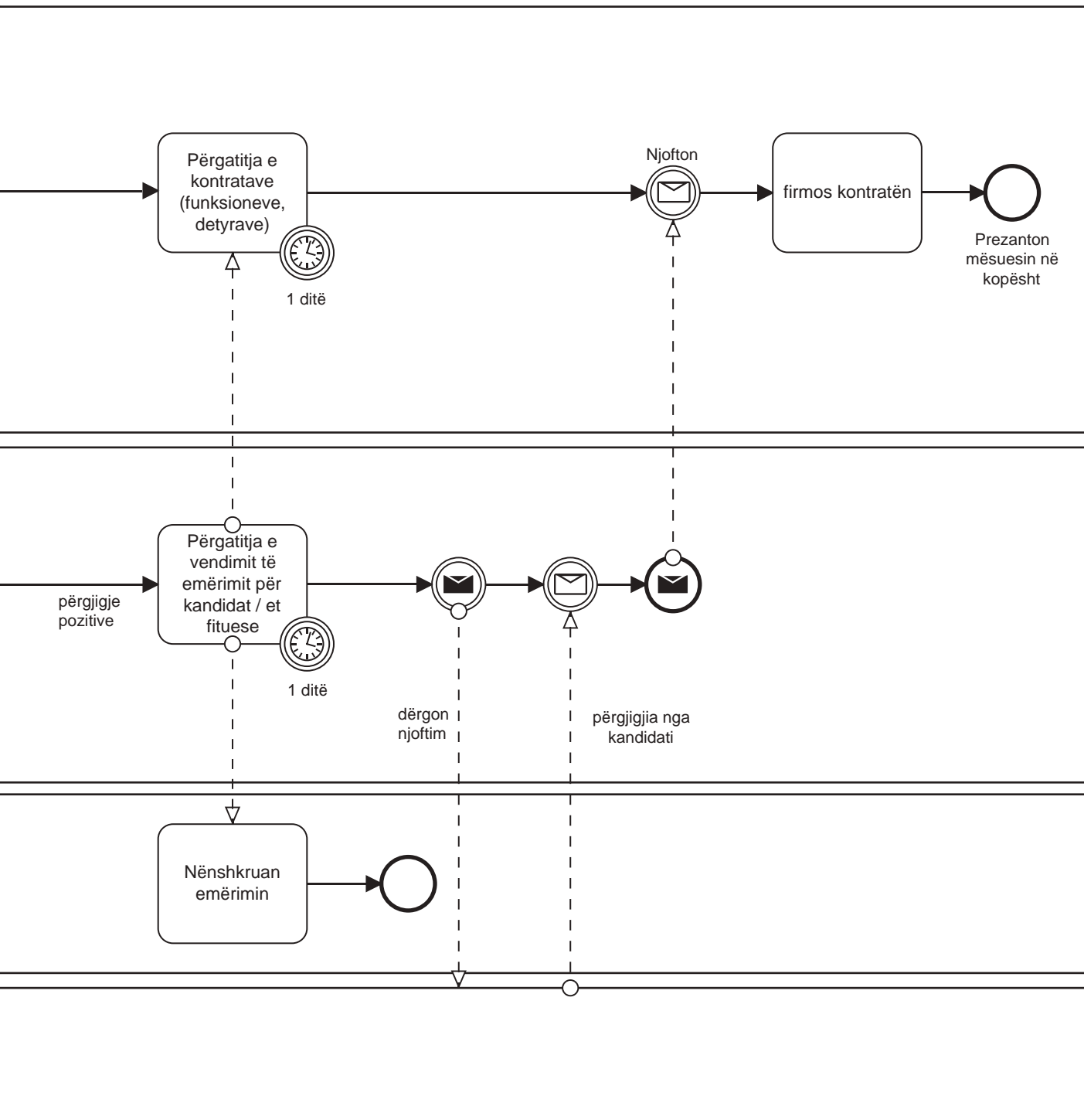

Emërimi i mësueve (si lëvizje paralele)

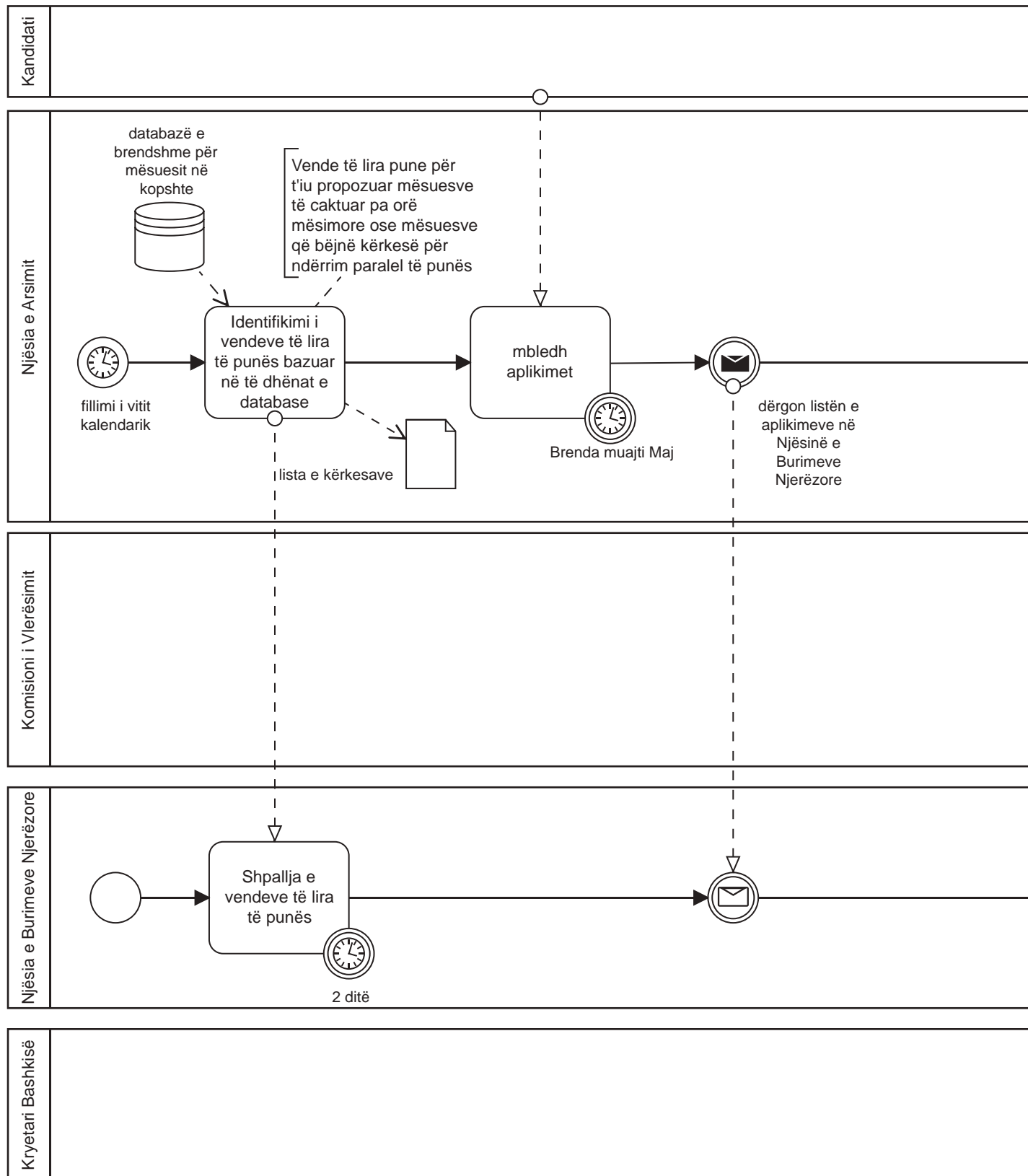

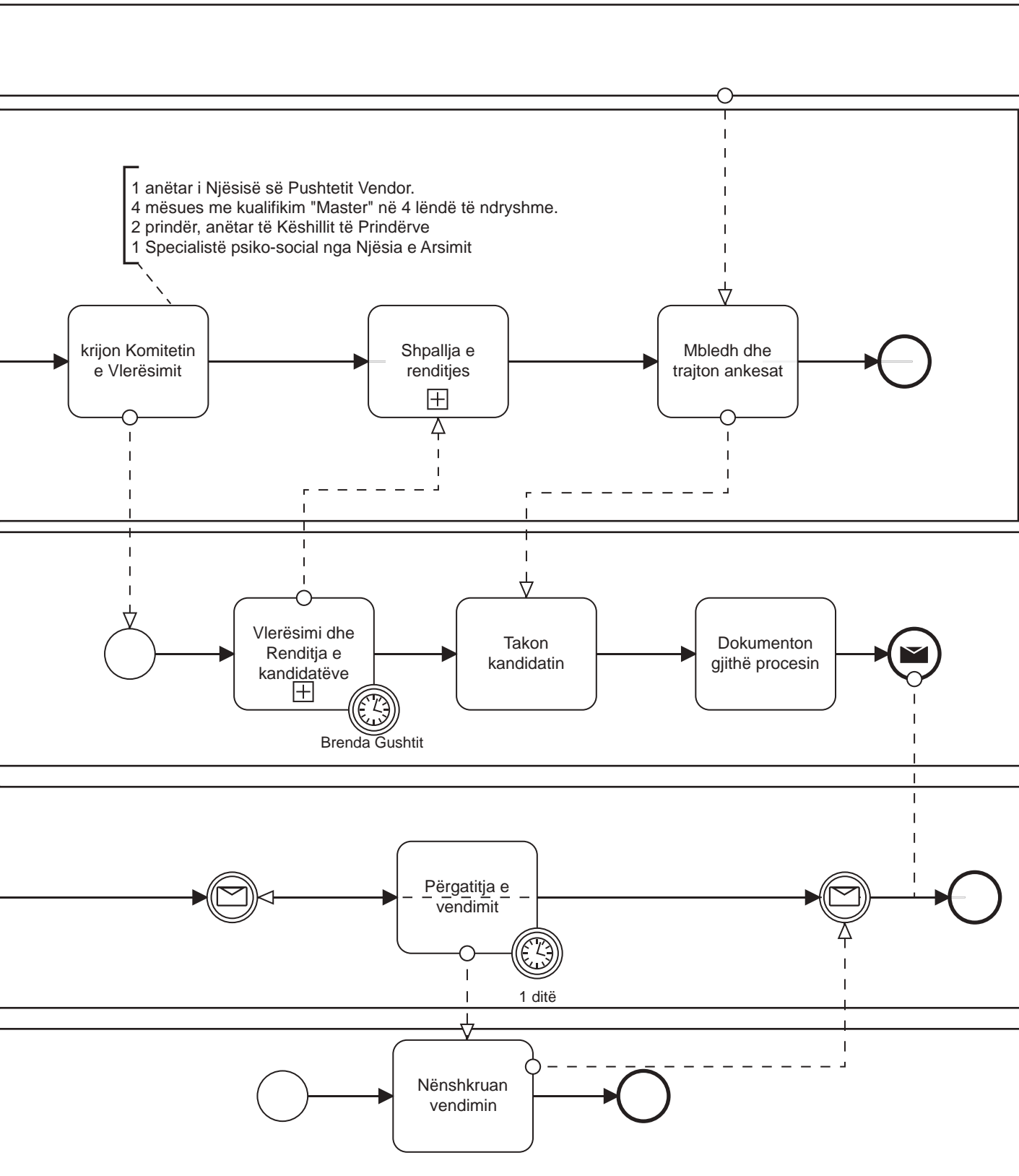

Emërimi i stafit mbështetës të kopshteve

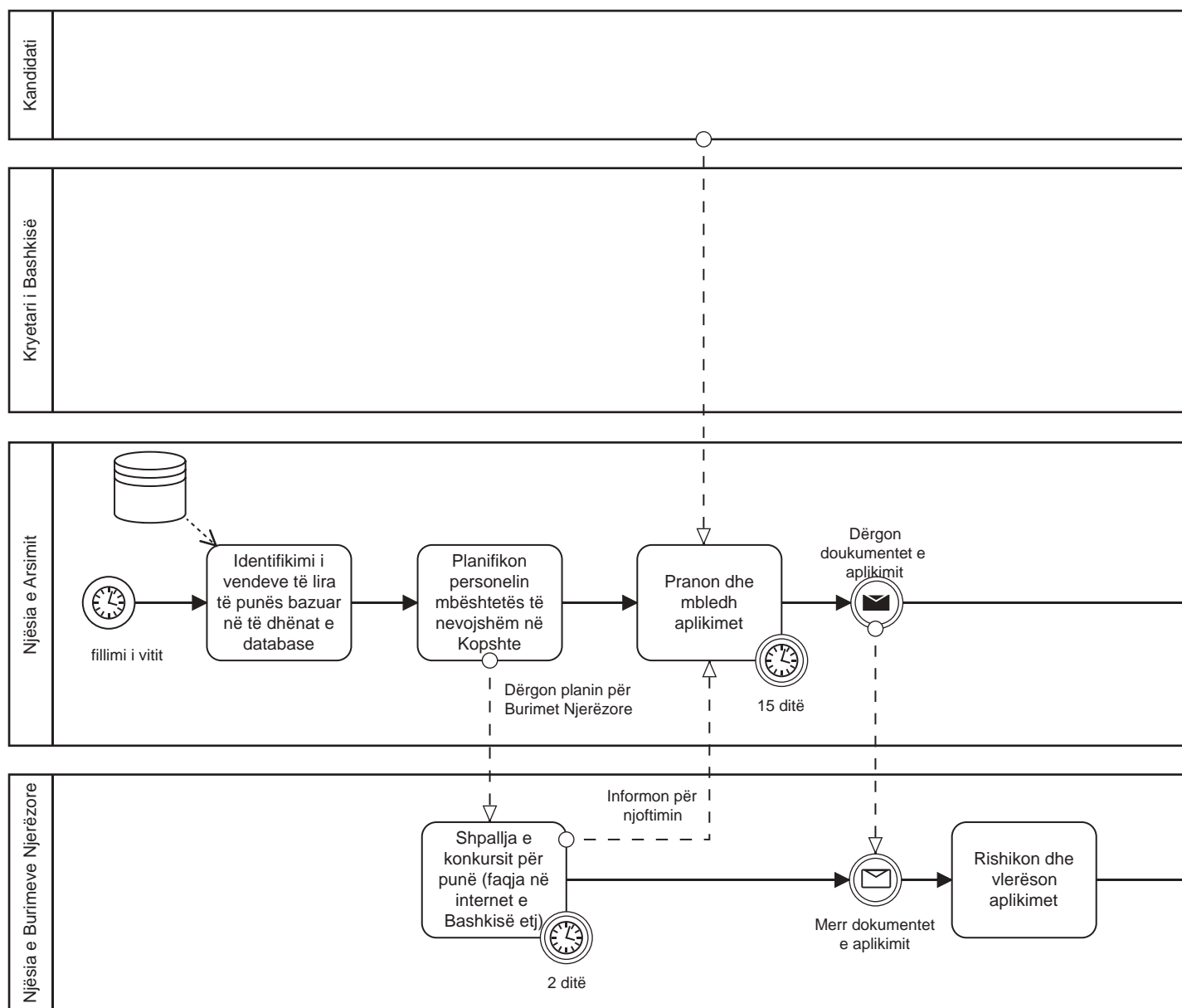

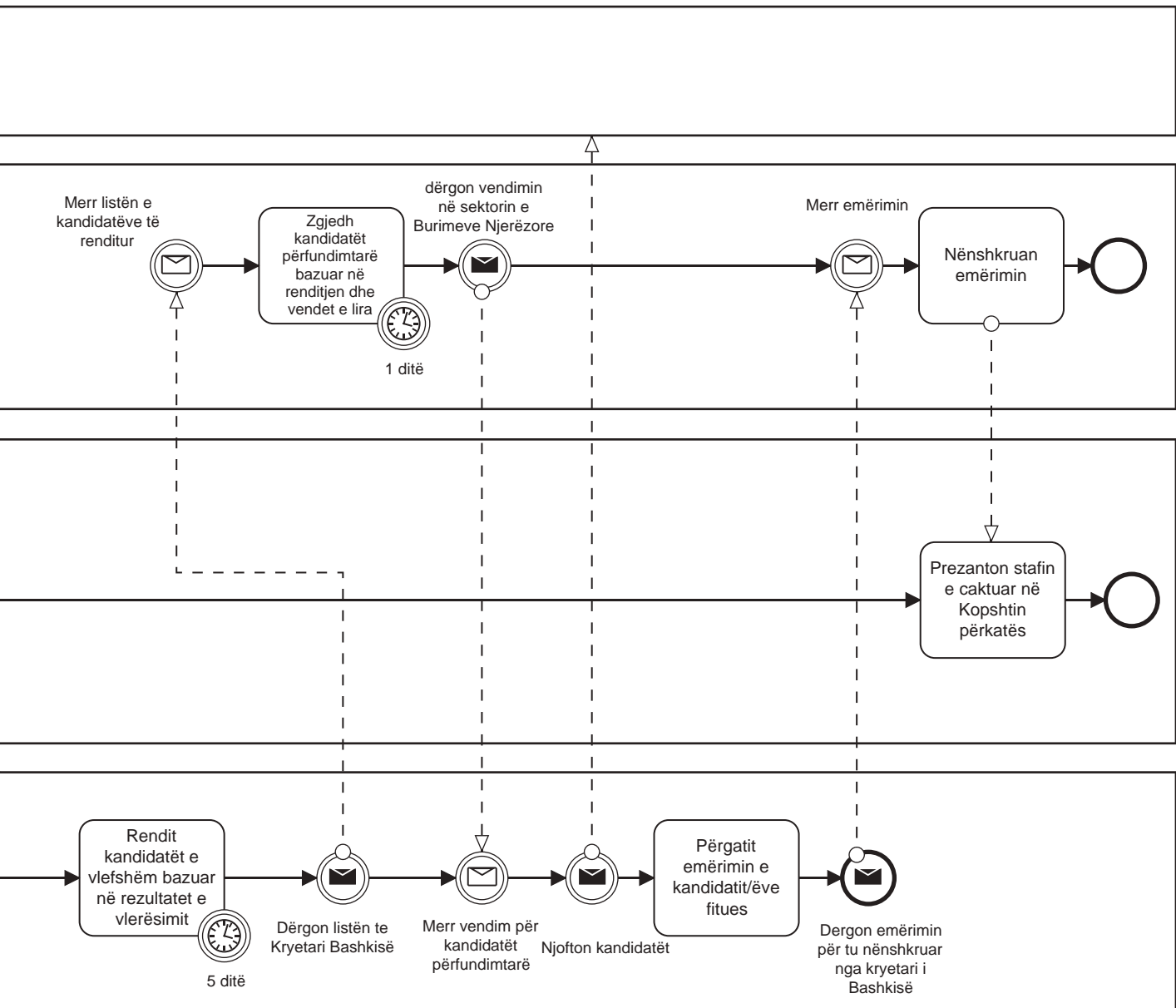



Institucionet përgjegjëse	ASCAP-i DRAP-i dhe ZVAP-i
Kuatridheor	<p>1. Ligji Nr. 69/2012 “Për sistemin arsimor parauniversitar në Republikën e Shqipërisë”, i ndryshuar me Ligjin Nr.48 / 2018. Neni 58: Zhvillimi i vazhdueshëm profesional. Institucioni arsimor planifikon zhvillimin profesional të mësuesve, sipas nevojave të tyre dhe në përputhje me politikat arsimore qendrore, vendore dhe të institucionit. (më shumë hollësi në Urdhër Nr. 31/2020, Neni 58 dhe udhëzime të tjera)</p> <p>2. Urdhri Nr. 31, datë 28.01.2020 “Për miratimin e rregullores për funksionimin e institucioneve arsimore parauniversitare në RSh”; ZVA në MASR drejton, administron dhe monitoron procesin e identifikimit të nevojave për zhvillim profesional të stafit mësuesor.</p> <p>3. Udhëzimi Nr. 1, datë 20.01.2017 “Për funksionimin e sistemit të zhvillimit të vazhdueshëm profesional të punonjësve arsimorë KAPT-ja përgatit programin e teknologjisë digjitale për vlerësimin on-line të mësuesve ASCAP-i përgatit fondin e pyetjeve, përcakton nevojat për trajnim etj. DRAP-i dhe ZVAP-i organizojnë procesin</p> <p>4. Udhëzimi Nr. 42, datë 15.10.2015 “Për identifikimin e nevojave për zhvillimin profesional të punonjësve mësuesorë në sistemin arsimor parauniversitar”.</p> <p>5. Udhëzimi Nr. 26, datë 15.8.2014 “Për zhvillimin profesional të punonjësve arsimorë”. Ky udhëzim përshkruan të gjithë procesin e zhvillimit të vazhdueshëm profesional të punonjësve arsimorë. Neni 28. Zhvillimi i trajnimeve. Njësitë arsimore vendore, në bashkëpunim me agjenci trajnuese dhe drejtoritë e institucioneve arsimore, organizojnë zhvillimin e trajnimeve të drejtpërdrejta të punonjësve arsimorë me programet/modulet e trajnimit të akredituara. Udhëzimi Nr. 21, datë 03.10. 2019 Kriteret dhe Procedurat për kualifikimin, trajnimin dhe çertifikimin e drejtuesve në detyrë të institucioneve të arsimit parauniversitar.</p>
Standardet	<p>1. Standardet profesionale për formimin e përgjithshëm të mësuesit të arsimit parashkollor. Ministria e Arsimit, e Sportit dhe e Rinisë niset nga këto standarde për të formuluar politikat mbarëkombëtare të zhvillimit profesional të mësuesve, si dhe për të hartuar udhëzime, urdhra dhe rregullore që kanë të bëjnë me mësuesit. Mbi këto standarde bazohet kualifikimi dhe trajnimi i mësuesve. ASCAP-i zhvillon, analizon dhe rishikon standardet e zhvillimit profesional të mësuesve dhe drejtuesve të institucioneve arsimore parauniversitare; vlerëson nevojat e zhvillimit profesional, programet kombëtare dhe materialet mbështetëse për zhvillimin profesional të stafit arsimor; organizon zhvillimin profesional dhe administron procesin e kualifikimit të stafit arsimor në të gjitha nivelet e sistemit arsimor parauniversitar, publik dhe privat; DPAP-i mbështet institucionin përgjegjës për sigurimin e cilësisë në arsimin parauniversitar, për zbatimin e dokumenteve kurrikulare, për zhvillimin profesional, për organizimin e kualifikimit të stafit arsimor dhe për mbledhjen e të dhënave statistikore në sistemin arsimor parauniversitar. Fakultetet e edukimit mbështeten në këto standarde për të hartuar me koherencë standardet e formimit fillestar të mësuesve, si dhe kurrikulën përkatëse, referuar formimit shkencor sipas profilit dhe formimit të përgjithshëm, duke i përgatitur studentët për licencim.</p> <p>2. Programi i zhvillimit profesional për marrjen e shkallëve të kualifikimit të mësuesve të arsimit parashkollor. Programi i zhvillimit profesional për efekt marrjen e kategorive të kualifikimit të mësuesve të arsimit parashkollor është hartuar për t’u ardhur në ndihmë të gjithë mësuesve në përgatitjen për testimin kombëtar për marrjen e kategorive të kualifikimit, si dhe të gjitha Drejtorive Arsimore Rajonale dhe Zyrave Arsimore për të organizuar zhvillimin profesional për të gjithë mësuesit që do të hyjnë në këtë proces.</p> <p>3. Programi orientues për testimin e kandidatëve (mësuesve) të arsimit parashkollor. Programi orientues për testimin e kandidatëve (mësuesve) të arsimit parashkollor është hartuar nga grupi i punës, i ngritur nga ASCAP-i, për t’u ardhur në ndihmë të gjithë kandidatëve (mësuesve) që do t’i nënshtrohen testimit “Mësues për Shqipërinë”. Ky program përfaqëson dhe përmbush, njëherazi, kërkesat për zhvillimin e vazhdueshëm profesional të mësuesit dhe për formimin e përgjithshëm dhe shkencor të kandidatit (mësuesit).</p>

4.2. MENAXHIMI I OBJEKTEVE (MJEDISEVE)



Përmbledhje e dispozitave ligjore

Veprimtaritë	Referenca	Ligjërish detyrues ose jo detyrues	Niveli shtetëror i specifikimeve ligjore
Planifikimi i nevojave për objekte (mjedise)	1. Ligji 139/2015 "Për Vetëqeverisjen Vendore". 2. Ligji Nr. 69/2012 "Për sistemin arsimor parauniversitar në Republikën e Shqipërisë", i ndryshuar me Ligjin Nr.48 / 2018.	Detyrues	Kombëtar
Ndërtimi i objekteve (mjediseve) të reja	1. Ligji Nr. 139/2015 "Për Vetëqeverisjen Vendore". 2. Ligji Nr. 69/2012 "Për sistemin arsimor parauniversitar në Republikën e Shqipërisë", i ndryshuar me Ligjin Nr.48 / 2018. 3. VKM Nr.662, datë 8.10.2014 "Për përcaktimin e kritereve dhe procedurave për hapjen dhe për mbylljen e institucioneve parauniversitare publike". 4. Ligji Nr. 9643 datë 20.11.2006 "Për Prokurimin Publik", i ndryshuar.	Detyrues	Kombëtar
Blerja/marrja me qira e objekteve (mjediseve)	1. Ligji Nr. 139/2015 "Për Vetëqeverisjen Vendore". 2. Ligji Nr. 69/2012 "Për sistemin arsimor parauniversitar në Republikën e Shqipërisë", i ndryshuar me Ligjin Nr.48 / 2018. 3. VKM Nr.662, datë 8.10.2014 "Për përcaktimin e kritereve dhe procedurave për hapjen dhe për mbylljen e institucioneve parauniversitare publike". 4. Ligji Nr. 9643 datë 20.11.2006 "Për Prokurimin Publik", i ndryshuar.	Detyrues	Kombëtar
Rikonstruksioni i objekteve (mjediseve)	1. Ligji Nr. 139/2015 "Për Vetëqeverisjen Vendore". 2. Ligji Nr. 69/2012 "Për sistemin arsimor parauniversitar në Republikën e Shqipërisë", i ndryshuar me Ligjin Nr.48 / 2018. 3. VKM Nr.662, datë 8.10.2014 "Për përcaktimin e kritereve dhe procedurave për hapjen dhe për mbylljen e institucioneve parauniversitare publike". 4. Ligji Nr. 9643 datë 20.11.2006 "Për Prokurimin Publik", i ndryshuar.	Detyrues	Kombëtar
Mirëmbajtja e objekteve (mjediseve)	1. Ligji Nr. 139/2015 "Për Vetëqeverisjen Vendore". 2. Ligji Nr. 69/2012 "Për sistemin arsimor parauniversitar në Republikën e Shqipërisë", i ndryshuar me Ligjin Nr.48 / 2018. 3. VKM Nr.662, datë 8.10.2014 "Për përcaktimin e kritereve dhe procedurave për hapjen dhe për mbylljen e institucioneve parauniversitare publike". 4. Ligji Nr. 9643 datë 20.11.2006 "Për Prokurimin Publik", i ndryshuar. 5. Urdhri Nr. 31, datë 28.01.2020 "Për miratimin e rregullores për funksionimin e institucioneve arsimore parauniversitare në RSh";	Detyrues	Kombëtar
Pastrimi i objekteve (mjediseve)	1. Ligji Nr. 139/2015 "Për Vetëqeverisjen Vendore". 2. Ligji Nr. 69/2012 "Për sistemin arsimor parauniversitar në Republikën e Shqipërisë", i ndryshuar me Ligjin Nr.48 / 2018. 3. VKM Nr.662, datë 8.10.2014 "Për përcaktimin e kritereve dhe procedurave për hapjen dhe për mbylljen e institucioneve parauniversitare publike". 4. Ligji Nr. 9643 datë 20.11.2006 "Për Prokurimin Publik", i ndryshuar.	Detyrues	Kombëtar

Përshkrimi i zinxhirit të procesit

Hapja dhe mbyllja si dhe ndërtimi, rehabilitimi dhe mirëmbajtja e ndërtesave arsimore janë funksion i bashkisë.

Nisma për përzgjedhjen e një IA-je merret nga njësia përkatëse e qeverisjes vendore, njësia përkatëse arsimore vendore, ose komuniteti që banon në zonën ku pritet të hapet institucioni publik arsimor parauniversitar. IA-ja dhe NJVQV-ja më pas duhet të hartojnë një propozim të përbashkët për hapjen e një institucioni të tillë. Propozimi i dërgohet MASR-it e cila vendos për kërkesën për hapjen ose mbylljen e IA-së.

NJVQV-ja më pas është përgjegjëse për ndërtimin dhe rikonstruksionin e ndërtesave të institucioneve arsimore publike. Financimi vjen nga Buxheti i Shtetit ose nga transfertat e pakushtëzuar apo të ardhurat e veta. Ndërtimi dhe rikonstruksioni bëhet në përputhje me standardet e miratuara nga Këshilli i Ministrave. Me rëndësi të veçantë është sigurimi i kushteve higjieno-sanitare dhe ngrohjes në mjediset e institucioneve arsimore publike. Drejtori i institucionit arsimor krijon Komisionin për Shëndetin, Sigurinë, Mirëmbajtjen dhe Mjedisin, i cili kryesohet nga vetë Drejtori ose Zëvendësdrejtori përgjegjës për bordin e IA-së (nëse ekziston). Komisioni për Shëndetin, Sigurinë, Mirëmbajtjen dhe Mjedisin përbëhet nga mësues të zgjedhur nga këshilli i mësuesve, prindër të caktuar nga këshilli i prindërve dhe fëmijë nga qeveria e nxënësve. Komisioni ka këto përgjegjësi:

- a. Mbikëqyrja e rregullt e shëndetit, higjienës, pastërtisë, mjedisit, sigurisë së nxënësve dhe punonjësve dhe mirëmbajtja e objekteve dhe pajisjeve;
- b. Identifikimi i nevojave për mirëmbajtje të IA-së, të cilat duhet të përmbushen nga NJVQV-ja;
- c. Përcaktimi i nevojave për riparime të vogla, shërbime, zëvendësimi i pjesëve për shkak të dëmtimit;
- d. Organizimi i veprimtarive ndërgjegjëse me nxënës, mësues dhe prindër për kushtet e ruajtjes së shëndetit, sigurisë, mirëmbajtjen e objekteve/mjediseve dhe pajisjeve të institucionit;
- e. Hartimi i raporteve për drejtuesin e IA-së për kushtet e parashikuara në pikën (a) dhe propozimi i përmirësimeve.
- f. Komisioni përcakton procedurat ditore dhe javore të higjienës, pastërtisë dhe mirëmbajtjes së IA-së.
- g. Komisioni drejton hartimin e udhëzimeve për mirëmbajtjen ditore dhe javore të institucionit arsimor.

Nënproceset



Institucionet përgjegjëse	NJVQV-ja IA-ja
Kuadri ligjor	1. Ligji Nr. 139/2015 “Për Vetëqeverisjen Vendore”. Neni 23, Pika 11. Funkcionet e bashkive në fushën e infrastrukturës dhe shërbimeve publike. Ndërtimi, rehabilitimi dhe mirëmbajtja e ndërtesave arsimore të sistemit shkollor parauniversitar, me përjashtim të shkollave profesionale. 2. Ligji Nr. 69/2012 “Për sistemin arsimor parauniversitar në Republikën e Shqipërisë”, i ndryshuar me Ligjin Nr.48/ 2018. Neni 30, pika 4. Njësia Arsimore Vendore: c) bashkëpunon me njësinë bazë të qeverisjes vendore për planifikimin, realizimin e investimeve dhe mirëmbajtjen e institucioneve arsimore, si dhe për rastet e braktisjes së shkollës. 3. VKM Nr. 662, datë 8.10.2014 “Për përcaktimin e kriterëve dhe procedurave për hapjen dhe për mbylljen e institucioneve parauniversitare publike”; 4. Ligji Nr. 9643 datë 20.11.2006 “Për Prokurimin Publik”, i ndryshuar.
Standardet	1. VKM Nr. 159, datë 1.3.2017 “Për miratimin e standardeve të projektimit të kopshteve”. Ky Standard shërben si referencë për të gjithë ata që janë të përfshirë në procesin e planifikimit, programimit, projektimit/dizajnit dhe ndërtimit të ndërtesave/hapësirave të reja të kopshteve apo në rehabilitimin e ndërtesave ekzistuese.

Standardet	<p>Kreu 3: Standardet Urbane për Ndërtimin e Objekteve të Arsimit Parashkollor</p> <p>3.1 Pozicionimi</p> <p>-Kopshtet duhet të pozicionohen mundësisht afër zonave të banimit dhe të jenë lehtësisht të aksesueshme nga popullata e interesuar për shërbimin.</p> <p>-Pozicionimi duhet të koordinohet me struktura të tjera që kanë të bëjnë me shërbimet sociale ose institucionet arsimore parashkollore.</p> <p>3.2 Normat minimale të pronës për ndërtimin e kopshtit</p> <p>Sipërfaqja totale e pronës për ndërtimin e kopshtit duhet të llogaritet të paktën 20-25 m² / fëmijë, dhe me sipërfaqe që lëviz nga 1000-1500 m² në total.</p> <p>3.3 Karakteristikat organizative</p> <p>Kopshti mund të ketë 1, 2 ose disa grupe. Çdo grup do të ketë nga 10 fëmijë deri në një maksimum 30 fëmijë.</p> <p>Ndarja e fëmijëve bëhet në bazë të grupmoshave:</p> <ul style="list-style-type: none"> -Grupi i parë, fëmijë (nxënës) 3 vjeç (deri në 15 fëmijë). - Grupi i dytë, fëmijë 4 vjeç (deri në 25 fëmijë). - Grupi i tretë, fëmijë 5-6 vjeç (deri në 30 fëmijë). <p>I gjithë kompleksi përbëhet nga 70-75 fëmijë.</p> <p>Rekomandohet që kopshti të mos projektohet për më shumë se 125 fëmijë.</p>
Financat	<p>1. Ligji Nr. 69/2012 "Për sistemin arsimor parauniversitar në Republikën e Shqipërisë", i ndryshuar me Ligjin Nr.48 / 2018.</p> <p>Neni 28, Pika 2: Kompetencat kryesore të njësisë së vetëqeverisjes vendore janë:</p> <p>a) ndërtimi dhe rikonstruksioni i godinave të institucioneve arsimore publike, sipas standardeve të miratuara nga Këshilli i Ministrave, me fonde të Buxhetit të Shtetit ose me fonde nga transferata e pakushtëzuar ose të ardhurat e veta.</p>

Rrjedha e punës- Planifikimi dhe ndërtimi i objekteve (mjediseve) të reja

Hapi nr.	Emri	Metoda	Sekuena kohore	Zyra përgjegjëse	Ndërveprimi me zyra/ institucione të tjera
1	Plani i objektit të ri që do të ndërtohet - Procesi i Projektimit	Shkresë	Në fillim të vitit	Zyra Vendore e Kopshteve dhe Çerdheve	Bashkia (Zyra e Buxhetit)
2	Plani i objektit të ri që do të ndërtohet - Procesi i Ndërtimit	Shkresë	Në fillim të vitit	Zyra Vendore e Kopshteve dhe Çerdheve	Bashkia (Zyra e Buxhetit)
3	Procesi i prokurimit për projektin e dizajnit për ndërtimin e një objekti të ri	Platforma kombëtare në internet app.gov.al	Në varësi të kohëzgjatjes së procesit të prokurimit	Njësia e Prokurimit e Zyrës Vendore të Kopshteve dhe Çerdheve	
4	Aplikimi për Leje Ndërtimi	Platforma kombëtare në internet e-leje.gov.al	60 ditë	Zyra Vendore e Kopshteve dhe Çerdheve	Bashkia (Zyra e Kontrollit të Territorit)
5	Procesi i prokurimit për ndërtimin e objektit të ri	Platforma kombëtare në internet app.gov.al	Në varësi të kohëzgjatjes së procesit të prokurimit	Njësia e Prokurimit e Zyrës Vendore të Kopshteve dhe Çerdheve	
6	Marrja në dorëzim e objektit të ri të ndërtuar	Shkresë	40 ditë	Komisioni i Marrjes në Dorëzim të objektit të ri të ndërtuar	Njësia e Prokurimit e Zyrës Vendore të Kopshteve dhe Çerdheve
7	Inventari i ndërtesës së objektit të ri si pasuri e bashkisë	Shkresë	Në varësi të kohës për miratimin dhe shpalljen në fletoren zyrtare nga Këshilli i Ministrave	Bashkia (Zyra Ligjore- Sektori i Pronave)	Agjencia e inventarizimit dhe transferimit të pronave publike nën Agjencinë Shtetërore të Kadastrës, Këshilli i Ministrave

Planifikimi: Procesi i Projektimit

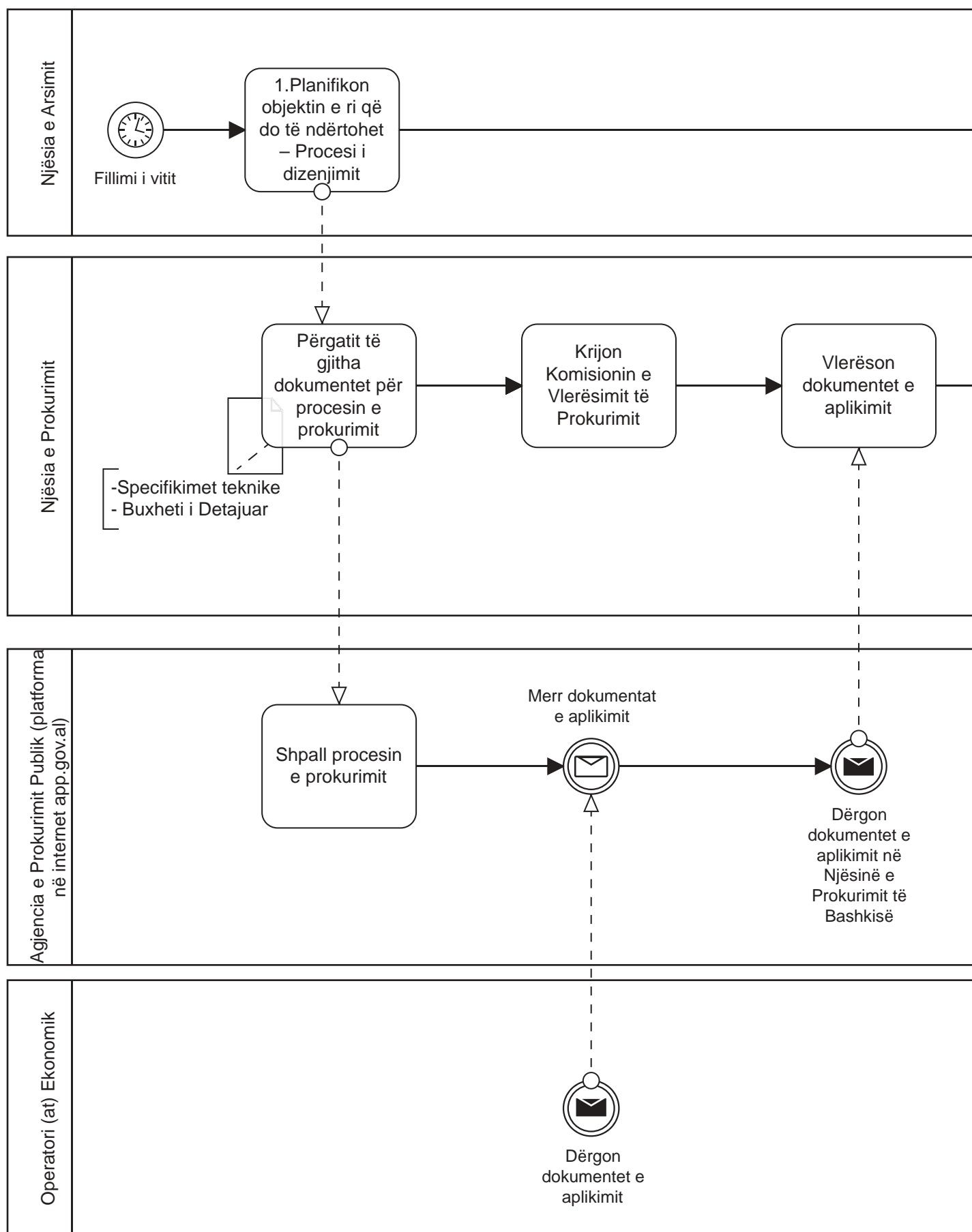

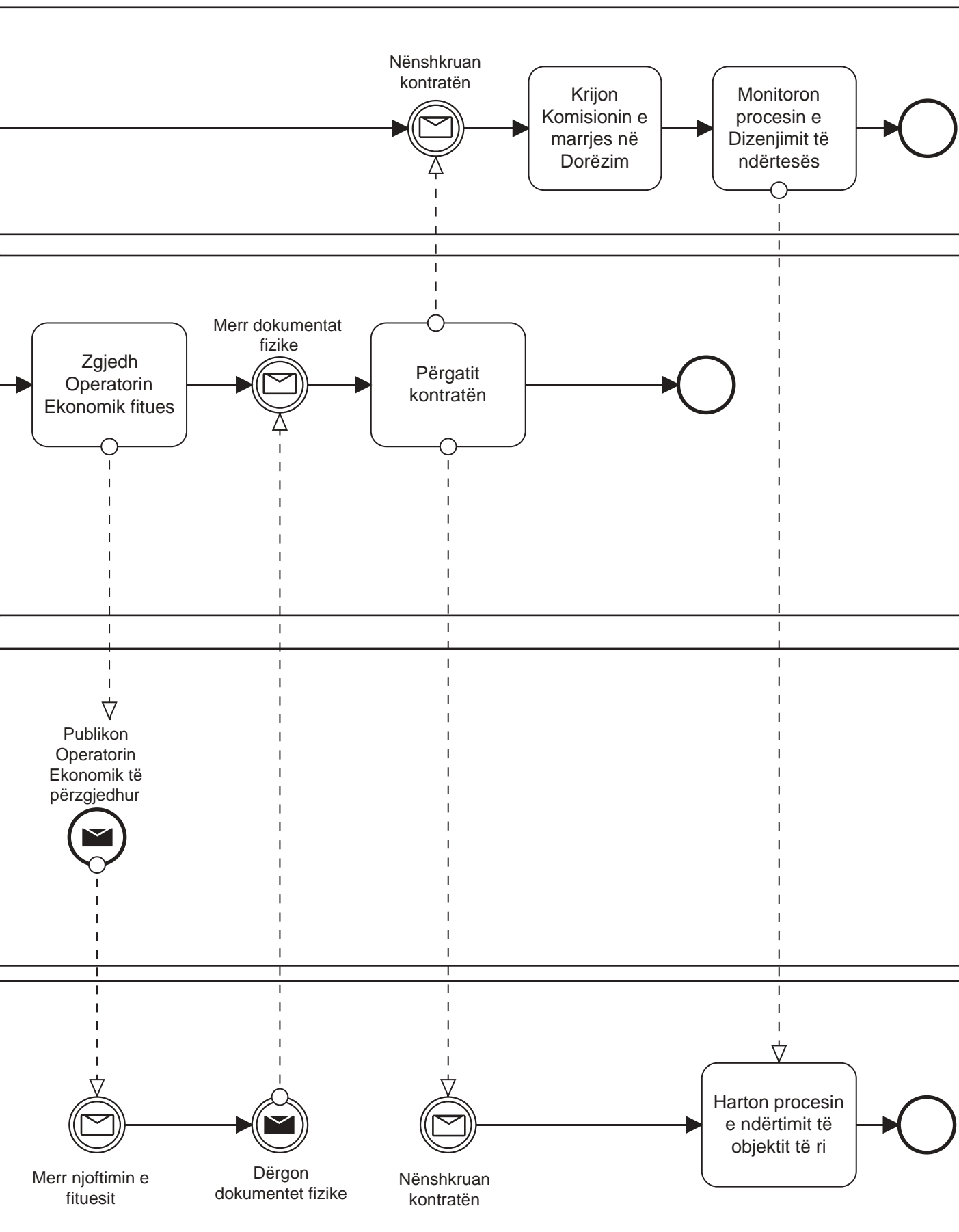

Planifikimi: Procesi i Ndërtimit

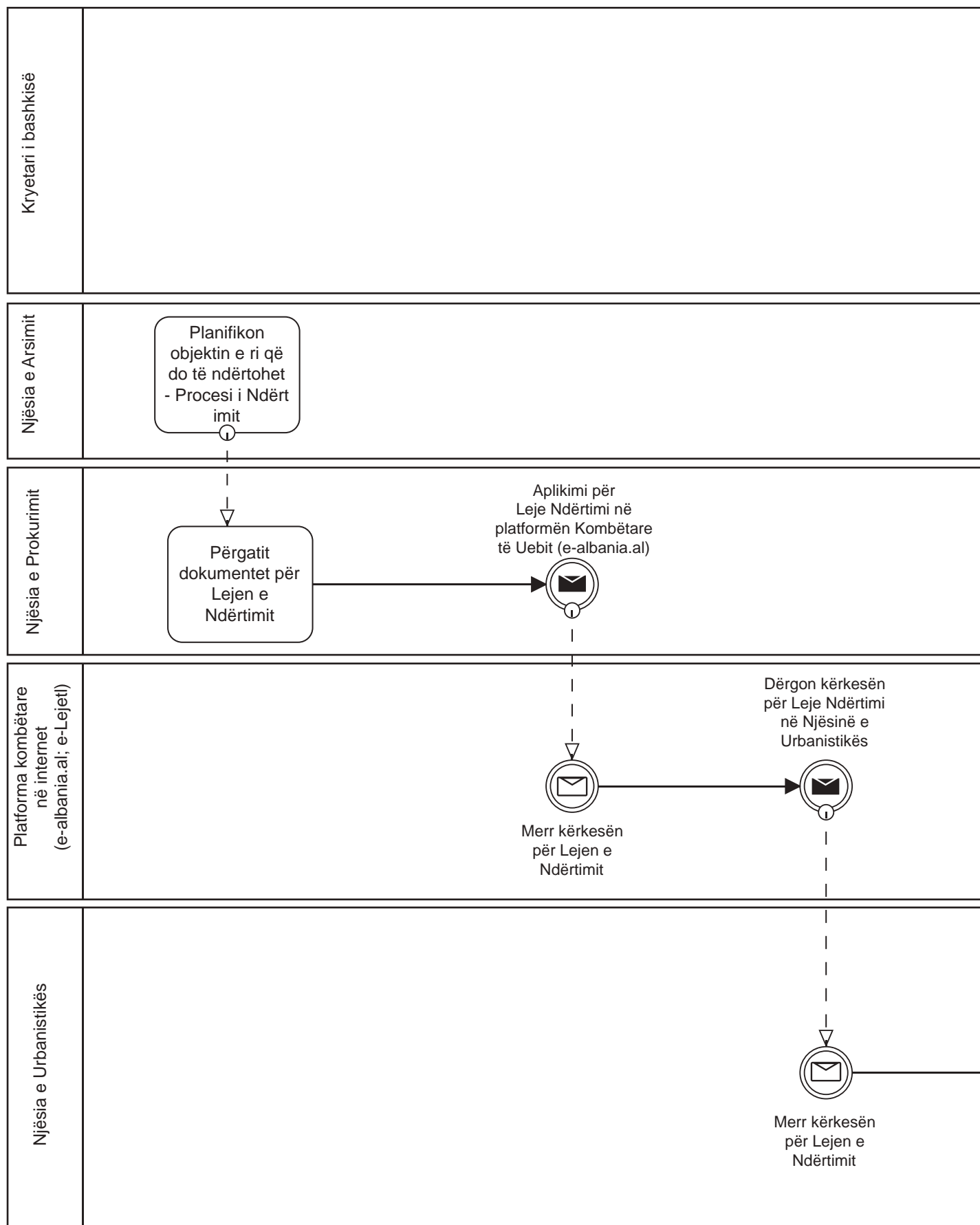

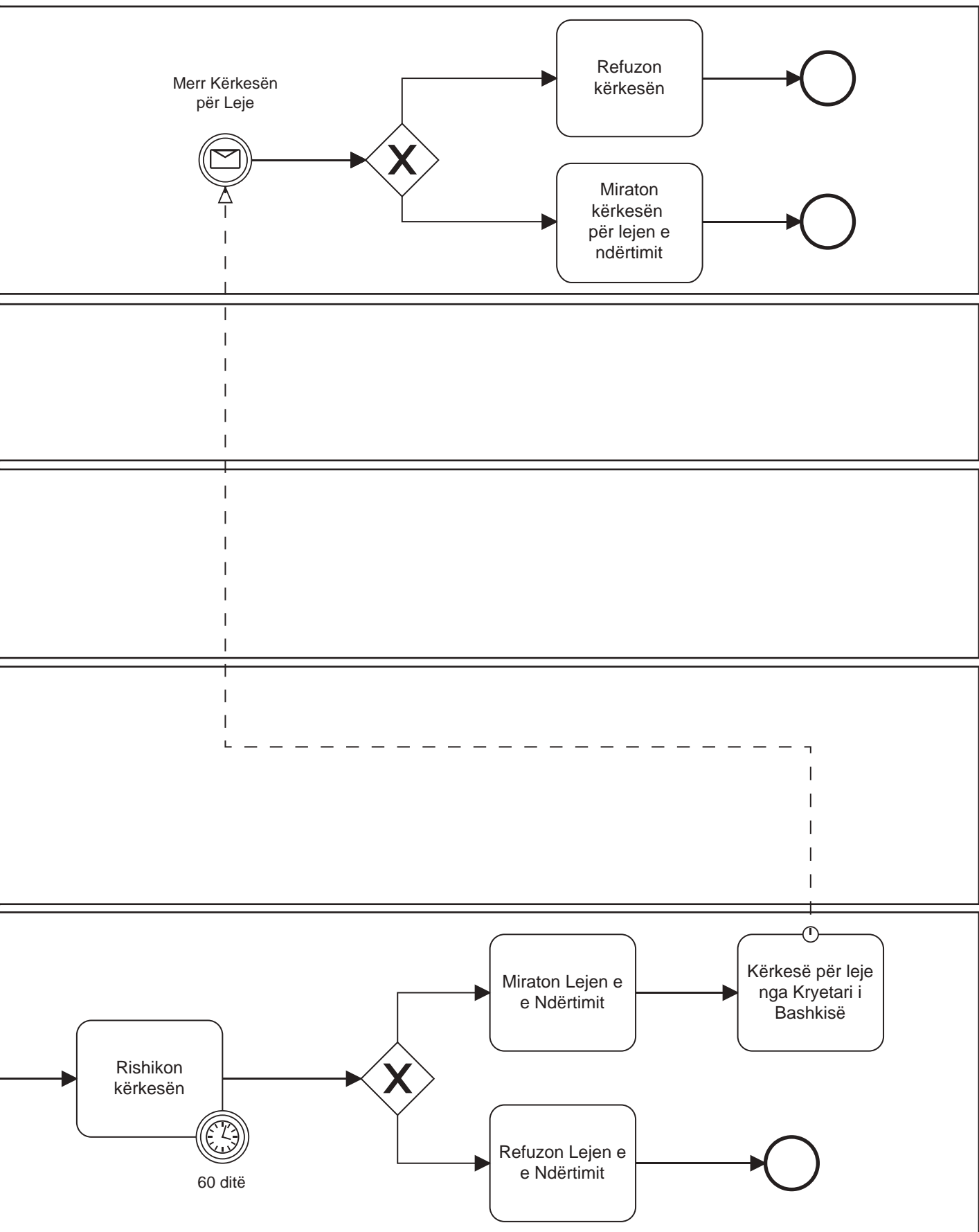



Institucionet përgjegjëse	NJVQV-ja IA-ja MASR-i
Kuadri ligjor	<p>1. Ligji Nr. 69/2012 “Për sistemin arsimor parauniversitar në Republikën e Shqipërisë”, i ndryshuar me Ligjin Nr.48 / 2018. Neni 41: Hapja dhe mbyllja e një institucioni arsimor publik bëhen me urdhër të ministrit, me propozim të përbashkët të njësisë së vetëqeverisjes vendore dhe të njësisë arsimore vendore. Kriteret dhe procedurat e hapjes dhe të mbylljes së tyre përcaktohen me vendim të Këshillit të Ministrave.</p> <p>2. VKM Nr. 662, datë 8.10.2014 “Për përcaktimin e kriterëve dhe procedurave për hapjen dhe për mbylljen e institucioneve parauniversitare publike”; Kreu A. Hapja e institucioneve arsimore publike Nisma për hapjen e një institucioni arsimor parauniversitar publik mund të merret nga:</p> <ul style="list-style-type: none"> a) njësia përkatëse e qeverisjes vendore; b) njësia përkatëse arsimore vendore; c) komuniteti i zonës, ku pritet të hapet institucioni arsimor parauniversitar publik.
Standardet	<p>VKM Nr. 825, datë 7.10.2015 “Për përcaktimin e kriterëve e të procedurave për dhënien e lejes për hapjen, mbylljen dhe funksionimin e institucioneve private të arsimit parauniversitar, të cilat zhvillohen edhe lëndë fetare apo ku mësimi zhvillohet edhe në gjuhë të huaj”.</p> <ul style="list-style-type: none"> - Ndërtesa dhe mjediset e saj të plotësojnë kushtet për sigurimin e jetës dhe të shëndetit, të përcaktuara nga Ministria e Shëndetësisë. - Të sigurohen, sipas legjislacionit në fuqi, shërbimet e mëposhtme: <ul style="list-style-type: none"> a) furnizimi me ujë; b) ngrohja; c) furnizimi me energji elektrike; ç) komunikim me telefon dhe interneti. - Për kopshtet, shërbimet higjienike të jenë të vendosura pranë çdo grupi të nxënësve. <p>Numri i bokseve të jetë 3, për një grup. Bokset të jenë të ndara me mure nga njëri-tjetri dhe të kenë nga 4 lavamanë me ujë të pijshëm. Banjat të kenë porta të hapshme nga jashtë dhe të shkëputura nga dyshemeja.</p>
Financat	<p>1. Ligji Nr. 69/2012 “Për sistemin arsimor parauniversitar në Republikën e Shqipërisë”, i ndryshuar me Ligjin Nr.48 / 2018. Neni 28, Pika 2: Kompetencat kryesore të njësisë së vetëqeverisjes vendore janë:</p> <ul style="list-style-type: none"> a) ndërtimi dhe rikonstruksioni i godinave të institucioneve arsimore publike, sipas standardeve të miratuara nga Këshilli i Ministrave, me fonde të Buxhetit të Shtetit ose me fonde nga transfertat e pakushtëzuar ose të ardhurat e veta.

Ndërtimi i objekteve të reja

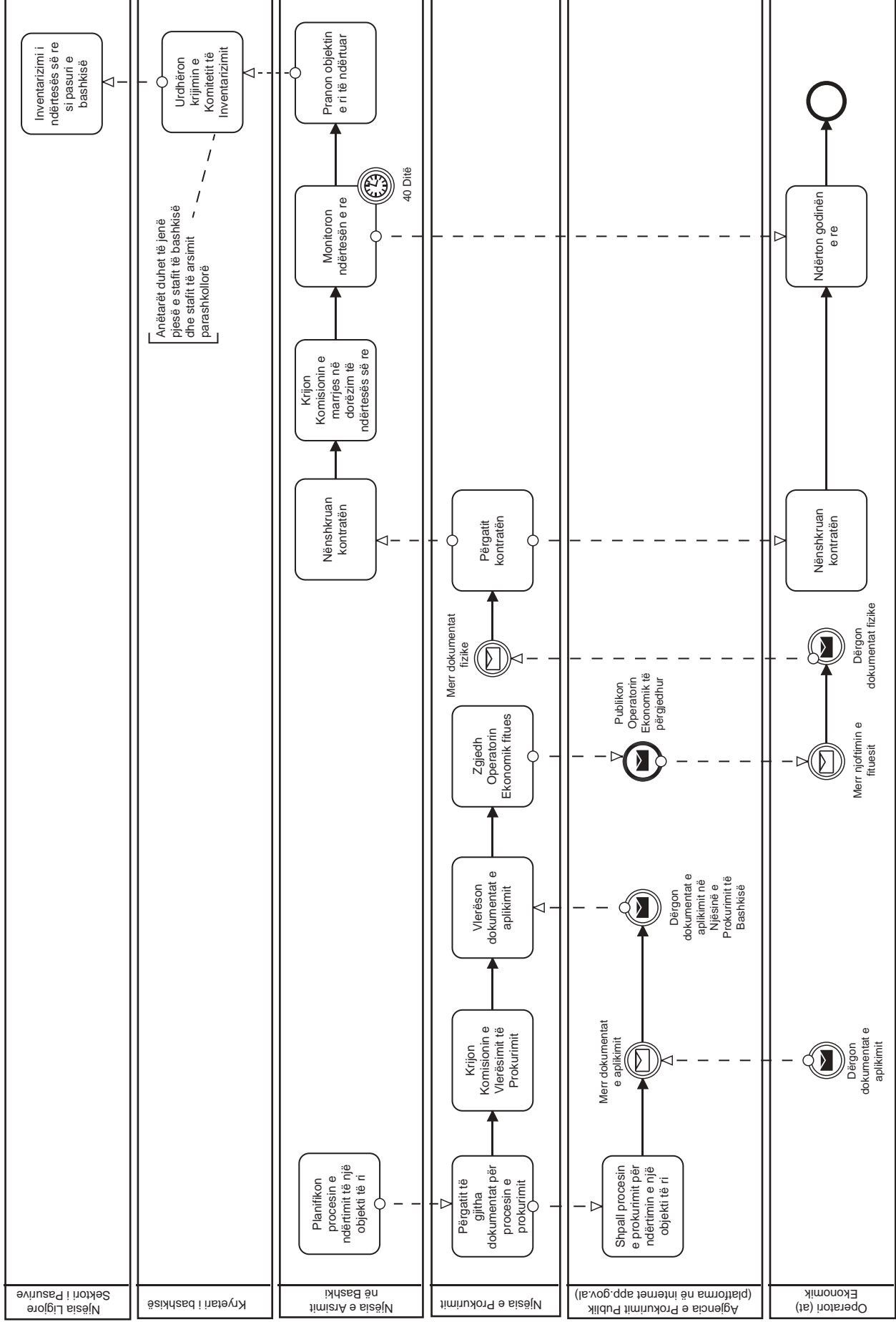



Institucionet përgjegjëse	NJVQV-ja DRAP/ZVAP-i
Kuadri ligjor	1. Ligji Nr. 139/2015 “Për Vetëqeverisjen Vendore”. Neni 23. Funksionet e bashkive në fushën e infrastrukturës dhe shërbimeve publike. 11. Ndërtimi, rehabilitimi dhe mirëmbajtja e ndërtesave arsimore të sistemit shkollor parauniversitar, me përjashtim të shkollave profesionale. 2. Ligji Nr. 69/2012 “Për sistemin arsimor parauniversitar në Republikën e Shqipërisë”, i ndryshuar me Ligjin Nr.48 / 2018. Neni 30. Pika 4. Njësia Arsimore Vendore: c) bashkëpunon me njësinë bazë të qeverisjes vendore për planifikimin, realizimin e investimeve dhe mirëmbajtjen e institucioneve arsimore, si dhe për rastet e braktisjes së shkollës.
Standardet	-
Financat	Ligji Nr. 69/2012 “Për sistemin arsimor parauniversitar në Republikën e Shqipërisë”, i ndryshuar me Ligjin Nr.48 / 2018. Neni 28, Pika 2: Kompetencat kryesore të njësisë së vetëqeverisjes vendore janë: a) ndërtimi dhe rikonstruksioni i godinave të institucioneve arsimore publike, sipas standardeve të miratuara nga Këshilli i Ministrave, me fonde të Buxhetit të Shtetit ose me fonde nga transfertat e pakushtëzuar ose të ardhurat e veta.

Rrjedha e punës-Marrja me qira e objekteve (mjediseve)

Hapi nr.	Emri	Metoda	Sekuena kohore	Zyra përgjegjëse	Ndërveprimi me zyra/institucione të tjera
1	Plani për marrjen me qira të objekteve (mjediseve)	Shkresë	Në fillim të vitit	Drejtorja e Çerdheve dhe Kopshteve	Bashkia (Zyra e Buxhetit)
2	Procesi i prokurimit për marrjen me qira të objekteve (mjediseve) të nevojshme	Platforma kombëtare në internet app.gov.al	Në varësi të kohëzgjatjes së procesit të prokurimit	Njësia e Prokurimit e Drejtorisë së Çerdheve dhe Kopshteve	
3	Caktimi i Kontratës për marrjen me qira të objekteve (mjediseve)	Shkresë	1 ditë	Drejtorja e Çerdheve dhe Kopshteve	Operatori ekonomik
4	Marrja në dorëzim e shërbimit të për marrjes me qira të objekteve (mjediseve)	Shkresë	Në varësi të afatit kohor të nevojshëm	Komisioni i Marrjes në Dorëzim të shërbimit të marrjes me qira të objekteve	Drejtorja e Çerdheve dhe Kopshteve

Marrja me qira e objekteve (mjediseve)

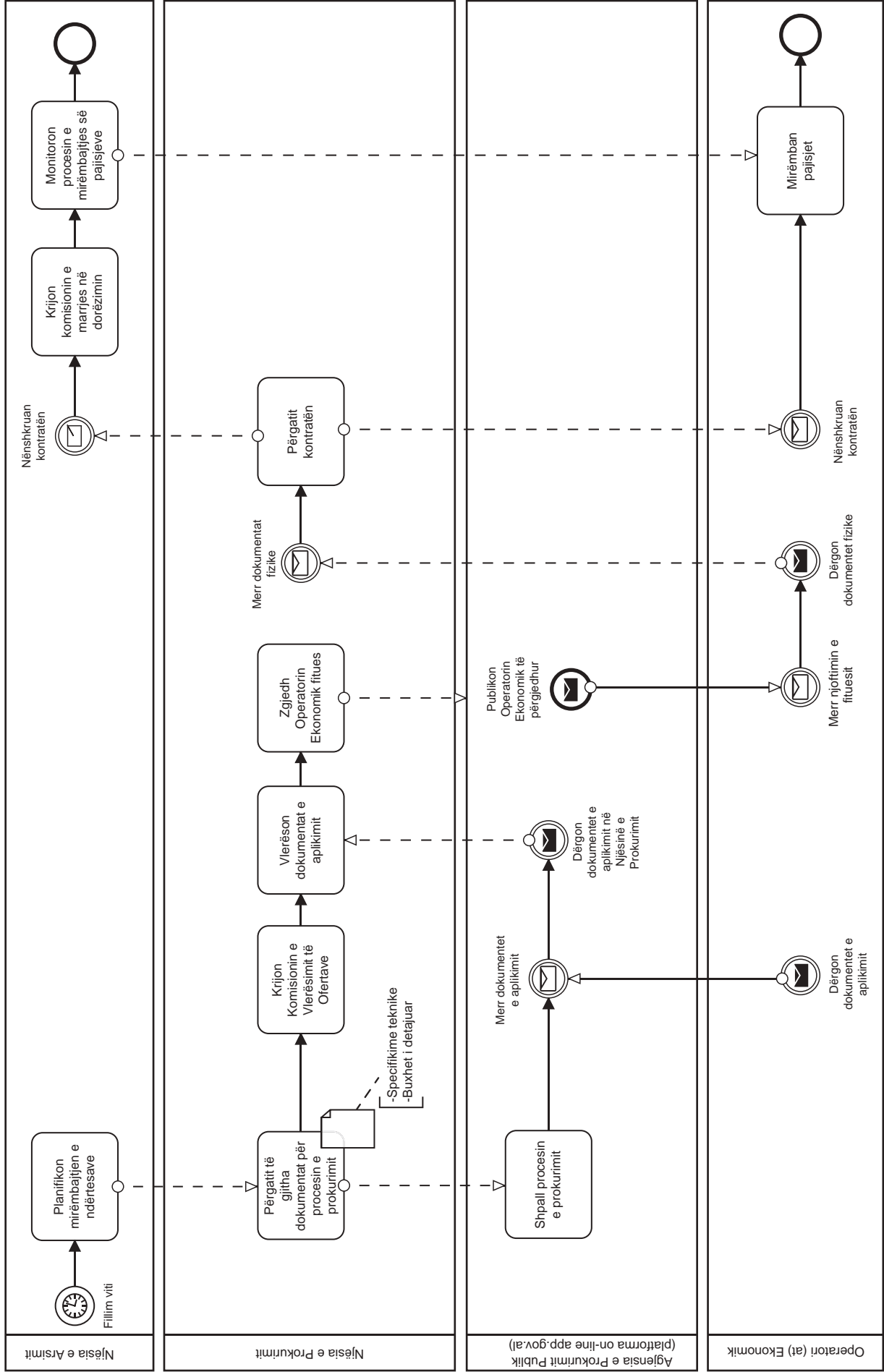



Institucionet përgjegjëse	NJVQV-ja
Kuadri ligjor Legal	1. Ligji Nr. 69/2012 “Për sistemin arsimor parauniversitar në Republikën e Shqipërisë”, i ndryshuar me Ligjin Nr.48 / 2018. Kompetencat kryesore të njësisë së vetëqeverisjes vendore janë: a) ndërtimi dhe rikonstruksioni i godinave të institucioneve arsimore publike, sipas standardeve të miratuara nga Këshilli i Ministrave, me fonde të Buxhetit të Shtetit ose me fonde nga transferata e pakushtëzuar ose të ardhurat e veta.
Standardet	n.a.
Financat	1. Ligji Nr. 69/2012 “Për sistemin arsimor parauniversitar në Republikën e Shqipërisë”, i ndryshuar me Ligjin Nr.48 / 2018. Neni 28, Pika 2: Kompetencat kryesore të njësisë së vetëqeverisjes vendore janë: a) ndërtimi dhe rikonstruksioni i godinave të institucioneve arsimore publike, sipas standardeve të miratuara nga Këshilli i Ministrave, me fonde të Buxhetit të Shtetit ose me fonde nga transferata e pakushtëzuar ose të ardhurat e veta.

Rrjedha e punës- Rikonstruksioni i objekteve (mjediseve)

Hapi nr.	Emri	Metoda	Sekuena kohore	Zyra përgjegjëse	Ndërveprimi me zyra/ institucione të tjera
1	Plani i rikonstruksionit të objekteve - Procesi i projektimit	Shkresë	Në fillim të vitit	Drejtoria e Çerdheve dhe Kopshteve	Bashkia (Zyra e Buxhetit)
2	Plani i rikonstruksionit të objekteve - Procesi i ndërtimit	Shkresë	Në fillim të vitit	Drejtoria e Çerdheve dhe Kopshteve	Bashkia (Zyra e Buxhetit)
3	Procesi i prokurimit për projektin e dizajnit për rikonstruksionin e objekteve	Platforma kombëtare në internet app.gov.al	Në varësi të kohëzgjatjes së procesit të prokurimit	Njësia e Prokurimit e Drejtorisë së Çerdheve dhe Kopshteve	
4	Aplikimi për leje pune	Platforma kombëtare në internet e-leje.gov.al	60 ditë	Drejtoria e Çerdheve dhe Kopshteve	Bashkia (Zyra e Kontrollit të Territorit)
5	Procesi i prokurimit për rikonstruksionin e objekteve	Platforma kombëtare në internet app.gov.al	Në varësi të kohëzgjatjes së procesit të prokurimit	Njësia e Prokurimit e Drejtorisë së Çerdheve dhe Kopshteve	
6	Marrja në dorëzim e rikonstruksionit të objekteve	Shkresë	Në varësi të kohës për miratimin dhe shpalljen në fletoren zyrtare nga Këshilli i Ministrave	Komisioni i Marrjes në Dorëzim i objekteve të rikonstruktura	Drejtoria e Çerdheve dhe Kopshteve

Rikonstruksioni i objekteve (mjediseve)

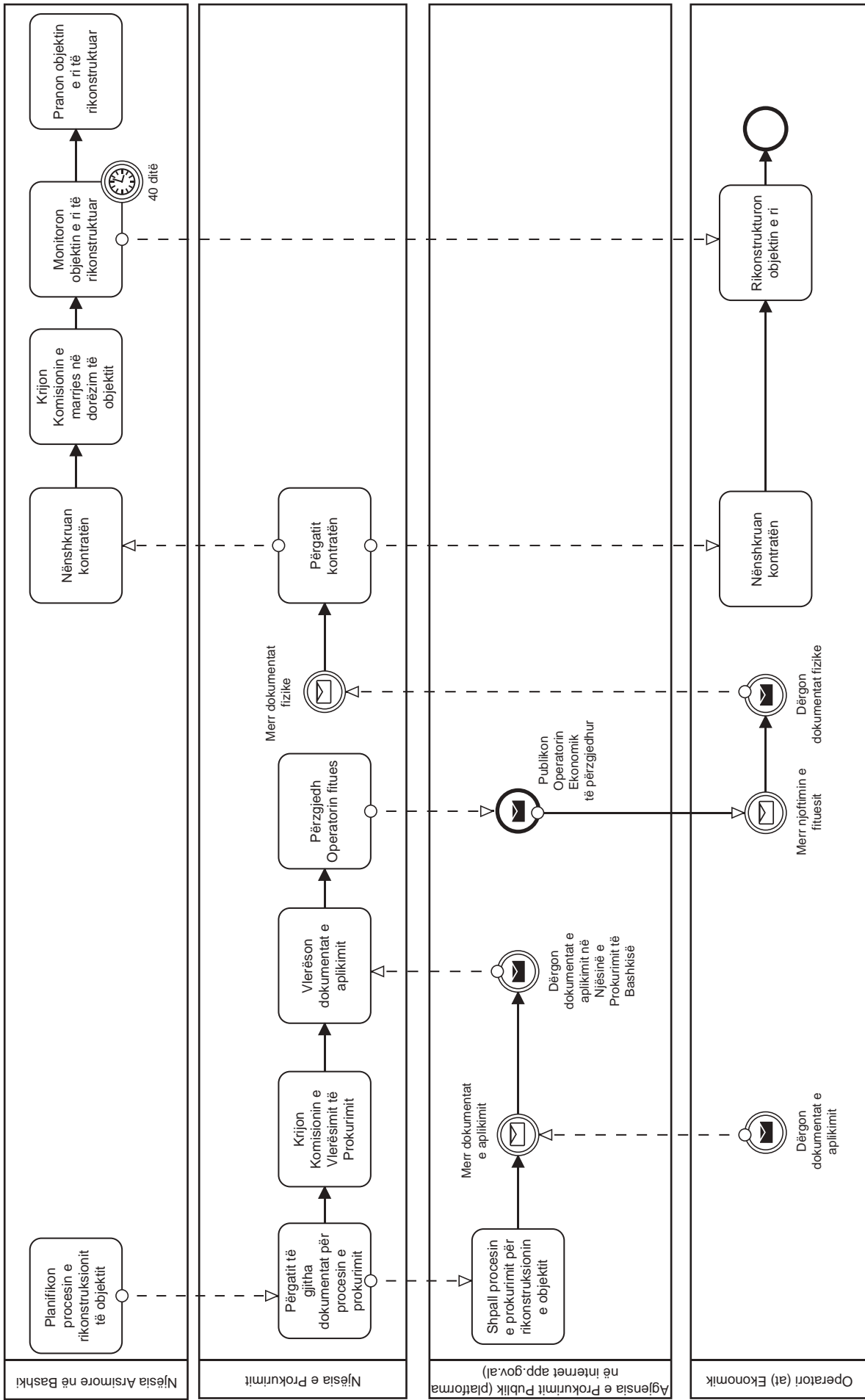



Institucionet përgjegjëse	NJVQV-ja Komisioni i Shëndetit, Sigurisë, Mirëmbajtjes dhe Mjedisit
Kuadri ligjor	<p>1. Ligji Nr. 69/2012 “Për sistemin arsimor parauniversitar në Republikën e Shqipërisë”, i ndryshuar me Ligjin Nr.48 / 2018. Neni 28. Kompetencat kryesore të njësisë së vetëqeverisjes vendore janë: c) ruajtja dhe mirëmbajtja e institucionit arsimor publik;</p> <p>2. Urdhri Nr. 31, datë 28.01.2020 “Për miratimin e rregullores për funksionimin e institucioneve arsimore parauniversitare në RSh”; Kreu XXI; Neni 111 Komisioni i Shëndetit, Sigurisë, Mirëmbajtjes dhe Mjedisit 1. Drejtori i institucionit arsimor ngre komisionin, që kryesohet prej tij ose një nëndrejtor i ngarkuar prej tij (nëse ka) dhe përbëhet nga mësues të zgjedhur nga këshilli i mësuesve, prindër të caktuar nga këshilli i prindërve dhe nxënës nga qeveria e nxënësve. 2. Komisioni: a) mbikëqyr rregullisht në institucionin arsimor kushtet e ruajtjes së shëndetit, të higjienës, pastërtisë, mjedisit, të sigurisë së nxënësve dhe punonjësve dhe ruajtjen e mirëmbajtjen e mjediseve dhe të pajisjeve; b) identifikon nevojat për mirëmbajtje të institucionit, që plotësohen nga njësia bazë e qeverisjes vendore; c) përcakton nevojat për ndreqje të vogla, shërbime, zëvendësime të pjesëve për shkak të dëmtimeve. ç) organizon veprimtari ndërgjegjësuese me nxënës, mësues dhe prindër për kushtet e ruajtjes së shëndetit, të sigurisë, mirëmbajtjes së mjediseve e pajisjeve të institucionit; d) harton raporte për drejtorin e institucionin arsimor për kushtet e parashikuara në pikën a) të këtij neni dhe propozon përmirësime. 3. Komisioni përcakton procedurat ditore dhe javore të higjienës, pastërtisë dhe mirëmbajtjes së institucionit arsimor. 4. Komisioni drejton hartimin e rregullores që përmban: c) procedurat e mirëmbajtjes rutinë ditore dhe javore të institucionit arsimor.</p>
Standardet	n.a.
Financat	Ligji Nr. 69/2012 “Për sistemin arsimor parauniversitar në Republikën e Shqipërisë”, i ndryshuar me Ligjin Nr.48 / 2018. Neni 28. Kompetencat kryesore të njësisë së vetëqeverisjes vendore janë: ç) garantimi i kushteve higjieno-sanitare e atyre të ngrohjes në godinat e institucioneve

Rrjedha e punës- Mirëmbajtja e objekteve (mjediseve)

Hapi nr.	Emri	Metoda	Sekuena kohore	Zyra përgjegjëse	Ndërveprimi me zyra/ institucione të tjera
1	Plani i mirëmbajtjes së objekteve	Shkresë	Në fillim të vitit	Drejtorja e Çerdheve dhe Kopshteve	Bashkia (Zyra e Buxhetit)
2	Procesi i prokurimit për shërbimet e mirëmbajtjes së objekteve	Platforma kombëtare në internet app.gov.al	Në varësi të kohëzgjatjes së procesit të prokurimit	Njësia e Prokurimit e Drejtorisë së Çerdheve dhe Kopshteve	
3	Caktimi i kontratës për shërbimet e mirëmbajtjes së objekteve	Shkresë	1 ditë	Drejtorja e Çerdheve dhe Kopshteve	Operatori ekonomik
4	Marrja në dorëzim e shërbimeve të mirëmbajtjes së objekteve	Shkresë	Në varësi të kohëzgjatjes së kontratës (afati kohor)	Komisioni i Marrjes në Dorëzim i objekteve (mjediseve) të mirëmbajtura	Drejtorja e Çerdheve dhe Kopshteve

Mirëmbajtja e objekteve (mjediseve)

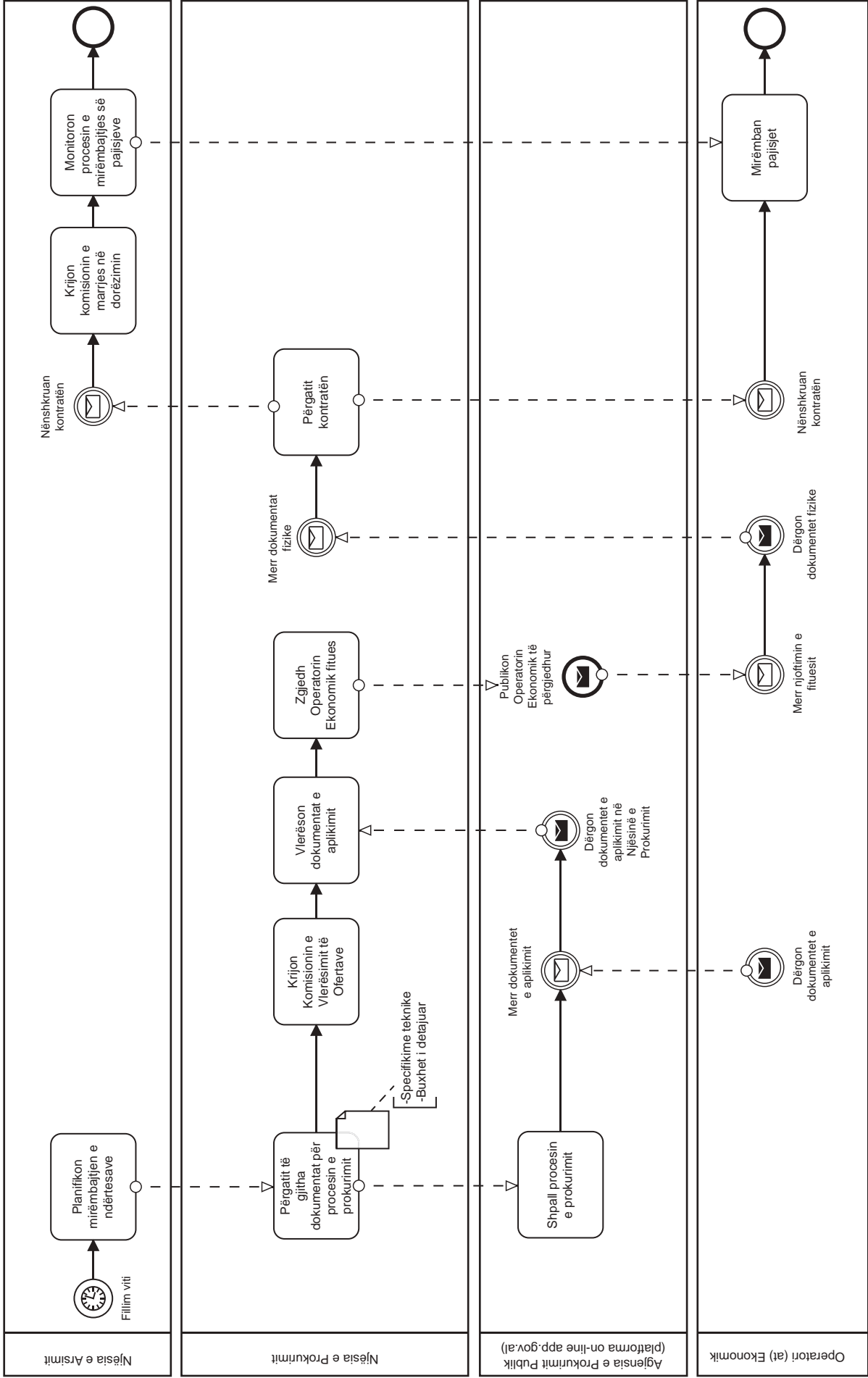



Institucionet përgjegjëse	NJVQV-ja
Kuadri ligjor	Ligji Nr. 69/2012 "Për sistemin arsimor parauniversitar në Republikën e Shqipërisë", i ndryshuar me Ligjin Nr.48 / 2018. Neni 28. Kompetencat kryesore të njësive të vetëqeverisjes vendore janë: c) garantimi i kushteve higjieno-sanitare e atyre të ngrohjes në godinat e institucioneve.
Standardet	n.a.
Financat	Ligji Nr. 69/2012 "Për sistemin arsimor parauniversitar në Republikën e Shqipërisë", i ndryshuar me Ligjin Nr.48 / 2018. Neni 28. Kompetencat kryesore të njësive të vetëqeverisjes vendore janë: c) garantimi i kushteve higjieno-sanitare e atyre të ngrohjes në godinat e institucioneve.

Rrjedha e punës- Pastrimi i objekteve (mjediseve)

Hapi nr.	Emri	Metoda	Sekuena kohore	Zyra përgjegjëse	Ndërveprimi me zyra/ institucione të tjera
1	Plani i blerjes së materialeve për pastrimin e objekteve	Shkresë	Në fillim të vitit	Drejtorja e Çerdheve dhe Kopshteve	Bashkia (Zyra e Buxhetit)
2	Procesi i prokurimit për blerjen e materialeve për pastrimin e objekteve	Platforma kombëtare në internet app.gov.al	Në varësi të kohëzgjatjes së procesit të prokurimit	Njësia e Prokurimit e Drejtorisë së Çerdheve dhe Kopshteve	
3	Caktimi i kontratës për blerjen e materialeve për pastrimin e objekteve	Shkresë	1 ditë	Drejtorja e Çerdheve dhe Kopshteve	Operatori ekonomik
4	Marrja në dorëzim e materialeve për pastrimin e objekteve	Shkresë	Në varësi të kohëzgjatjes së kontratës (afati kohor)	Komisioni i Marrjes në Dorëzim i materialeve për pastrimin e objekteve (mjediseve)	Drejtorja e Çerdheve dhe Kopshteve
5	Shpërndarja e materialeve për pastrimin e objekteve nëpër objekte (mjedise)	Shkresë	2 ditë	Drejtorja e Çerdheve dhe Kopshteve	Kopshti

Pastrimi i objekteve (mjedisëve)

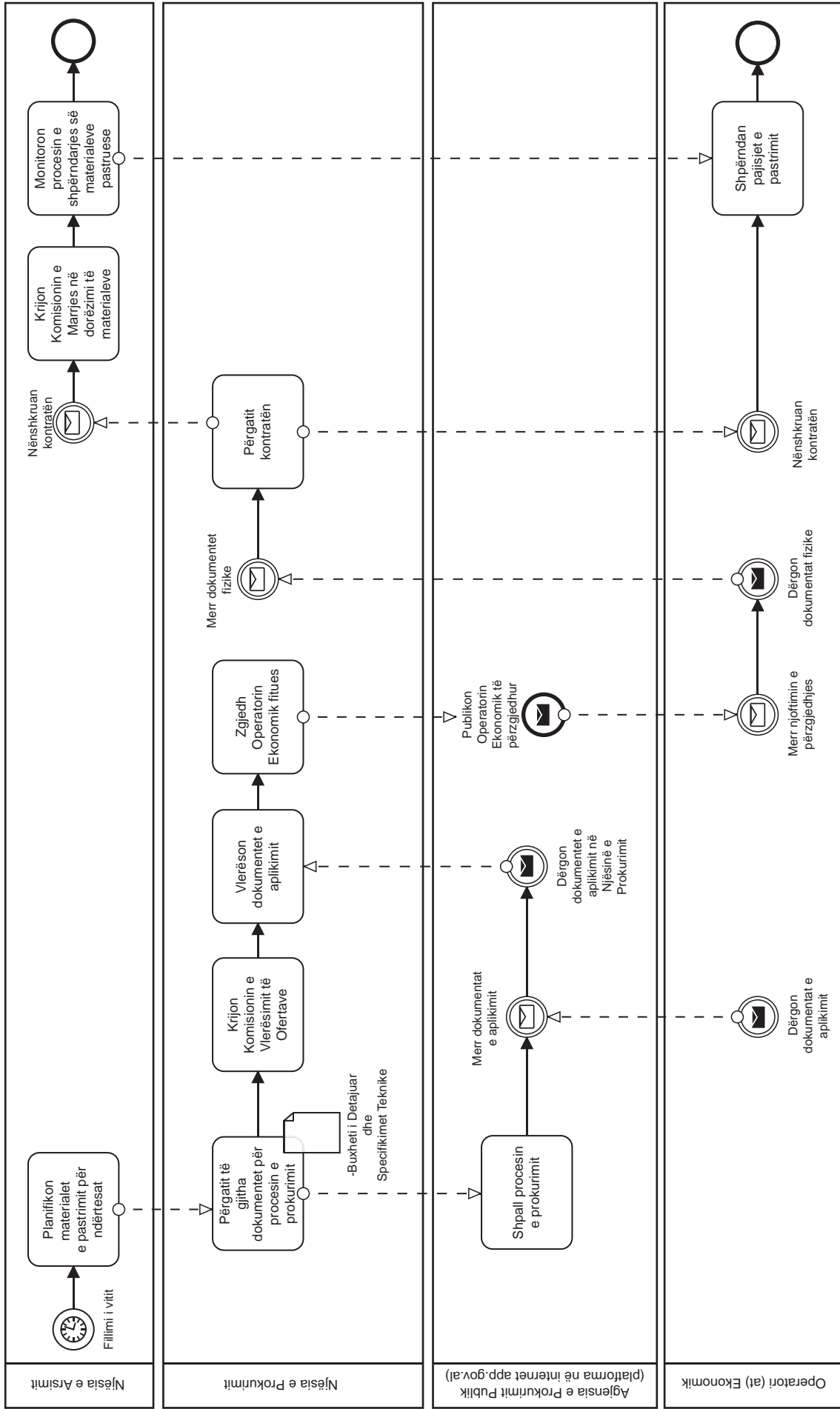

4.3. MATERIALET



Përmbledhje e strukturës institucionale

Veprimtaritë	Referenca	Ligjërish detyrues ose jo detyrues	Niveli shtetëror i specifikimeve ligjore
Planifikimi i nevojës për materiale	<ol style="list-style-type: none"> 1. Ligji Nr. 69/2012 “Për sistemin arsimor parauniversitar në Republikën e Shqipërisë”, i ndryshuar me Ligjin Nr.48 / 2018. 2.VKM Nr. 66, datë 3.2.2010 “Për riorganizimin e drejtorive arsimore rajonale dhe zyrave arsimore”. 3.Udhëzimi Nr. 43, datë 21.8.2013 “Për planifikimin e fondeve buxhetore, prokurimin dhe blerjen e mjeteve mësimore për institucionet arsimore publike. 4. Ligji Nr. 139/2015 “Për Vetëqeverisjen Vendore”. 5. Ligji Nr. 9643 datë 20.11.2006 “Për Prokurimin Publik”, i ndryshuar. 	Detyrues	Kombëtar
Prokurimi i materialeve	<ol style="list-style-type: none"> 1. Ligji Nr. 69/2012 “Për sistemin arsimor parauniversitar në Republikën e Shqipërisë”, i ndryshuar me Ligjin Nr.48 / 2018. 2.VKM Nr. 66, datë 3.2.2010 “Për riorganizimin e drejtorive arsimore rajonale dhe zyrave arsimore”. 3.Udhëzimi Nr. 43, datë 21.8.2013 “Për planifikimin e fondeve buxhetore, prokurimin dhe blerjen e mjeteve mësimore për institucionet arsimore publike”. 4. Ligji Nr. 139/2015 “Për Vetëqeverisjen Vendore”. 5. Ligji Nr. 9643 datë 20.11.2006 “Për Prokurimin Publik”, i ndryshuar. 	Detyrues	Kombëtar
Mirëmbajtja e materialeve	<ol style="list-style-type: none"> 1. Ligji Nr. 69/2012 “Për sistemin arsimor parauniversitar në Republikën e Shqipërisë”, i ndryshuar me Ligjin Nr.48 / 2018. 2.VKM Nr. 66, datë 3.2.2010 “Për riorganizimin e drejtorive arsimore rajonale dhe zyrave arsimore”. 3.Udhëzimi Nr. 43, datë 21.8.2013 “Për planifikimin e fondeve buxhetore, prokurimin dhe blerjen e mjeteve mësimore për institucionet arsimore publike”. 4. Ligji Nr. 139/2015 “Për Vetëqeverisjen Vendore”. 5. Ligji Nr. 9643 datë 20.11.2006 “Për Prokurimin Publik”, i ndryshuar. 	Detyrues	Kombëtar
Largimi i mbetjeve	<ol style="list-style-type: none"> 1. Urdhri Nr. 31, datë 28.01.2020 “Për miratimin e rregullores për funksionimin e institucioneve arsimore parauniversitare në RSh”; 2. Ligji Nr. 139/2015 “Për Vetëqeverisjen Vendore”. 	Detyrues	Kombëtar

Përshkrimi i zinxhirit të procesit

NJVQV-ja është përgjegjëse për pajisjen e institucioneve arsimore me mjete mësimore. Një funksion tjetër i NJVQV-së është administrimi dhe rregullimi i sistemit arsimor parashkollor në kopshte dhe çerdhe. NJVQV-ja është përgjegjëse për mbrojtjen dhe mirëmbajtjen e institucionit arsimor publik; sigurimin e kushteve higjieno- sanitare dhe ngrohjen në mjediset e institucioneve arsimore publike.

Shpenzimet për blerjen e mjeteve dhe shërbimeve didaktike të kryera nga njësia arsimore vendore financohen nga Buxheti i Shtetit. Për blerjen e pajisjeve, mjeteve dhe shërbimeve të tjera nuk ekziston ndonjë rregull i përhershëm se cili institucion është përgjegjës për prokurimin e tyre. Ato përcaktohen nga VKM çdo vit si rregulla të prokurimit publik, siç janë pajisja e shkollave me mjete didaktike dhe libra për bibliotekat e shkollave. Drejtori i IA-së i dërgon ZVAP-it kërkesën e institucionit për burime mësimore bazuar në fondin vjetor të objektit arsimor; listën e mjeteve mësimore dhe çmimet mesatare; propozimet e mësuesve. DRAP/ZVAP-i planifikon investime buxhetore, si dhe drejton procesin e prokurimit për rrethin. Bazuar në kërkesat e paraqitura nga IA-ja, ZVAP-i i dërgon MASR-it listën përmbledhëse të burimeve të kërkuara mësimore në nivel DRAP/ZVAP-i.

MASR-i ekzekuton procedurat e prokurimit publik dhe njofton DRAP/ZVAP-in për listën e mjeteve mësimore të përfituesve. MASR-i i dërgon çdo DRAP/ZVAP-i fondin për blerjen e materialeve mësimore, sipas formulës “për fëmijët e regjistruar në fillim të vitit shkollor” dhe fondin e destinuar për blerjen e materialeve mësimore, në përputhje me fondet e miratuara nga ligji vjetor i buxhetit. MASR-i gjithashtu njofton zyrtarisht çdo institucion arsimor publik për fondin e tij. Pastaj, NJVQV-ja është përgjegjëse për pajisjen e institucioneve arsimore me mjete mësimore.

Mbledhja, largimi dhe trajtimi i mbetjeve të ngurta dhe atyre shtëpiake është funksion i bashkive.



Institucionet përgjegjëse	NJVQV-ja DRAP/ZVAP-i
Kuadri ligjor	<p>1. Ligji Nr. 69/2012 “Për sistemin arsimor parauniversitar në Republikën e Shqipërisë”, i ndryshuar me Ligjin Nr.48 / 2018.</p> <p>Neni 28: Njësia e vetëqeverisjes vendore është përgjegjëse për pajisjen e institucioneve arsimore me mjete mësimore.</p> <p>Neni 37: Mallra dhe shërbime të caktuara për institucionet arsimore publike njehsohen me formulën „për nxënës“, sipas udhëzimit të përbashkët të ministrit dhe Ministrit të Financave.</p> <p>2.VKM Nr. 66, datë 3.2.2010 “Për riorganizimin e drejtorive arsimore rajonale dhe zyrave arsimore”;</p> <p>DRAP/ZVAP-i planifikon investime buxhetore, si dhe drejton procesin e prokurimit për rrethin.</p> <p>3. Udhëzimi Nr. 43, datë 21.8.2013 “Për planifikimin e fondeve buxhetore, prokurimin dhe blerjen e mjeteve mësimore për institucionet arsimore publike”;</p> <p>MASR-i, brenda fondeve të miratuara nga ligji vjetor i buxhetit, i dërgon çdo drejtorie rajonale të arsimit parashkollor fondin për blerjen e materialeve mësimore, sipas formulës “për fëmijët e regjistruar në fillim të vitit shkollor” dhe fondin e destinuar për blerjen e materialeve mësimore dhe njofton zyrtarisht çdo institucion arsimor publik për fondin e tij. Drejtori i IA-së i dërgon DRAP/ZVAP-it kërkesën e institucionit për burime mësimore bazuar në fondin vjetor të objektit arsimor; listën e mjeteve mësimore dhe çmimet mesatare; propozimet e mësuesve.</p> <p>Bazuar në kërkesat e paraqitura nga IA-ja, DRAP/ZVAP-i i dërgon MASR-it listën përmbledhëse të burimeve të kërkuara mësimore në nivel DRAP/ZVAP-i.</p>

Kuardri ligjor	<p>4. Ligji Nr. 139/2015 “Për Vetëqeverisjen Vendore”. Neni 23: përcakton që Administrimi dhe rregullimi i sistemit arsimor parashkollor në kopshte dhe çerdhe është funksion i NJVQV-së.</p> <p>5. Urdhri Nr. 31, datë 28.01.2020 “Për miratimin e rregullores për funksionimin e institucioneve arsimore parauniversitare në RSh”;</p>
Standardet	<p>1. Vendimi Nr. 159, datë 1.3.2017 “Për miratimin e standardeve të kopshteve”. Standardet për orenditë / materialet minimale dhe rekomandimet për objektet e kopshteve të ndryshme si: zyra e drejtuesit, sekretaria, salla për takimet prind/ edukatore, salla për psikologun, salla për infermierinë, zona e zhveshjes dhe tualeti, depoja qendrore, kuzhina kryesore, shërbimet higjeno-sanitare, klasat, hapësira e pritjes, zona e lojës dhe e ushqimit (zona aktive), zona e gjumit, kuzhina - një shtojcë për përgatitjen e ushqimit, dhoma e posaçme, zona e jashtme.</p>
Financat	<p>1. Ligji Nr. 69/2012 “Për sistemin arsimor parauniversitar në Republikën e Shqipërisë”, i ndryshuar me Ligjin Nr.48 / 2018. Neni 28: Njësia e vetëqeverisjes vendore është përgjegjëse për pajisjen e institucioneve arsimore me mjete mësimore.</p> <p>2. Udhëzimi Nr. 43, datë 21.8.2013 “Për planifikimin e fondeve buxhetore, prokurimin dhe blerjen e mjeteve mësimore për institucionet arsimore publike”. MASR-i, brenda fondeve të miratuara nga ligji vjetor i buxhetit, i dërgon çdo drejtorie rajonale të arsimit parashkollor fondin për blerjen e materialeve mësimore, sipas formulës “për fëmijët e regjistruar në fillim të vitit shkollor” dhe fondin e destinuar për blerjen e materialeve mësimore dhe njofton zyrtarisht çdo institucion arsimor publik për fondin e tij.</p>

Rrjedha e punës- Planifikimi i materialeve

Hapi nr.	Emri	Metoda	Sekuena kohore	Zyra përgjegjëse	Ndërveprimi me zyra/ institucione të tjera
1	Marrja e kërkesave për çdo kopsht.	Shkresë	Gusht	Drejtoria e Çerdheve dhe Kopshteve	Kopshtet
2	Verifikimi i kërkesave në kopshte.	Vizita në terren	1 javë	Drejtoria e Çerdheve dhe Kopshteve	Kopshtet
3	Llogaritja e shpenzimeve	Shkresë	1 javë	Drejtoria e Çerdheve dhe Kopshteve	

Planifikimi i materialeve

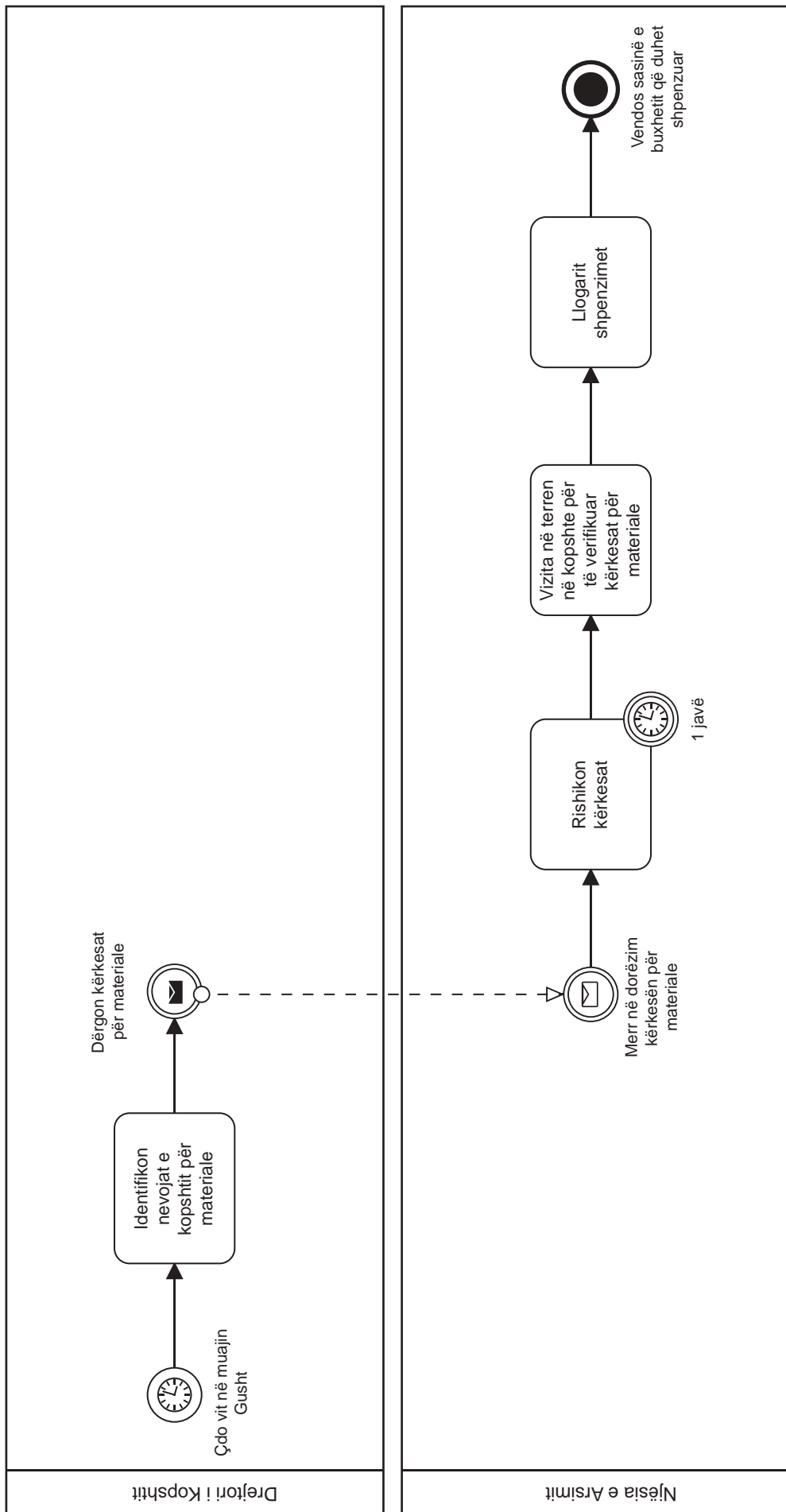



Institucionet përgjegjëse	NJVQV-ja DRAP/ZVAP-i MASR-i
Kuadri ligjor	<p>1. VKM Nr 11, datë 11.1.2016 “Për miratimin e strategjisë së zhvillimit të arsimit parauniversitar, për periudhën 2014–2020”.</p> <p>Shpenzimet për blerjen e mjeteve didaktike dhe shërbimet përballohen nga Buxheti i Shtetit dhe realizohen nga njësitë arsimore vendore. Për blerjen e pajisjeve, mjeteve dhe shërbimeve të tjera nuk ka rregull të përhershëm se cili institucion është përgjegjës për prokurimin e tyre. Ato përcaktohen me VKM, çdo vit, si rregulla të prokurimit publik, sikundër pajisja e shkollave me mjete didaktike dhe me libra për bibliotekat e shkollave.</p> <p>2. VKM Nr. 66, datë 3.2.2010 “Për riorganizimin e drejtorive arsimore rajonale dhe zyrave arsimore”.</p> <p>DRAP/ZVAP-i planifikon investime buxhetore, si dhe drejton procesin e prokurimit për rrethin.</p> <p>3. Ligji Nr. 69/2012 “Për sistemin arsimor parauniversitar në Republikën e Shqipërisë”, i ndryshuar me Ligjin Nr.48 / 2018.</p> <p>Neni 37: Në Buxhetin e Shtetit, për njësitë e vetëqeverisjes vendore, caktohet një fond “për nxënës”; i cili përdoret për mirëmbajtjen e institucioneve arsimore publike, në përputhje me standardet e mirëmbajtjes për institucionet arsimore, të përcaktuara me vendim të Këshillit të Ministrave.</p> <p>4. Udhëzimi Nr. 43, datë 21.8.2013 “Për planifikimin e fondeve buxhetore, prokurimin dhe blerjen e mjeteve mësimore për institucionet arsimore publike”.</p> <p>MASR-i ekzekuton procedurat e prokurimit publik dhe njofton DRAP/ZVAP-in për listën e mjeteve mësimore të përfituesve.</p>
Standardet	<p>1. Vendimi Nr. 159, datë 1.3.2017 “Për miratimin e standardeve të kopshteve”.</p> <p>Standardet për orënditë/ materialet minimale dhe rekomandimet për objektet e kopshteve të ndryshme si: zyra e drejtuesit, sekretaria, salla për takimet prind/ edukatore, salla për psikologun, salla për infermierinë, zona e zhveshjes dhe tualeti, depoja qendrore, kuzhina kryesore, shërbimet higjieno-sanitare, klasat, hapësira e pritjes, zona e lojës dhe e ushqimit (zona aktive), zona e gjumit , kuzhina - një shtojcë për përgatitjen e ushqimit, dhoma e posaçme, zona e jashtme.</p>
Financat	<p>1. Ligji Nr. 69/2012 “Për sistemin arsimor parauniversitar në Republikën e Shqipërisë”, i ndryshuar me Ligjin Nr.48 / 2018.</p> <p>Neni 28: Njësia e vetëqeverisjes vendore është përgjegjëse për pajisjen e institucioneve arsimore me mjete mësimore.</p> <p>2. Udhëzimi Nr. 43, datë 21.8.2013 “Për planifikimin e fondeve buxhetore, prokurimin dhe blerjen e mjeteve mësimore për institucionet arsimore publike”;</p> <p>MASR-i, brenda fondeve të miratuara nga ligji vjetor i buxhetit, i dërgon çdo drejtorie rajonale të arsimit parashkollor fondin për blerjen e materialeve mësimore, sipas formulës “për fëmijët e regjistruar në fillim të vitit shkollor” dhe fondin e destinuar për blerjen e materialeve mësimore dhe njofton zyrtarisht çdo institucion arsimor publik për fondin e tij.</p>

Rrjedha e punës- Prokurimi i materialeve kancelarike

Hapi nr.	Emri	Metoda	Sekuenca kohore	Zyra përgjegjëse	Ndërveprimi me zyra/ institucione të tjera
1	Plani i blerjes së materialeve kancelarike të kopshteve	Shkresë	Në fillim të vitit	Drejtorja e Çerdheve dhe Kopshteve	Bashkia (Zyra e Buxhetit)
2	Procesi i prokurimit për blerjen e materialeve kancelarike	Platforma kombëtare në internet app.gov.al	Në varësi të kohëzgjatjes së procesit të prokurimit	Njësia e Prokurimit e Drejtorisë së Çerdheve dhe Kopshteve	
3	Caktimi i kontratës për blerjen e materialeve kancelarike	Shkresë	1 ditë	Drejtorja e Çerdheve dhe Kopshteve	Operatori ekonomik
4	Marrja në dorëzim e materialeve kancelarike të kopshteve	Shkresë	Në varësi të kohëzgjatjes së kontratës (afati kohor)	Komisioni i Marrjes në Dorëzim i materialeve kancelarike të kopshteve	Drejtorja e Çerdheve dhe Kopshteve
5	Shpërndarja e materialeve kancelarike në kopshte	Shkresë	2 ditë (1 ditë kërkesa e kopshtit, 1 ditë për shpërndarjen)	Drejtorja e Çerdheve dhe Kopshteve	Kopshti

Prokurimi i materialeve kancelarike

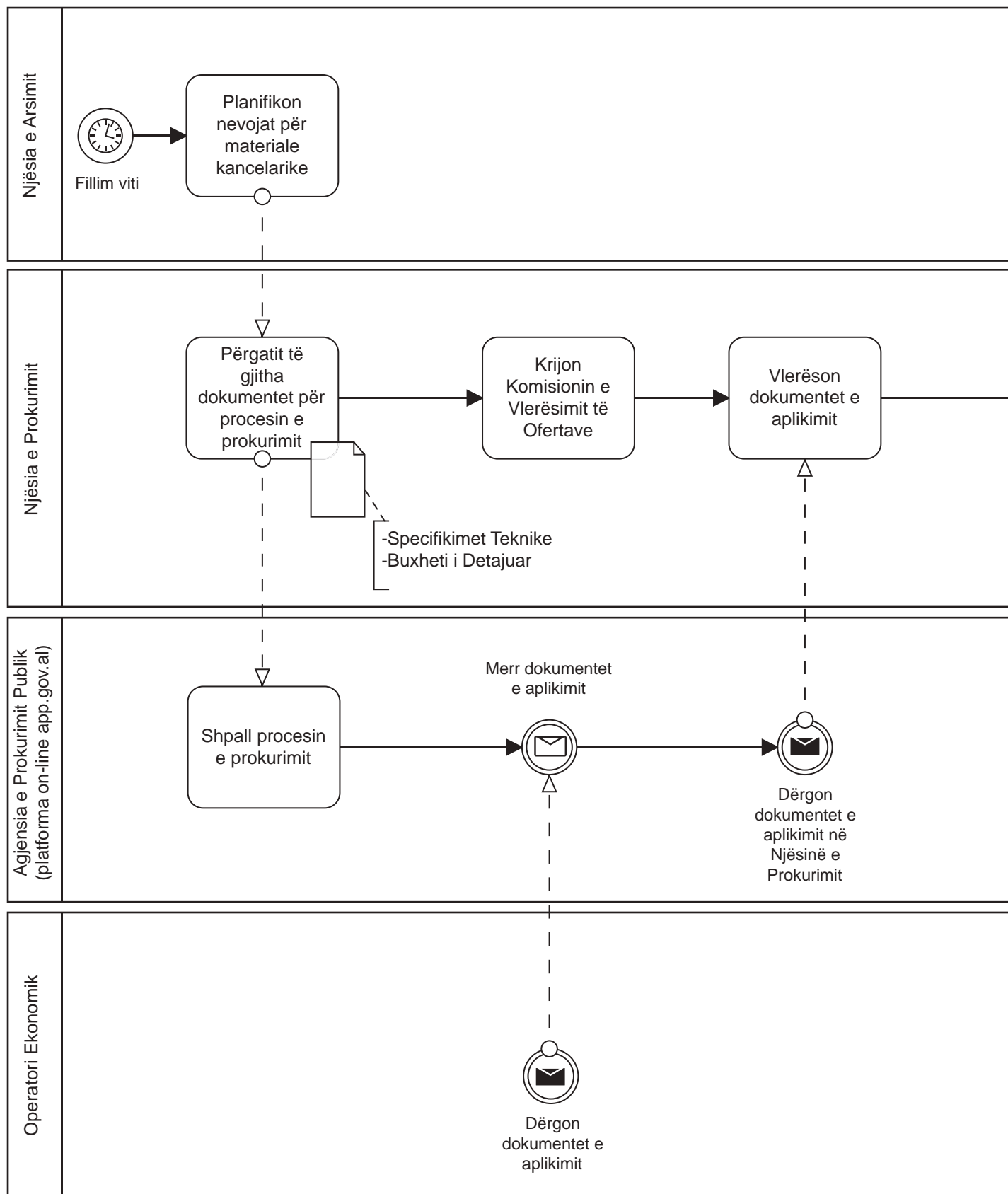

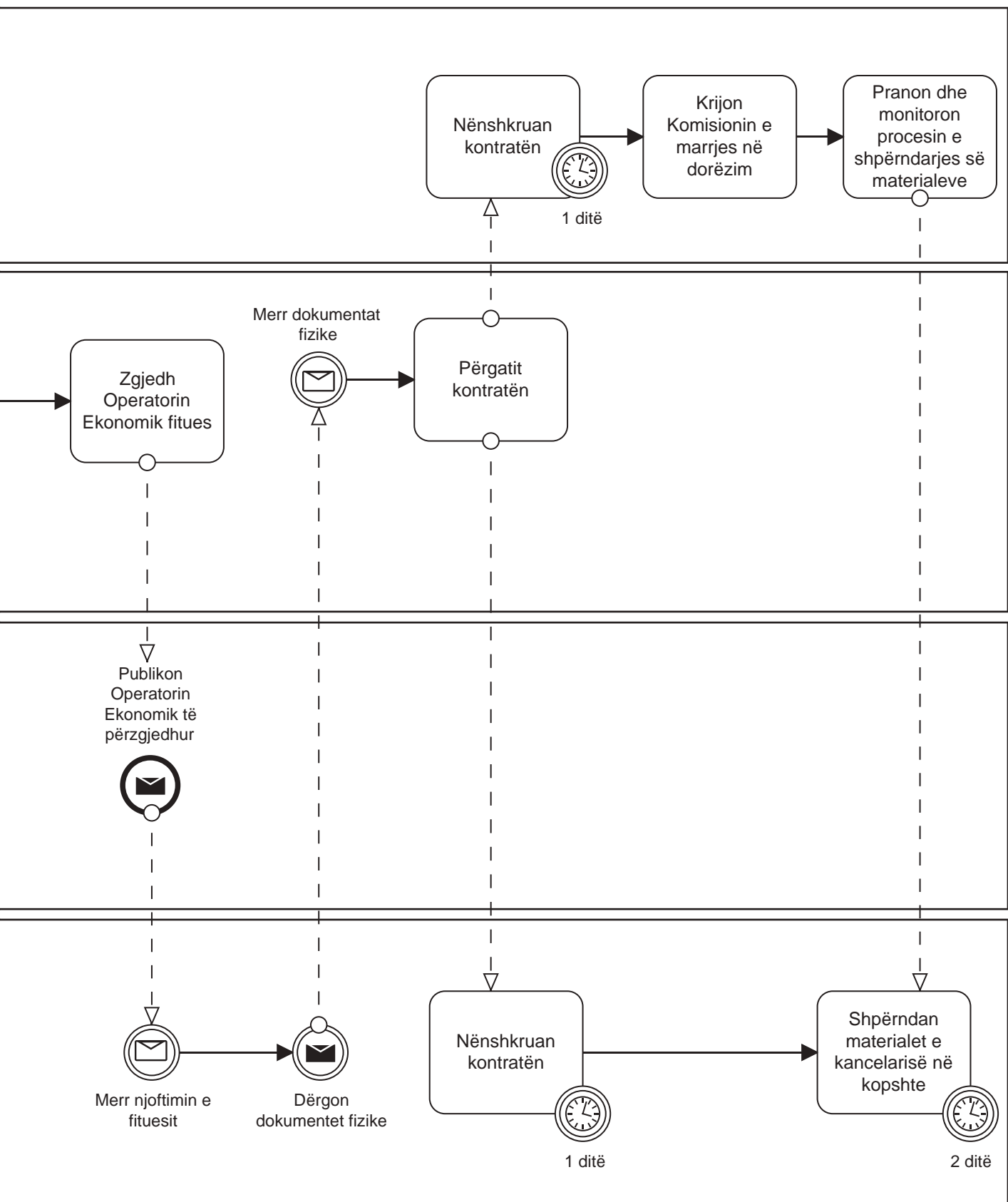



Institucionet përgjegjëse	NJVQV-ja IA-ja
Kuadri ligjor	<p>1. Ligji Nr. 69/2012 “Për sistemin arsimor parauniversitar në Republikën e Shqipërisë”, i ndryshuar me Ligjin Nr.48 / 2018.</p> <p>Neni 28: Njësia e vetëqeverisjes vendore është përgjegjëse për ruajtjen dhe mirëmbajtjen e institucionit arsimor publik; garantimin e kushteve higjieno-sanitare e atyre të ngrohjes në godinat e institucioneve arsimore publike. Njësia e vetëqeverisjes vendore, mbështetur në propozimet e institucioneve arsimore vendore dhe këshillat e mësuesve të institucioneve, sipas kriteve të miratuara në këshillat e njësive të vetëqeverisjes vendore, mbështet: pajisjen e institucioneve arsimore me mjete mësimore.</p> <p>Neni 38: Institucioni arsimor publik përfiton nga njësia e vetëqeverisjes vendore 35 përkatëse një fond, sipas formulës “për nxënës”, që e përdor për shpenzime të vogla, për ndërhyrje emergjente, sipas kriteve dhe procedurave të vendosura nga Këshilli i Ministrave.</p> <p>2. VKM Nr 11, datë 11.1.2016 “Për miratimin e strategjisë së zhvillimit të arsimit parauniversitar, për periudhën 2014–2020”.</p> <p>Njësia bazë e qeverisjes vendore ka për detyrë përmirësimin e vazhdueshëm të kushteve infrastrukturore (godina, ndërtim/riaftësim, mirëmbajtje, ruajtje, sigurim dhe garantim i funksionimit të shërbimit arsimor, si ujë, elektricitet etj.) për të gjithë nxënësit në IA-të publike, në përputhje me legjislacionin në fuqi.</p> <p>3. Udhëzim Nr. 30, datë 2.8.2013 “Për rregulloren tip të institucioneve arsimore”.</p> <p>Siguria, mirëmbajtja në institucionin arsimor. Procedurat e mirëmbajtjes rutinë ditore dhe javore të institucionit arsimor.</p> <p>4. Urdhri Nr. 31, datë 28.01.2020 “Për miratimin e rregullores për funksionimin e institucioneve arsimore parauniversitare në RSh”;</p> <p>Neni 111. Komisioni i Shëndetit, Sigurisë, Mirëmbajtjes dhe Mjedisit mbikëqyr rregullisht në institucionin arsimor kushtet e ruajtjes së shëndetit, të higjienës, pastërtisë, mjedisit, të sigurisë së nxënësve dhe punonjësve dhe ruajtjen e mirëmbajtjen e mjedisve dhe të pajisjeve; përcakton nevojat për ndreqje të vogla, shërbime, zëvendësime të pjesëve për shkak të dëmtimeve; përcakton procedurat ditore dhe javore të higjienës, pastërtisë dhe mirëmbajtjes së institucionit arsimor.</p> <p>5. Ligji Nr. 9643 datë 20.11.2006 “Për Prokurimin Publik”, i ndryshuar.</p>
Standardet	<p>1. Vendimi Nr. 159, datë 1.3.2017 “Për miratimin e standardeve të kopshteve”.</p> <p>Standardet për orenditë / materialet minimale dhe rekomandimet për objektet e kopshteve të ndryshme si: zyra e drejtuesit, sekretaria, salla për takimet prind/ edukatore, salla për psikologun, salla për infermierinë, zona e zhveshjes dhe tualeti, depoja qendrore, kuzhina kryesore, shërbimet higjieno-sanitare, klasat, hapësira e pritjes, zona e lojës dhe e ushqimit (zona aktive), zona e gjumit , kuzhina - një shtojcë për përgatitjen e ushqimit, dhoma e posaçme, zona e jashtme.</p>
Financat	<p>1. Ligji Nr. 69/2012 “Për sistemin arsimor parauniversitar në Republikën e Shqipërisë”, i ndryshuar me Ligjin Nr.48 / 2018.</p> <p>Neni 28: Njësia e vetëqeverisjes vendore është përgjegjëse për pajisjen e institucioneve arsimore me mjete mësimore.</p> <p>2. Udhëzimi Nr. 43, datë 21.8.2013 “Për planifikimin e fondeve buxhetore, prokurimin dhe blerjen e mjeteve mësimore për institucionet arsimore publike”.</p> <p>MASR-i, brenda fondeve të miratuara nga ligji vjetor i buxhetit, i dërgon çdo drejtorie rajonale të arsimit parashkollor fondin për blerjen e materialeve mësimore, sipas formulës “për fëmijët e regjistruar në fillim të vitit shkollor” dhe fondin e destinuar për blerjen e materialeve mësimore dhe njofton zyrtarisht çdo institucion arsimor publik për fondin e tij.</p>



Institucionet përgjegjëse	IA-ja NJVQV-ja
Kuadri ligjor	1. Urdhri Nr. 31, datë 28.01.2020 "Për miratimin e rregullores për funksionimin e institucioneve arsimore parauniversitare në RSh"; Neni 111. Komisioni i Shëndetit, Sigurisë, Mirëmbajtjes dhe Mjedisit mbikëqyr rregullisht në institucionin arsimor kushtet e ruajtjes së shëndetit, të higjienës, pastërtisë, mjedisit, të sigurisë së nxënësve dhe punonjësve dhe ruajtjen e mirëmbajtjen e mjediseve dhe të pajisjeve; përcakton nevojat për ndreqje të vogla, shërbime, zëvendësime të pjesëve për shkak të dëmtimeve; përcakton procedurat ditore dhe javore të higjienës, pastërtisë dhe mirëmbajtjes së institucionit arsimor. 2. Ligji Nr. 139/2015 "Për Vetëqeverisjen Vendore". Neni 23: Mbledhja, largimi dhe trajtimi i mbetjeve të ngurta dhe shtëpiake është funksion i bashkive.
Standardet	---

4.4. USHQIMI



Përmbledhje e strukturës institucionale

Veprimtaritë	Referenca	Ligjërishit detyrues ose jo detyrues	Niveli shtetëror i specifikimeve ligjore
Planifikimi i dietës dhe menysë	1. Urdhri Nr. 76/1, datë 24.01.2018 "Për miratimin e ndryshimeve në menytë ushqimore të çerdheve dhe kopshteve për fëmijët 0-6 vjeç", i ndryshuar me Urdhri Nr.457, datë 13.06.2018.	Detyrues	Kombëtar
Blerja e ushqimit	1. Ligji Nr. 69/2012 "Për sistemin arsimor parauniversitar në Republikën e Shqipërisë", i ndryshuar me Ligjin Nr.48 / 2018. 2. Ligji Nr. 10138, datë 11.5.2009 "Për shëndetin publik", i ndryshuar. 3. Ligji Nr. 52/2013 "Për disa ndryshime në Ligjin Nr. 10138, datë 11.5.2009 "Për shëndetin publik". 4. Urdhri Nr. 76/1, datë 24.01.2018 "Për miratimin e ndryshimeve në menytë ushqimore të çerdheve dhe kopshteve për fëmijët 0-6 vjeç", i ndryshuar. 5. Ligji Nr. 9643 datë 20.11.2006 "Për prokurimin publik", i ndryshuar.	Detyrues	Kombëtar

Transporti dhe ruajtja	1. Rekomandimi mbi hartimin e kriterëve të veçanta për kualifikim dhe specifikimet teknike për prokurimin e produkteve ushqimore. 2. Ligji Nr. 15, datë 10.03.2016 “Për parandalimin dhe luftimin e infeksioneve dhe sëmundjeve infektive”. (Ref. Ligji Nr. 15/2016).	Detyruës	Kombëtar
Përgatitja e ushqimit	1. Urdhri Nr. 31, datë 28.01.2020 “Për miratimin e rregullores për funksionimin e institucioneve arsimore parauniversitare në RSh”; 2. Ligji Nr. 15, datë 10.03.2016 “Për parandalimin dhe luftimin e infeksioneve dhe sëmundjeve infektive”.	Detyruës	Kombëtar
Largimi i mbetjeve	1. Ligji Nr. 139/2015 “Për Vetëqeverisjen Vendore”. 2.. Urdhri Nr. 31, datë 28.01.2020 “Për miratimin e rregullores për funksionimin e institucioneve arsimore parauniversitare në RSh”; 3. Rekomandimi mbi hartimin e kriterëve të veçanta për kualifikim dhe specifikimet teknike për prokurimin e produkteve ushqimore (Ref. Rekomandimi 2018)	Detyruës	Kombëtar

Përshkrimi i zinxhirit të procesit

Ministri i Shëndetësisë miraton udhëzuesit kombëtarë për ushqyerjen e shëndetshme, për grupe të ndryshme të popullatës, si dhe harton politikat e nevojshme për të mbështetur ushqyerjen e shëndetshme, bazuar në përparësitë kombëtare.

Ministria e Shëndetësisë dhe Mbrojtjes Sociale është përgjegjëse për përcaktimin dhe miratimin e menysë ushqimore për çerdhe dhe kopshte për fëmijët 0-6 vjeç.

Autoriteti Kombëtar i Ushqimit (AKU) harton specifikimet teknike për shërbimin e ushqimit social (për grupe specifike siç janë spitalet, kopshtet, shkollat, repartet ushtarake, etj.), të cilat përfshijnë:

- Transporti i ushqimit duhet të realizohet me mjete, pajisje dhe enë të posaçme (termose) të llojeve dhe madhësisë të ndryshme në funksion të sasisë që ofrohet, si dhe të ruajtur nivelin kulinar të ushqimit (e rëndësishme është ruajtja e temperaturës sipas llojit të produktit).
- Operatori ekonomik duhet të respektojë rregullat e higjienës për larjen, pastrimin dhe përpunimin e zarzavateve, frutave, sipas kërkesave të ligjeve në fuqi në fushën e higjienës dhe ushqimit.
- Operatori për qëllime higjienë dhe pastrimi duhet të përdorë detergjente dhe solucione kimike të certifikuara nga institucionet e njohura me ligj dhe të padëmshme për shëndetin e njerëzve të përcaktuara sipas akteve përkatëse.
- Punonjësit e operatorit ekonomik - në momentin e përgatitjes/shërbimit të ushqimit në mjediset e autoritetit kontraktor - duhet të jenë të pajisur me uniformën, veshjen përkatëse të punës (përparëse, grykëse, pantallona, këpucë), këta të fundit të jenë të pajisur me librezë shëndetësore.

Mënyra se si gatuhet ushqimi në kuzhinën e kopshtit, mënyra se si shërbehet dhe ngrënia nga fëmijët ka edhe një përmasë sociale, ngaqë gjatë vakteve të ngrënies, fëmijët komunikojnë me njëri-tjetrin dhe me të rriturit, duke forcuar marrëdhëniet midis tyre. Rëndësi të veçantë stafet e kopshteve duhet t’i kushtojnë edhe servirjes së ushqimit dhe etikës së të ngrënit. Largimi i mbetjeve është përgjegjësia kryesore e operatorit ekonomik që do të paketojë

dhe largojë çdo ditë mbetjet që krijohen si rezultat i prodhimit, shpërndarjes dhe konsumit të ushqimit, në vendet e përcaktuara si vend grumbullimi mbetjesh.

Mbledhja, largimi dhe trajtimi i mbetjeve të ngurta dhe atyre shtëpiake janë pjesë e funksioneve bazë të bashkisë.

Sa i përket monitorimit, Komisioni i Shëndetit, Sigurisë, Mirëmbajtjes dhe Mjedisit kryen shumicën e detyrave në këtë fushë:

- a) mbikëqyr rregullisht kushtet e ruajtjes së shëndetit, të higjienës, pastërtisë, mjedisit, të sigurisë së nxënësve dhe punonjësve dhe ruajtjen e mirëmbajtjen e mjediseve dhe të pajisjeve;
- b) organizon veprimtari ndërgjegjësuere me nxënës, mësues dhe prindër për kushtet e ruajtjes së shëndetit, të sigurisë, mirëmbajtjes së mjediseve e pajisjeve të institucionit;
- c) harton raporte për drejtorin e institucionin arsimor për kushtet e parashikuara në pikën a) të këtij neni dhe propozon përmirësime.
- d) Komisioni përcakton procedurat ditore dhe javore të higjienës, pastërtisë dhe mirëmbajtjes së institucionit arsimor.
- e) Komisioni hartimin e rregullores që përmban procedurat e mirëmbajtjes rutinë ditore dhe javore të institucionit arsimor.



Institucionet përgjegjëse	MSHMS-ja Autoriteti Kombëtar i Ushqimit duhet të ndërveprojë dhe bashkërendojë ngushtësisht me Inspektoratin Shtetëror të Shëndetit dhe Institutin Kombëtar të Shëndetit Publik
Kuadri ligjor	1. Ligji Nr. 10138, datë 11.5.2009 "Për shëndetin publik", i ndryshuar. Neni 46 1. Ministri i Shëndetësisë miraton udhëzuesit kombëtarë të ushqyerjes së shëndetshme, për grupe të ndryshme të popullatës. 2. Ministri i Shëndetësisë harton politikat e nevojshme, për të mbështetur ushqyerjen e shëndetshme, bazuar në përparësitë kombëtare. 2. Urdhri Nr. 76/1, datë 24.01.2018 "Për miratimin e ndryshimeve në menytë ushqimore të çerdheve dhe kopshteve për fëmijët 0-6 vjeç", i ndryshuar. Ministria e Shëndetësisë dhe Mbrojtjes Sociale është përgjegjëse për përcaktimin dhe miratimin e menysë ushqimore për çerdhe dhe kopshte për fëmijët 0-6 vjeç.
Standardet	a. Personeli përgjegjës duhet të përmbushë standardet minimale në lidhje me nivelin e njohurive, qëndrimet dhe praktikat që kanë të bëjnë me ruajtjen dhe përpunimin e produkteve ushqimore. b. Institucionet arsimore parashkollore duhet të zotërojnë pajisjet dhe mjetet e nevojshme sipas standardeve të parashikuara (të specifikuara) për ruajtjen dhe përpunimin e produkteve ushqimore.



Institucionet përgjegjëse	NJVQV-ja Agjencia e Prokurimit Publik (APP)
Kuadri ligjor	1. Ligji Nr. 139/2015 "Për Vetëqeverisjen Vendore". Neni 23: Në fushën e infrastrukturës dhe shërbimeve publike, bashkitë janë përgjegjëse në territorin e juridiksionit të tyre për: 12. Administrimin dhe rregullimin e sistemit arsimor parashkollor në kopshte dhe çerdhe. Zbatohen rregullat e prokurimit publik. 2. Ligji Nr. 69/2012 "Për sistemin arsimor parauniversitar në Republikën e Shqipërisë", i ndryshuar me Ligjin Nr.48 / 2018. 3. Ligji Nr. 10138, datë 11.5.2009 "Për shëndetin publik", i ndryshuar. 4. Ligji Nr. 52/2013 "Për disa ndryshime në Ligjin Nr. 10138, datë 11.5.2009 "Për shëndetin publik". 5. Ligji Nr. 9643 datë 20.11.2006 "Për prokurimin publik", i ndryshuar. 6. Urdhri Nr. 76/1, datë 24.01.2018 "Për miratimin e ndryshimeve në menytë ushqimore të çerdheve dhe kopshteve për fëmijët 0-6 vjeç", i ndryshuar.
Standardet	-

Rrjedha e punës- Planifikimi dhe blerja e ushqimit

Hapi nr.	Emri	Metoda	Sekuena kohore	Zyra përgjegjëse	Ndërveprimi me zyra/ institucione të tjera
1	Planifikimi i ushqimit të nevojshëm që duhet blerë për të gjithë vitin kalendarik për të gjitha kopshtet në bazë të numrit të përgjithshëm të fëmijëve të regjistruar	Shkresë	Në fillim të vitit	Drejtorja e Çerdheve dhe Kopshteve	Bashkia (Zyra e Buxhetit)
2	Procesi i prokurimit për blerjen e ushqimit	Platforma kombëtare në internet app.gov.al	Në varësi të kohëzgjatjes së procesit të prokurimit	Njësia e Prokurimit e Drejtorisë së Çerdheve dhe Kopshteve	
3	Caktimi i kontratës për shpërndarjen e ushqimit	Shkresë	1 ditë	Drejtorja e Çerdheve dhe Kopshteve	Operatori ekonomik
4	Dorëzimi dhe shpërndarja e ushqimit	Shkresë	Dy herë në javë (gjatë vitit kalendarik nga data e caktimit të kontratës deri në fund)	Komisioni i Marrjes në Dorëzim të ushqimit për kopshtet	Depoja e Drejtorisë së Çerdheve dhe Kopshteve

Planifikimi dhe blerja e ushqimit

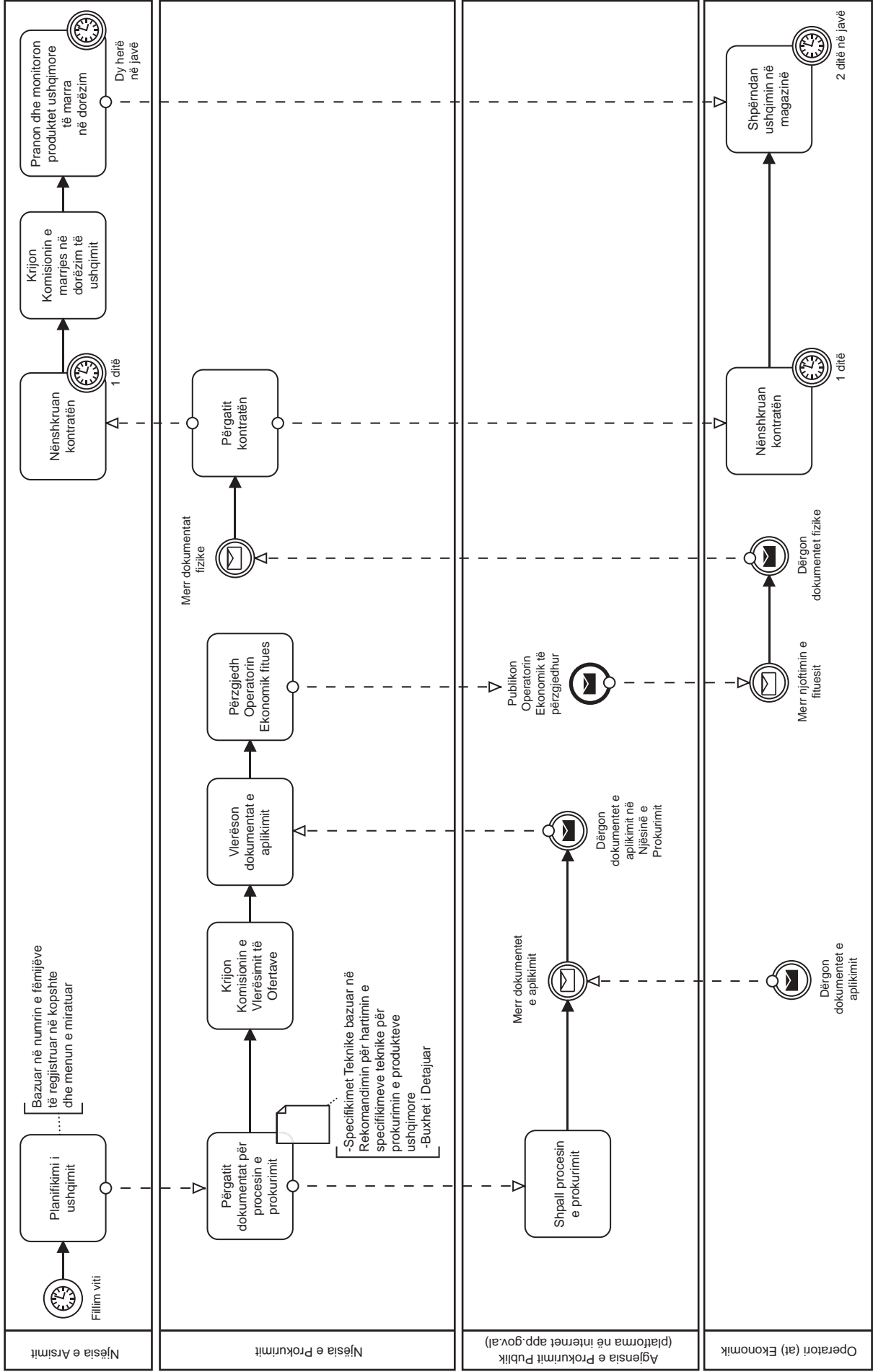



Institucionet përgjegjëse	NJVQV-ja Autoriteti Kombëtar i Ushqimit (AKU)
Kuadri ligjor	<ol style="list-style-type: none"> 1. Ligji Nr. 139/2015 "Për vetëqeverisjen vendore". 2. Ligji Nr. 69/2012 "Për sistemin arsimor parauniversitar në Republikën e Shqipërisë", i ndryshuar me Ligjin Nr.48 / 2018. 3. Ligji Nr. 10138, datë 11.5.2009 "Për shëndetin publik", i ndryshuar. 4. Ligji Nr. 52/2013 "Për disa ndryshime në Ligjin Nr. 10138, datë 11.5.2009 "Për shëndetin publik". 5. Ligji Nr. 9643 datë 20.11.2006 "Për prokurimin publik", i ndryshuar. 6. Urdhri Nr. 76/1, datë 24.01.2018 "Për miratimin e ndryshimeve në menytë ushqimore të çerdheve dhe kopshteve për fëmijët 0-6 vjeç", i ndryshuar me Urdhrin Nr.457, datë 13.06.2018.
Standardet	<ol style="list-style-type: none"> I. Rekomandimi mbi hartimin e kriterëve të veçanta për kualifikim dhe specifikimet teknike për prokurimin e produkteve ushqimore. II. Hartimi i specifikimeve teknike për shërbimin e ushqimit social (për grupet veçanta si spitale, kopshte, shkolla, reparte ushtarake, I EVP, etj.) c. Transporti i ushqimit duhet të realizohet me mjete, pajisje dhe enë të posaçme (termose) të llojeve dhe madhësive të ndryshme në funksion të sasisë që ofrohet, si dhe të ruajtur nivelin kulinar të ushqimit (e rëndësishme është ruajtja e temperaturës sipas llojit të produktit).e. Operatori ekonomik duhet të respektojë rregullat e higjienës për larjen, pastrimin dhe përpunimin e zarzavateve, frutave, sipas kërkesave të ligjeve në fuqi në fushën e higjienës dhe ushqimit. Operatori për qëllime higjienë dhe pastrimi duhet të përdorë detergjente dhe solucione kimike të certifikuara nga institucionet e njohura me ligj dhe të padëmshme për shëndetin e njerëzve të përcaktuara sipas akteve përkatëse. Punonjësit e operatorit ekonomik - në momentin e përgatitjes/shërbimit të ushqimit në mjediset e autoritetit kontraktor - duhet të jenë të pajisur me uniformën, veshjen përkatëse të punës (përparëse, grykëse, pantallona, këpucë), këta të fundit të jenë të pajisur me librezë shëndetësore.

Rrjedha e punës- Transporti dhe ruajtja

Hapi nr.	Emri	Metoda	Sekuena kohore	Zyra përgjegjëse	Ndërveprimi me zyra/institucione të tjera
1	Planifikimi i ushqimit të nevojshëm për të gjithë javën për të gjitha kopshtet	Shkresë	Çdo javë kalendarike	Depoja e Drejtorisë së Çerdheve dhe Kopshteve	Kopshtet
2	Kërkesa e ushqimit të nevojshëm për të gjithë javën	Shkresë e-mail	Në fillim të çdo javë kalendarike	Depoja e Drejtorisë së Çerdheve dhe Kopshteve	Operatori ekonomik
3	Dorëzimi i ushqimit të nevojshëm për të gjithë javën	Shkresë	Çdo të hënë Çdo të mërkurë	Operatori ekonomik	Komisioni i Marrjes në Dorëzim të ushqimit Depoja e Drejtorisë së Çerdheve dhe Kopshteve



Institucionet përgjegjëse	Kopshti
Kuadri ligjor	Urdhri Nr. 31, datë 28.01.2020 "Për miratimin e rregullores për funksionimin e institucioneve arsimore parauniversitare në RSh"; Neni 5 Organizimi i kopshteve publike. 1. Kopshtet: a) janë me ushqim ose pa ushqim;
Standardet	1. I Inspektimi dhe vlerësimi i brendshëm i kopshtit (udhëzuesi për inspektimin e plotë të kopshtit). (ASCAP) Fusha IV. Kujdesi ndaj fëmijës në kopsht II. Cilësia e ushqimit dhe e higjienës ka lidhje vetëm me kopshtet që janë me ushqim. Mënyra se si gatuhet ushqimi në kuzhinën e kopshtit, mënyra se si shërbehet dhe ngrënia nga fëmijët, nuk ka të bëjë thjesht me plotësimin e nevojave të ushqyerjes. Ky proces merr edhe një përmasë sociale, ngaqë gjatë vakteve të ngrënies, fëmijët komunikojnë me njëri-tjetrin dhe me të rriturit, duke forcuar marrëdhëniet midis tyre. Rëndësi të veçantë stafet e kopshteve duhet t'i kushtojnë edhe servirjes së ushqimit dhe etikës së të ngrënit.

Rrjedha e punës- Përgatitja e ushqimit

Hapi nr.	Emri	Metoda	Sekuena kohore	Zyra përgjegjëse	Ndërveprimi me zyra/ institucione të tjera
1	Raportimi i numrit të fëmijëve të pranishëm në kopshtin e fëmijëve në ditën aktuale	telefon E-mail	Çdo ditë pune në mëngjes	Kopshtet	Depoja e Drejtorisë së Çerdheve dhe Kopshteve
2	Planifikimi dhe llogaritja e ushqimit të nevojshëm për ditën aktuale bazuar në menynë e miratuar të ditës	Shkresë	Çdo ditë pune në mëngjes (08:00 – 09:00)	Depoja e Drejtorisë së Çerdheve dhe Kopshteve	Kopshtet
3	Dorëzimi i ushqimit të nevojshëm për ditën aktuale bazuar në menynë e miratuar të ditës	Makina frigoriferike	Çdo ditë pune në mëngjes (09:00 – 09:30)	Depoja e Drejtorisë së Çerdheve dhe Kopshteve	Kopshtet
4	Përgatitja e vaktit sipas menysë së ditës aktuale	Udhëzues	Mëngjesi Dreka Vakti i pasdites (zemra)	Kopshtet	



Institucionet përgjegjëse	Agjencia e Prokurimit Publik Autoriteti kombëtar i Ushqimit Duhet të nxitet ndërveprimi dhe bashkërendimi me Inspektoratin Shtetëror të Shëndetit, Institutin Kombëtar të Shëndetit Publik dhe Ministrinë e Turizmit dhe Mjedisit.
Kuadri ligjor	<p>1. Ligji Nr. 139/2015 “Për Vetëqeverisjen Vendore”.</p> <p>10. Mbledhja, largimi dhe trajtimi i mbetjeve të ngurta dhe shtëpiake.</p> <p>2.. Urdhri Nr. 31, datë 28.01.2020“Për miratimin e rregullores për funksionimin e institucioneve arsimore parauniversitare në RSh”;</p> <p>Kreu XXI; Neni 111</p> <p>Komisioni i Shëndetit, Sigurisë, Mirëmbajtjes dhe Mjedisit</p> <p>1. Drejtori i institucionit arsimor ngre komisionin, që kryesohet prej tij ose një nëndrejtor i ngarkuar prej tij (nëse ka) dhe përbëhet nga mësues të zgjedhur nga këshilli i mësuesve, prindër të caktuar nga këshilli i prindërve dhe nxënës nga qeveria e nxënësve.</p> <p>2. Komisioni:</p> <p>a) mbikëqyr rregullisht kushtet e ruajtjes së shëndetit, të higjienës, pastërtisë, mjedisit, të sigurisë së nxënësve dhe punonjësve dhe ruajtjen e mirëmbajtjen e mjediseve dhe të pajisjeve;</p> <p>ç) organizon veprimtari ndërgjegjësuere me nxënës, mësues dhe prindër për kushtet e ruajtjes së shëndetit, të sigurisë, mirëmbajtjes së mjediseve e pajisjeve të institucionit;</p> <p>d) harton raporte për drejtorin e institucionin arsimor për kushtet e parashikuara në pikën a) të këtij neni dhe propozon përmirësime.</p> <p>a) Komisioni përcakton procedurat ditore dhe javore të higjienës, pastërtisë dhe mirëmbajtjes së institucionit arsimor.</p> <p>b) Komisioni hartimin e rregullores që përmban procedurat e mirëmbajtjes rutinë ditore dhe javore të institucionit arsimor.</p> <p>3. Rekomandimi mbi hartimin e kriterëve të veçanta për kualifikim dhe specifikimet teknike për prokurimin e produkteve ushqimore.</p> <p>II, h.Operatori ekonomik do të paketojë dhe largojë çdo ditë mbetjet që krijohen si rezultat i prodhimit, shpërndarjes dhe konsumit të ushqimit, në vendet e caktuara si vend grumbullimi mbetjesh.</p>
Standardet	<p>a. Personeli përgjegjës duhet të përmbushë standardet minimale në lidhje me nivelin e njohurive, qëndrimet dhe praktikat që kanë të bëjnë me ruajtjen dhe përpunimin e produkteve ushqimore.</p> <p>b. Institucionet arsimore parashkollore duhet të zotërojnë pajisjet dhe mjetet e nevojshme sipas standardeve të parashikuara (të specifikuara) për ruajtjen dhe përpunimin e produkteve ushqimore.</p>

Përgatitja e ushqimit

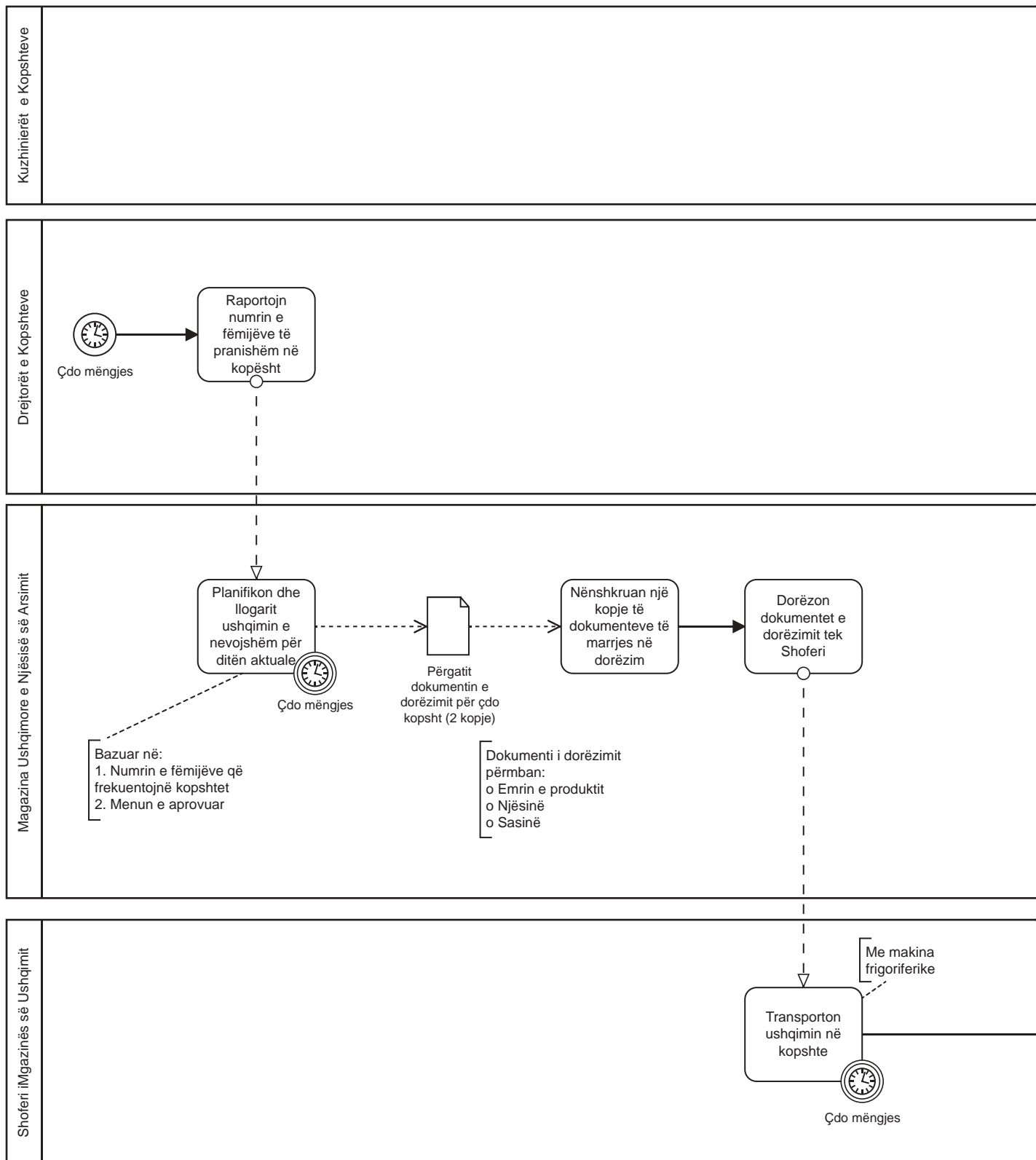

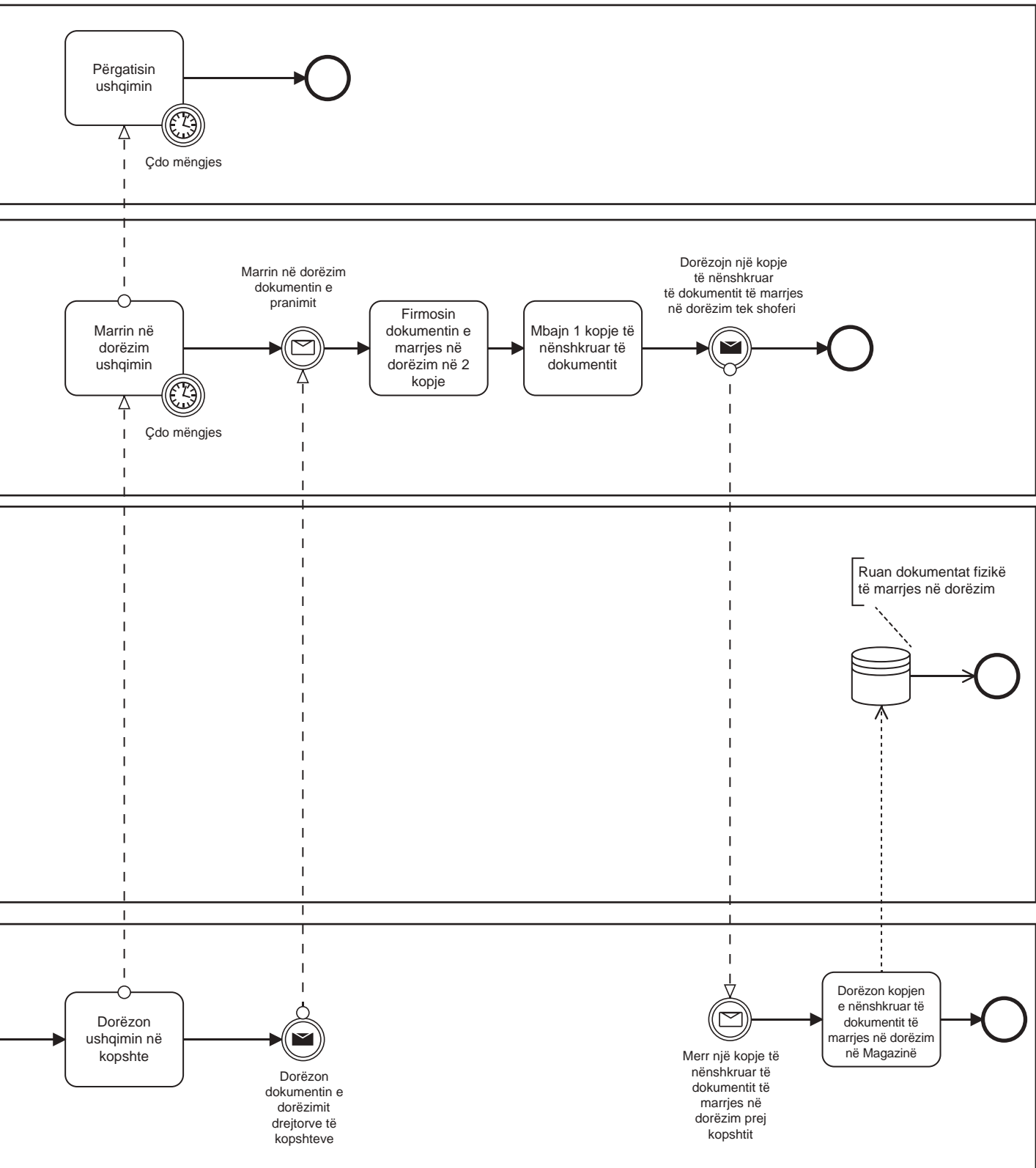

4.5. TRANSPORTI



Përmbledhje e strukturës institucionale

Veprimtaritë	Referenca	Ligjërishet detyrues ose jo detyrues	Niveli shtetëror i specifikimeve ligjore
Planifikimi i sistemit të autobusëve të shkollës	1.VKM Nr. 682, datë 29.07.2015 "Për përdorimin e fondeve publike për transportimin e punonjësve arsimorë që punojnë dhe të nxënësve që mësojnë jashtë vendbanimit", i ndryshuar. 2.VKM Nr. 398, datë 3.5.2017 "Për disa ndryshime në Vendimin Nr. 682, datë 29.07.2015 "Për përdorimin e fondeve publike për transportimin e punonjësve arsimorë që punojnë dhe të nxënësve që mësojnë jashtë vendbanimit", i ndryshuar. 3.VKM Nr. 624, datë 1.11.2017 "Për një ndryshim në Vendimin Nr. 682, datë 29.07.2015 "Për përdorimin e fondeve publike për transportimin e punonjësve arsimorë që punojnë dhe të nxënësve që mësojnë jashtë vendbanimit", i ndryshuar. 4.Udhëzimi Nr. 5627, datë 18.11.2016 "Për përcaktimin e kriterëve, rregullave dhe dokumentacionit për lëshimin e licencave dhe certifikatave për ushtrimin e veprimtarisë në transportin rrugor të udhëtarëve brenda vendit", i ndryshuar.	Detyrues	Kombëtar
Blerja /marrja me qira e autobusëve të shkollës	1. VKM Nr. 398, datë 3.5.2017 "Për disa ndryshime në Vendimin Nr. 682, datë 29.07.2015 "Për përdorimin e fondeve publike për transportimin e punonjësve arsimorë që punojnë dhe të nxënësve që mësojnë jashtë vendbanimit", i ndryshuar.	Detyrues	Kombëtar
Mirëmbajtja e autobusëve të shkollës	Nuk është specifikuar në ligj.		
Transporti i nxënësve/ fëmijëve	1.Ligji Nr. 8308, datë 18.3.1998 "Për transportin rrugor", i ndryshuar. 2. Udhëzimi Nr. 5627, datë 18.11.2016 "Për përcaktimin e kriterëve, rregullave dhe dokumentacionit për lëshimin e licencave dhe certifikatave për ushtrimin e veprimtarisë në transportin rrugor të udhëtarëve brenda vendit", i ndryshuar. 3.VKM Nr. 89, datë 14.2.2018 "Për miratimin e kushteve dhe përcaktimin e rregullave për transportin rrugor të nxënësve të arsimit parashkollor, profesional parauniversitar dhe të studentëve". 4. Ligji Nr. 8378, datë 22.7.1998, "Kodi Rrugor i Republikës së Shqipërisë", i ndryshuar.	Detyrues	Kombëtar

Përshkrimi i zinxhirit të procesit

Dy institucione të rëndësishme që mbështetin procesin *Planifikimi i sistemit të autobusëve të shkollës* janë së pari NJVQV-ja dhe së dyti ZVAP-i. Si NJVQV-ja edhe ZVAP-i miratojnë hartën e linjave të transportit bazuar në numrin e punonjësve arsimorë, nxënësve dhe fëmijëve, të planifikuar të përfitojnë nga shërbimi i transportit. NJVQV-ja dhe ZVAP-i shkëmbejnë të dhëna dhe informacione në lidhje me numrin e përfituesve dhe largësive nga vendbanimi i përhershëm dhe raportojnë në Ministrinë e Arsimit dhe Sportit në mënyrë periodike çdo tre muaj, sipas udhëzimeve të ministrit përgjegjës për arsimin dhe sportin.

ZVAP-i është gjithashtu përgjegjëse për përpilimin e listave të përfituesve dhe NJVQV-ja konfirmon largësinë e listës së përfituesve nga vendbanimi i përhershëm.

MASR-i mbështet me fonde publike shpenzimet e transportit për mësuesit dhe fëmijët në kushte të caktuara. Njësitë arsimore vendore, d.m.th. drejtoritë arsimore rajonale dhe zyrat arsimore, prokurojnë fonde publike për transportimin e fëmijëve, nxënësve dhe punonjësve arsimorë, sipas hartës së linjave të shërbimeve të transportit publik, të licencuara nga njësitë e vetëqeverisjes vendore ose qendrore.

Në rastet kur njësitë arsimore vendore nuk realizojnë me sukses procedurat e prokurimit publik të shërbimit të transportit të punonjësve arsimorë dhe nxënësve, njësitë arsimore vendore realizojnë mbulimin e shpenzimeve për shërbimin e transportit të mësuesve, nxënësve e fëmijëve përfitues drejtpërdrejt.

Rregullore të tjera të rëndësishme në kontekstin e procesit të mbështetjes të planifikimit të sistemit të autobusëve të shkollës shkollorë trajtojnë "Shërbimet e rregullta të specializuara". Shërbimet e rregullta të specializuara u referohen shërbimeve të rregullta nga kushdo që janë të organizuar, dhe që sigurojnë transportin e kategorive të caktuara të udhëtarëve, duke përjashtuar udhëtarët e tjerë. Shërbimet e rregullta të specializuara përfshijnë transportin nga shtëpia në punë (dhe kthimin) për punonjësit dhe nga shtëpia në institucionin shkollor për nxënësit. Shërbimet e rregullta të specializuara brenda vendit janë subjekt licencimi, si dhe kanë detyrimin të lidhin një kontratë ndërmjet organizatorit të transportit dhe subjektit, e cila shërben si dokument kontrolli për këto shërbime. Shërbimet e rregullta të specializuara kryhen brenda territorit juridik të bashkisë ku përfshihen të gjitha njësitë administrative përbërëse. Në rast se destinacioni i këtij shërbimi del jashtë juridiksionit të një bashkie ku ndodhet pika e nisjes, shërbimi kryhet vetëm pas një marrëveshje bashkëpunimi të lidhur midis bashkisë si pikë nisje dhe bashkisë së destinacionit, si pikë mbërritje. Për raste të veçanta, në varësi të infrastrukturës rrugore dhe me kërkesë të ndërmarrjeve dhe institucioneve arsimore, përdorimi i autoveturave me 8+1 ndenjëse për transportin e punonjësve dhe nxënësve të arsimit parashkollor, parauniversitar bëhet vetëm me miratimin e bashkisë. Në rastin e shërbimeve të rregullta të specializuara referuar si dokument kontrolli në rrugë të cilat duhet të mbahen në mjet janë licenca, certifikata përkatëse e mjetit, si dhe kontrata ndërmjet subjektit dhe organizatorit të transportit dhe lista e udhëtarëve. Udhëtarët duhet të jenë punonjës apo nxënës të institucionit shkollor.



Institucionet përgjegjëse	MASR-i NJVQV-ja DRAP/ZVAP-i
Kuadri ligjor	<p>1.VKM Nr. 682, datë 29.07.2015 “Për përdorimin e fondeve publike për transportimin e punonjësve arsimorë që punojnë dhe të nxënësve që mësojnë jashtë vendbanimit”, i ndryshuar.</p> <p>2.VKM Nr. 398, datë 3.5.2017 “Për disa ndryshime në Vendimin Nr. 682, datë 29.07.2015 “Për përdorimin e fondeve publike për transportimin e punonjësve arsimorë që punojnë dhe të nxënësve që mësojnë jashtë vendbanimit”, i ndryshuar.</p> <p>3. VKM Nr. 624, datë 1.11.2017 “Për një ndryshim në Vendimin Nr. 682, datë 29.07.2015 “Për përdorimin e fondeve publike për transportimin e punonjësve arsimorë që punojnë dhe të nxënësve që mësojnë jashtë vendbanimit”, i ndryshuar.</p> <p>MASR-i: Mbështet me fonde publike shpenzimet e transportit për mësuesit dhe nxënësit në kushte të caktuara (Neni 1).</p> <p>NJVQV-ja dhe njësitë arsimore vendore: miratojnë hartën e linjave të transportit mbështetur në numrin e mësuesve dhe nxënësve që planifikohen të përfitojnë nga shërbimi i transportit.</p> <p>Njësitë arsimore vendore: Përpilojnë listën e përfituesve.</p> <p>NJVQV-ja: Konfirmon largësinë e listës së përfituesve nga vendbanimi i përhershëm.</p> <p>NJVQV-ja dhe Njësitë arsimore vendore: Bashkëpunojnë dhe bashkërendojnë të dhënat për numrin e përfituesve dhe largësitë nga vendbanimi i përhershëm dhe raportojnë në Ministrinë e Arsimit dhe Sportit në mënyrë periodike çdo tre muaj, sipas udhëzimeve të ministrit përgjegjës për arsimin dhe sportin.</p> <p>4. Ligji Nr. 139/2015 “Për Vetëqeverisjen Vendore”.</p> <p>Neni 23. Funkcionet e bashkive në fushën e infrastrukturës dhe shërbimeve publike.</p> <p>Në fushën e infrastrukturës dhe shërbimeve publike, bashkitë janë përgjegjëse për:</p> <p>6. Transportin publik vendor</p>
Standardet	n.a.
Financat	<p>MASR-i: Mbështet me fonde publike shpenzimet e transportit për mësuesit dhe nxënësit në kushte të caktuara (neni 1).</p> <p>DRAP/ZVAP-i (drejtoritë arsimore rajonale / zyrat arsimore), mbështetur në Ligjin Nr. 9643, datë 20.11.2006, “Për Prokurimin Publik”, i ndryshuar, prokurojnë fonde publike për transportin e fëmijëve, nxënësve dhe stafit mësimor, sipas hartës së linjave të shërbimeve të transportit publik, të licencuara nga njësitë e vetëqeverisjes vendore ose qendrore.</p>

Rrjedha e punës- Planifikimi i sistemit të autobusëve të shkollës

Hapi nr.	Emri	Metoda	Sekuena kohore	Zyra përgjegjëse	Ndërveprimi me zyra/ institucione të tjera
1	Lista e përfituesve (fëmijët dhe mësuesit) i dërgohet bashkisë.	Shkresë	1 herë / vit	Zyra Arsimore	Spektori i Sinjalistikës, Transportit dhe Mobilitetit
2	Hartimi i linjave të transportit.	Shkresë	1 herë / vit	Spektori i Sinjalistikës, Transportit dhe Mobilitetit	Këshilli Bashkiak
3	Matja e largësive të linjave të propozuara të transportit.	Shkresë		Spektori i Sinjalistikës, Transportit dhe Mobilitetit	
4	Miratimi i linjave të transportit.	Shkresë	1 herë / vit	Këshilli Bashkiak	Spektori i Sinjalistikës, Transportit dhe Mobilitetit
5	Dërgimi i linjave të miratuara të transportit në Zyrën Arsimore Vendore.	Shkresë	1 herë / vit	Spektori i Sinjalistikës, Transportit dhe Mobilitetit	Zyra Arsimore

Planifikimi i sistemit të autobusëve të shkollës

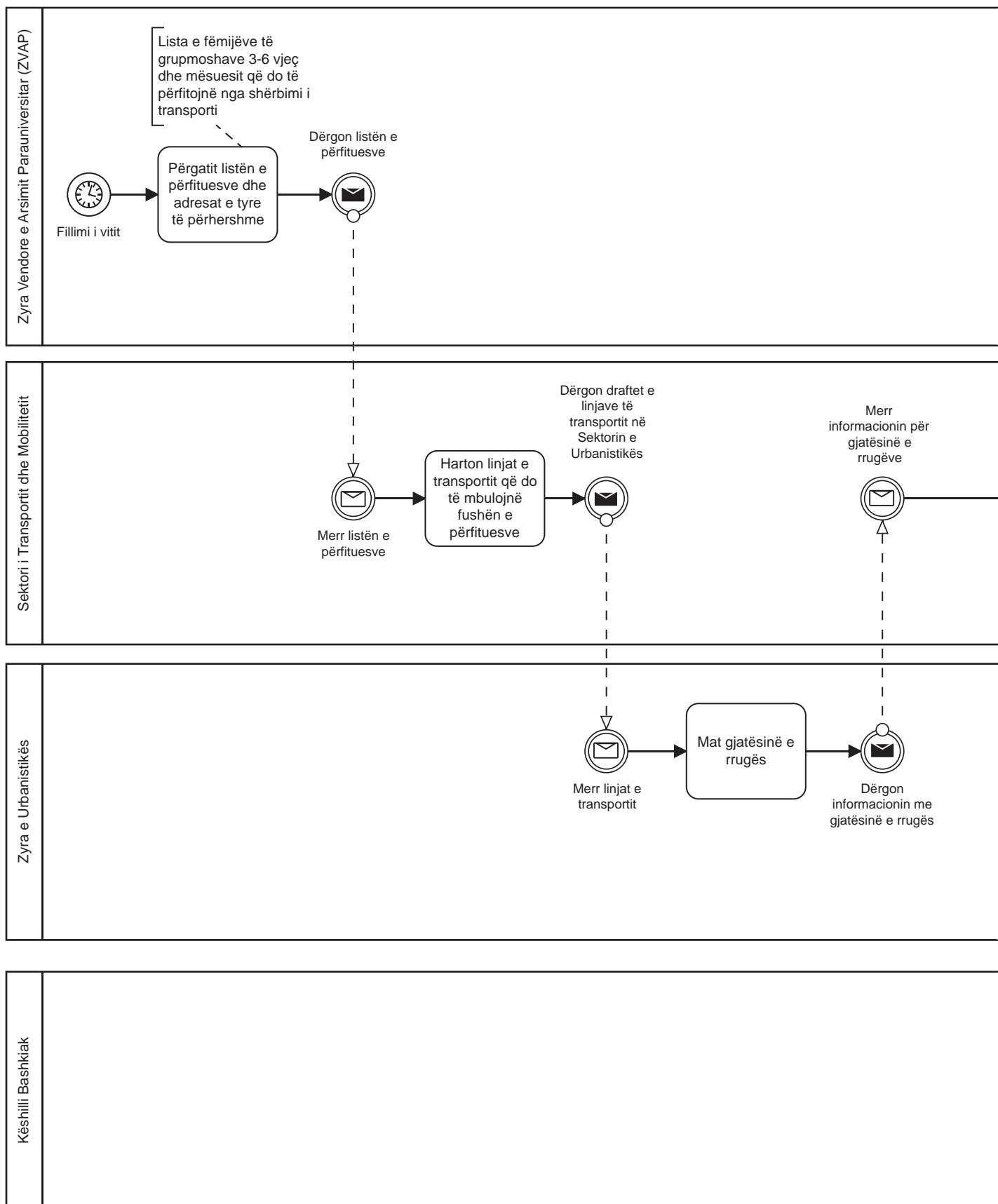

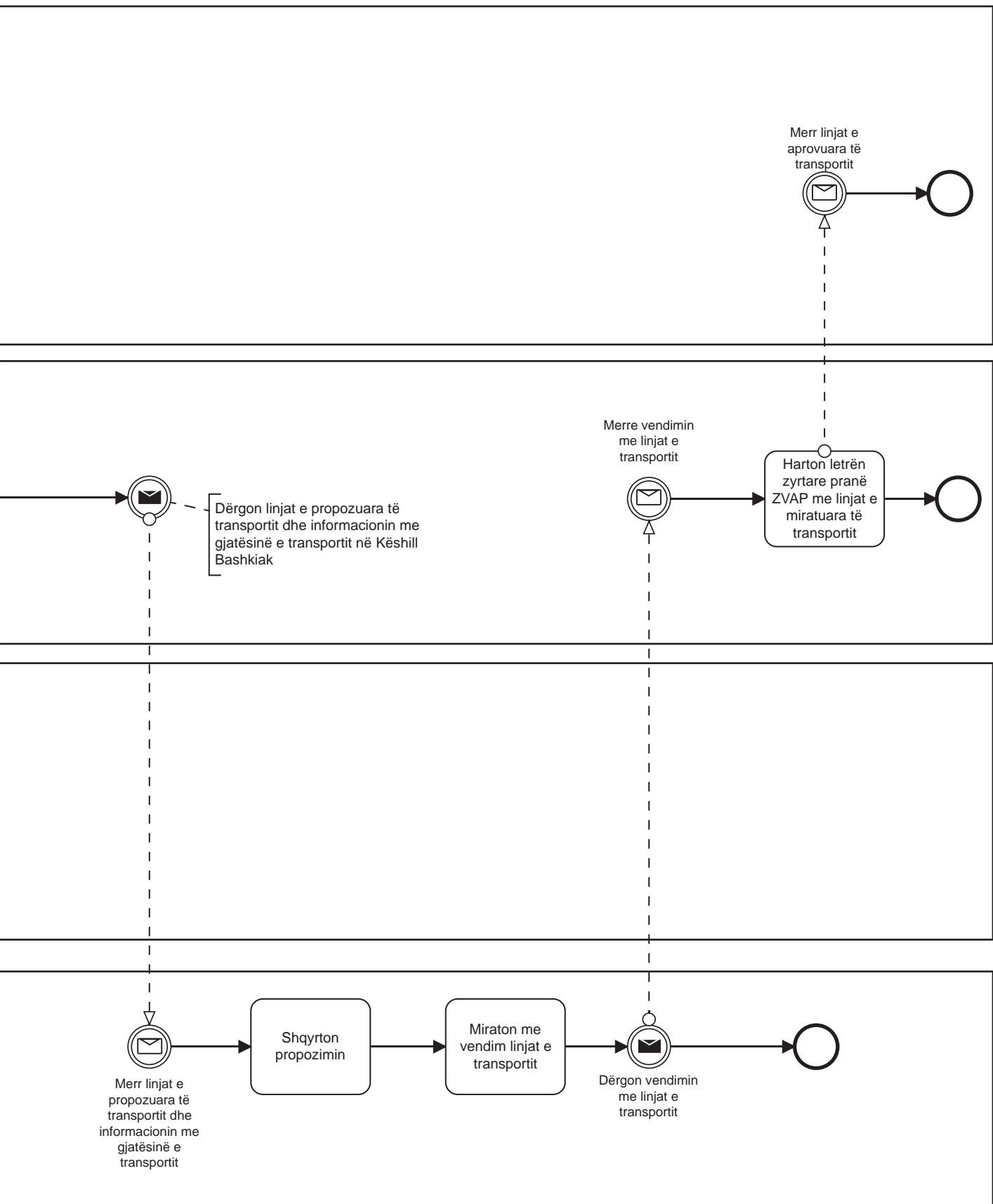



Institucionet përgjegjëse	DRAP/ZVAP-i
Kuadri ligjor	1. VKM Nr. 398, datë 3.5.2017 "Për disa ndryshime në Vendimin Nr. 682, datë 29.07.2015 "Për përdorimin e fondeve publike për transportimin e punonjësve arsimorë që punojnë dhe të nxënësve që mësojnë jashtë vendbanimit", i ndryshuar. DRAP/ZVAP-i mbështetur në Ligjin Nr. 9643, datë 20.11.2006, "Për Prokurimin Publik", i ndryshuar, prokurojnë fonde publike për transportin e fëmijëve, nxënësve dhe stafit mësimor, sipas hartës së linjave të shërbimeve të transportit publik, të licencuara nga njësitë e vetëqeverisjes vendore ose qendrore. Në rastet kur njësitë arsimore vendore nuk realizojnë me sukses procedurat e prokurimit publik të shërbimit të transportit të punonjësve arsimorë dhe nxënësve, këto njësi realizojnë mbulimin e shpenzimeve për shërbimin e transportit të mësuesve dhe nxënësve përfutues drejtpërdrejt, nëpërmjet llogarive bankare, në bankat e nivelit të dytë.
Standardet	n.a.
Financat	MASR-i: Mbështet me fonde publike shpenzimet e transportit për mësuesit dhe nxënësit në kushte të caktuara (neni 1). Njësitë arsimore vendore (drejtoritë arsimore rajonale/ zyrat arsimore), mbështetur në Ligjin Nr. 9643, datë 20.11.2006, "Për Prokurimin Publik", i ndryshuar, prokurojnë fonde publike për transportin e fëmijëve, nxënësve dhe stafit mësimor, sipas hartës së linjave të shërbimeve të transportit publik, të licencuara nga njësitë e vetëqeverisjes vendore ose qendrore.



Institucionet përgjegjëse	NJVQV-ja DRAP/ZVAP-i
Kuadri ligjor	1. Udhëzimi Nr. 5627, datë 18.11.2016 "Për përcaktimin e kriterëve, rregullave dhe dokumentacionit për lëshimin e licencave dhe certifikatave për ushtrimin e veprimtarisë në transportin rrugor të udhëtarëve brenda vendit", i ndryshuar. "Shërbimet e rregullta të specializuara" janë shërbimet e rregullta, nga kushdo që janë të organizuar, dhe që sigurojnë transportin e kategorive të caktuara të udhëtarëve, duke përfshirë udhëtarët e tjerë. Neni 5 2. Shërbimet e rregullta të specializuara përfshijnë transportin: a) shtëpi – punë, të punonjësve; b) shtëpi – institucion shkollor, të nxënësve dhe studentëve; Shërbimet e rregullta të specializuara brenda vendit janë subjekt licencimi, si dhe kanë detyrimin të lidhin një kontratë ndërmjet organizatorit të transportit dhe subjektit, e cila shërben si dokument kontrolli për këto shërbime. Shërbimet e rregullta të specializuara kryhen brenda territorit juridik të bashkisë ku përfshihen të gjitha njësitë administrative përbërëse.

Kudri ligjor	<p>Në rast se destinacioni i këtij shërbimi del jashtë juridiksionit të një bashkie ku ndodhet pika e nisjes, shërbimi kryhet vetëm pas një marrëveshje bashkëpunimi të lidhur midis bashkisë si pikë nisje dhe bashkisë së destinacionit, si pikë mbërritje.</p> <p>Për raste të veçanta, në varësi të infrastrukturës rrugore dhe me kërkesë të ndërmarrjeve dhe institucioneve arsimore, përdorimi i autoveturave me 8+1 ndenjësë për transportin e punonjësve dhe nxënësve të arsimit parashkollor, parauniversitar bëhet vetëm me miratimin e bashkisë.</p> <p>3. Udhëzimi Nr. 3918, datë 18.7.2017 "Për disa ndryshime dhe shtesa në Udhëzimin Nr. 5627, datë 18.11.2016 "Për përcaktimin e kriterëve, rregullave dhe dokumentacionit për lëshimin e licencave dhe certifikatave për ushtrimin e veprimtarisë në transportin rrugor të udhëtarëve brenda vendit", i ndryshuar.</p> <p>Neni 20. 2. Në rastin e shërbimeve të rregullta të specializuara referuar, si dokument kontrolli në rrugë të cilat duhet të mbahen në mjet janë licenca, certifikata përkatëse e mjetit, si dhe kontrata ndërmjet subjektit dhe organizatorit të transportit dhe lista e udhëtarëve. Udhëtarët duhet të jenë punonjës apo nxënës të institucionit shkollor.</p>
Standardet	n.a.
Financat	<p>MASR-i: Mbështet me fonde publike shpenzimet e transportit për mësuesit dhe nxënësit në kushte të caktuara (neni 1).</p> <p>Njësitë arsimore vendore (drejtoritë arsimore rajonale/ zyrat arsimore), mbështetur në Ligjin Nr. 9643, datë 20.11.2006, "Për Prokurimin Publik", i ndryshuar, prokurojnë fonde publike për transportin e fëmijëve, nxënësve dhe stafit mësimor, sipas hartës së linjave të shërbimeve të transportit publik, të licencuara nga njësitë e vetëqeverisjes vendore ose qendrore.</p>

Rrjedha e punës- transporti

Hapi nr.	Emri	Metoda	Sekuena kohore	Zyra përgjegjëse	Ndërveprimi me zyra/ institucione të tjera
1	Bashkia zgjedh Operatorin e Transportit me konkurrim të hapur	Shkresë	1 herë në vit	Sektori i Sinjalistikës, Transportit dhe Mobilitetit	
2	Institucionet e kopshteve nënshkruajnë kontratën me Operatorin e Transportit	Shkresë	1 herë në vit	Institucionet e kopshteve	Operatori i transportit
3	Licencimi i Operatorit të Transportit	Shkresë		Sektori i Sinjalistikës, Transportit dhe Mobilitetit	Operatori i transportit

Transporti

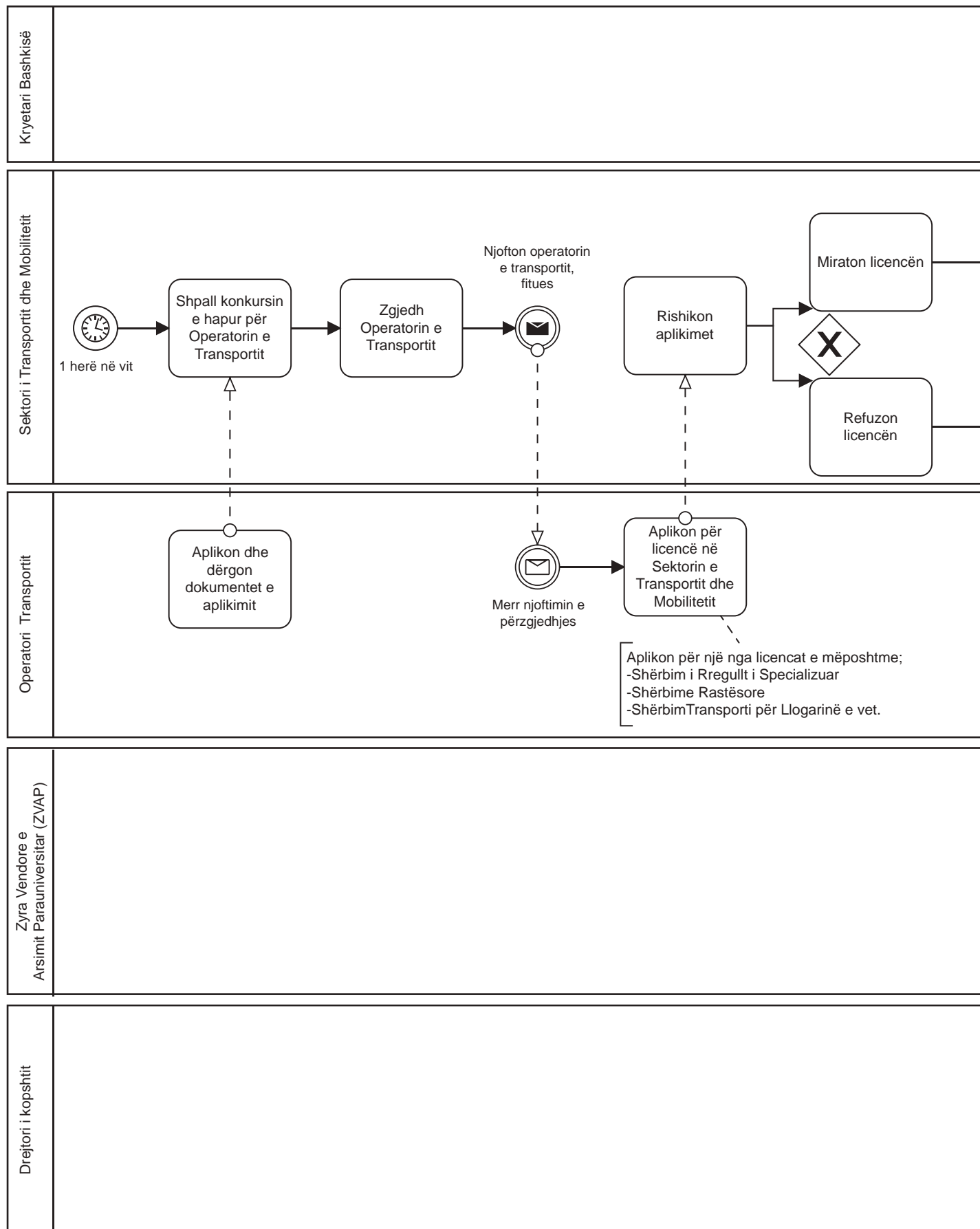

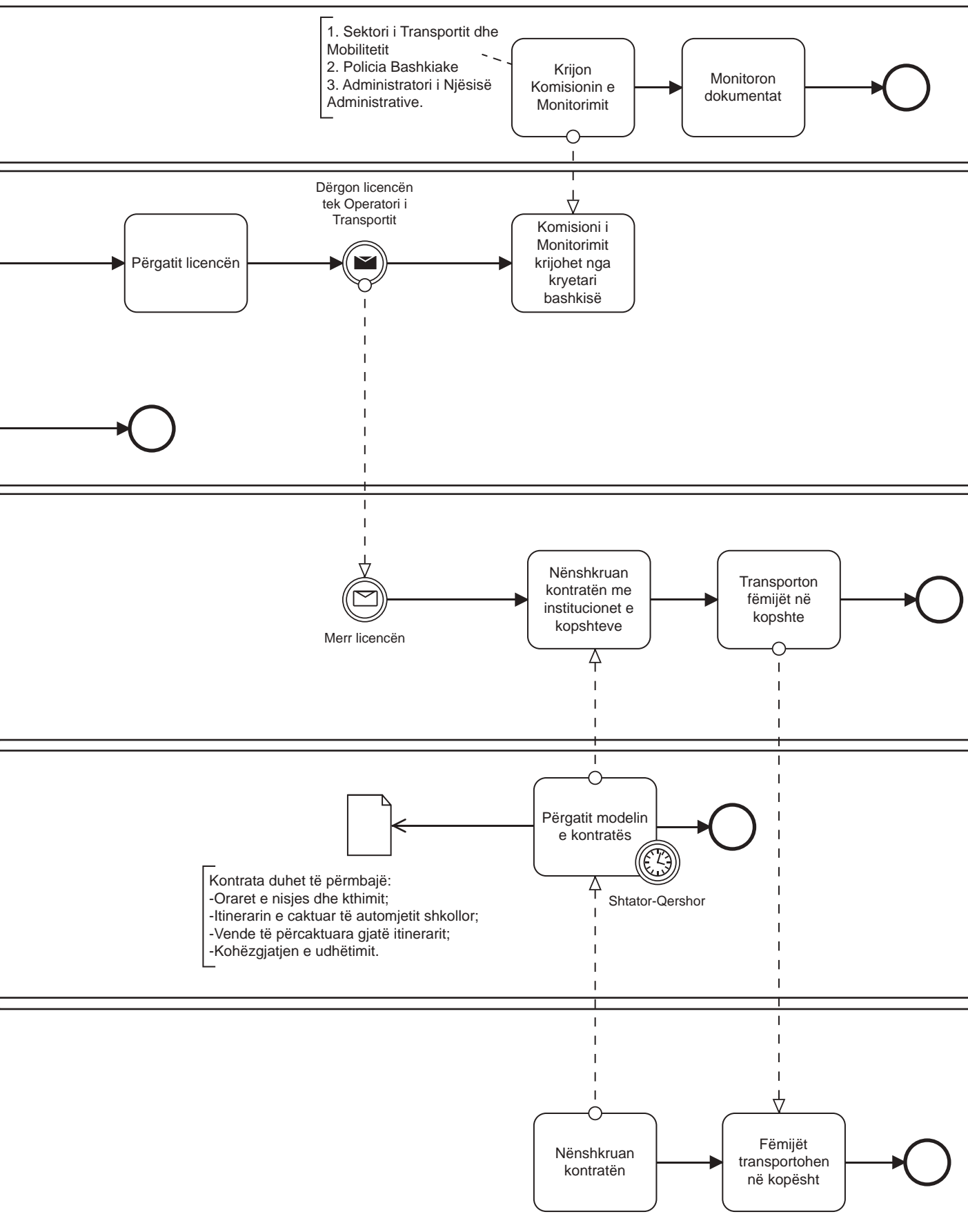

5. Përfundime

Ky udhëzues ofron një përmbledhje të të gjitha proceseve të rëndësishme të arsimit parashkollor që mund të shërbejnë si pikë referimi dhe referencë për bashkitë. Proceset e përkufizuara dhe të përshkruara këtu mund të shërbejnë si një pikënisje e mirë, por të gjitha bashkitë duhet t'i përshtatin ato disi me kontekstin e tyre. Për më tepër, proceset nuk janë kurrë të përsosura dhe gjithmonë duhet t'i nënshtrohen një përmirësimi të vazhdueshëm. Një udhëzues nuk është një projekt statik që zhvillohet vetëm një herë. Për të qenë i dobishëm për bashkitë, udhëzuesi duhet të përditësohet rregullisht. Për ta arritur këtë, një njësi ministrore duhet të marrë përgjegjësinë për ta mbajtur atë të përditësuar - veçanërisht kuadrin ligjor dhe standardet - dhe për t'i ndihmuar bashkitë t'i harmonizojnë proceset e tyre me proceset e referencës. Gjithashtu, hartat e proceseve dhe rrjedha e punës e paraqitur këtu duhet të përditësohen të paktën çdo vit, duke ndjekur një diskutim në grup me përfaqësuesit e një numri të gjerë bashkish se si t'i përmirësojnë dhe t'i bëjnë ato më efektive dhe më efikase. Kjo nënkupton që bashkitë të caktojnë një person përgjegjës për monitorimin dhe përditësimin e proceseve brenda bashkisë. Gjithashtu, njësitë arsimore brenda bashkive duhet të bëhen pronare të të gjitha proceseve që lidhen me arsimin parashkollor dhe të ndjejnë përgjegjësinë t'i mbajnë ato në një formë të mirë.

